

## A. OPINIONI I AUDITIMIT

Grupi i auditimit mbështetur në Standardet ndërkombëtare të Auditimit përkatësisht në ISSAI 100, ISSAI 5300, ISSAI 5310 si dhe nenet 3 dhe 14 të ligjit 154 "Për Organizimin dhe Funksionimin e KLSH" datë 27.11.2014 konstaton se, mungesa e akteve rregullatore mbi përcaktimin e nevojave, përdorimin dhe mbikëqyrjen e shërbimit të internetit, ka sjellë përdorimin pa ekonomikitet të fondeve, si dhe aksesin e pakontrolluar brenda institucioneve dhe jashtë tyre.

Mungesa e kontrolleve të nevojshme, nuk jep siguri të arsyeshme mbi mbrojtjen e sistemeve të teknologjisë së informacionit që realizojnë shërbimet kryesore të e-geverisjes G2C (Government to Citizen), G2B (Government to Business) G2G (Government to Government).

Mungesa e dokumentacionit të nevojshëm dhe të mjaftueshëm për këtë shërbim dhe devijimet e konstatuara, ndikuar edhe nga fusha e audituar, janë jo të përhapura.

Në gjykimin tonë, identifikimi dhe administrimi i elementëve kritikë në ofrimin e shërbimit të internetit dhe vazhdimësisë së ofrimit të këtij shërbimi pa ndërprerje është i pa pamjaftueshëm.

## B. MASA ORGANIZATIVE:

**Masa Organizative për përmirësimin e gjendjes në institucionin e Autoritetit të Komunikimeve Elektronike dhe Postare, si më poshtë vijon:**

**1. Gjetje nga auditimi:** Nga auditimi u konstatua se portat kryesore të aksesit të routerit në AKEP, nuk janë të ndryshuara për hyrje në menaxhimin e firewall telnet, ssh, web janë të konfigurara në portat standarde, çka përbën risk nëse ka sulme me toolse user/password gjenerator.

**1.1 Rekomandim:** AKEP të marrë masa për ndryshimin e portave të aksesit nga standarde në porta të parametrizuara, për parandalimin e sulmeve ose hyrjeve të pa autorizuara në routerin kryesor të institucionit.

*Menjëherë*

**2. Gjetje nga auditimi:** Nga auditimi u konstatua se nuk realizohet monitorimi i kufizimeve në përdorimin e internetit. *Antivirusi Bit Defender Gravity Zone* që përdoret në të shumtën e rasteve për kontrollin e trafikut të internetit është parametrizuar në vlera të by default të cilat nuk kontrollojnë navigimin në rrjet; Interneti ofrohet nga AKSHI por ky shërbim nuk monitorohet.

**2.1 Rekomandim:** Strukturat drejtuese në AKEP të marrin masat për parametrizimin e vlerave për kontrollin e trafikut dhe monitorimin e kufizimeve në internet. Gjithashtu të merren masa për monitorimin e shërbimit të internetit.

*Në vijimësi*

**3. Gjetje nga auditimi:** Nga auditimi u konstatua se AKEP nuk ka marrë masa për bllokimin e përdoruesit admin dhe krijimin një user-i tjetër me të drejta administrative me emërtim ndryshe. Kjo gjë do të parandalonte sulme nga scripture/viruse që mund të merren brenda serverave ose pc-ve. Shumica e viruseve që bëjnë ddos, përdorin si username "admin".

**3.1 Rekomandim:** AKEP të marri masa për bllokimin e user-it admin dhe krijimin e një user-i me emërtim ndryshe me të drejta administratori për të gjitha routerat/switchet e menaxhueshëm. Të krijohen grupe dhe user admini/monitorimi.

*Menjëherë*

**4. Gjetje nga auditimi:** Nga auditimi u konstatua se në AKEP konfigurimi aktual, në firewall nuk ka një script i cili të bëjë të mundur bllokimin e një IP në një listë të zezë nëse kjo IP tenton të logohet drejt portave të aksesit.

**4.1 Rekomandim:** AKEP të marri masat për analizimin e nevojave mbi konfigurimin e një script në firewall i cili bllokon për 24 orë IP-në nëse nga kjo IP provohet më shumë se 3 herë logimi i gabuar.

*Menjëherë*

**5. Gjetje nga auditimi:** Nga auditimi u konstatua se AKEP nuk ka identifikuar elementë të teknologjisë së informacionit në regjistrin e riskut, në kundërshtim me ligjin nr. 10 296, datë 08.07.2010 "Për menaxhimin financiar dhe kontrollin", i ndryshuar, si dhe Udhëzimin nr. 30 datë 27.12.2011 "Për menaxhimin e aktiveve në Njësitë e Sektorit Publik".

**5.1 Rekomandim:** Strukturat drejtuese në AKEP të marrin masat e nevojshme për hartimin dhe dokumentimin në regjistrin e risqeve të elementëve të identifikuar si risqe të teknologjisë së informacionit me qëllim vlerësimin, kontrollin e risqeve që mund të vënë në rrezik arritjen e objektivave institucionale.

*Në vijimësi*

Në zbatim të nenit 15, shkronja "j", të ligjit nr. 154/2014, "Për organizimin dhe funksionimin e Kontrollit të Lartë të Shtetit" për masat e marra nga ana Juaj të përgatiten programe me afate dhe persona përgjegjës dhe për zbatimin e rekomandimeve të njoftohet Kontrolli i Lartë i Shtetit *brenda 20 ditëve* nga marrja e kësaj kërkesë.

Në vijim e në zbatim të nenit 30, pika 2 e këtij ligji, kërkohet ndjekja e realizimit të tyre në vazhdimësi duke nxjerrë aktet e nevojshme administrative dhe nisjen e procedurave disiplinore e administrative apo hartimin e padive gjyqësore për shpërblimin e demit dhe mbi ecurinë e zbatimit të rekomandimeve të dhëna, nga ana Juaj të raportohet (*me shkrim*) pranë Kontrollit të Lartë të Shtetit *brenda 6 muajve* nga marrja e njoftimit të Raportit Përfundimtar të auditimit dhe rekomandimeve.

  
**Bujar LESKAJ**  
  
**KRYETAR**



KONTROLLI I LARTË I SHTETIT



# RAPORT PËRFUNDIMTAR AUDITIMI I TEKNOLOGJISË SË INFORMACIONIT

Mbi auditimin e "Performancës së përdorimit të internetit në Administratën Publike"

*Tiranë, 2019*



**KONTROLI I LARTË I SHETIT**

**RAPORT PËRFUNDIMTAR PËR AUDITIMIN E TEKNOLOGJISË SË  
INFORMACIONIT "PERFORMANCA E PËRDORIMIT TË INTERNETIT NË  
ADMINISTRATËN PUBLIKE"**

# **RAPORT PËRFUNDIMTAR I AUDITIMIT**

**"PËR AUDITIMIN MBI PERFORMANCËN E PËRDORIMIT TË  
INTERNETIT NË ADMINISTRATËN PUBLIKE"**

*Tiranë, më 27.12.2019*



## KONTROLLI I LARTË I SHTETIT

RAPORT PËRFUNDIMTAR PËR AUDITIMIN E TEKNOLOGJISË SË INFORMACIONIT "PERFORMANCA E PËRDORIMIT TË INTERNETIT NË ADMINISTRATËN PUBLIKE"

### PËRMBAJTJA

Nr.	EMËRTIMI	Faqe
<b>I.</b>	<b>Përmbledhje Ekzekutive</b>	<b>5</b>
	<b>a</b> Një përshkrim i përmbledhur i gjetjeve dhe rekomandimeve kryesore nga auditimi	6
	<b>b</b> Konkluzioni dhe Opinioni i Auditimit	8
<b>II.</b>	<b>Hyrja</b>	<b>8</b>
	<b>a</b> Titulli	9
	<b>b</b> Marrësi	9
	<b>c</b> Objektivat dhe qëllimi	9
	<b>d</b> Identifikimi i çështjeve	10
	<b>e</b> Përgjegjësitë e strukturave drejtuese	10
	<b>f</b> Përgjegjësitë e audituesve	12
	<b>g</b> Kriteret e vlerësimit	13
	<b>h</b> Standardet e auditimit	14
<b>III.</b>	<b>Përshkrim i Auditimit</b>	<b>14</b>
<b>IV.</b>	<b>Gjetjet dhe Rekomandimet</b>	<b>14</b>
	<b>IV.A. Ministria e Drejtësisë</b>	<b>14-24</b>
<b>1</b>	<b>a.</b> <b>Auditimi i zhvillimit dhe blerjes së shërbimit Internet</b> Kontratat e lidhura dhe zbatueshmëria e tyre, përcaktimi i nevojës për investime për internet, Shkalla e përdorimit të internetit dhe shërbimet elektronike të ofruara nga ky shërbim.	14
<b>2</b>	<b>b.</b> <b>Auditimi i sigurisë së informacionit</b> Vlerësimi dhe identifikimi i fushave me risk, monitorimi i vazhdueshëm, mbrojtja e të dhënave, ofrimi i shërbimeve pa ndërprerje.	20
<b>3</b>	<b>c.</b> <b>Auditimi i Operacioneve IT</b> Menaxhimi i Sigurisë së Informacionit, menaxhimi i incidenteve dhe problemeve, menaxhimi i ndryshimit si dhe përdorimi i internetit në Aplikacionet Web.	21
	<b>IV.B. Ministria e Bujqësisë dhe Zhvillimit Rural</b>	<b>24-32</b>
<b>1</b>	<b>a.</b> <b>Auditimi i zhvillimit dhe blerjes së shërbimit Internet</b> Kontratat e lidhura dhe zbatueshmëria e tyre, përcaktimi i nevojës për investime për internet, Shkalla e përdorimit të internetit dhe shërbimet elektronike të ofruara nga ky shërbim.	24
<b>2</b>	<b>b.</b> <b>Auditimi i sigurisë së informacionit</b> Vlerësimi dhe identifikimi i fushave me risk, monitorimi i vazhdueshëm, mbrojtja e të dhënave, ofrimi i shërbimeve pa ndërprerje.	28
<b>3</b>	<b>c.</b> <b>Auditimi i Operacioneve IT</b>	30



## KONTROLI I LARTË I SHETIT

### RAPORT PËRFUNDIMTAR PËR AUDITIMIN E TEKNOLOGJISË SË INFORMACIONIT "PERFORMANCA E PËRDORIMIT TË INTERNETIT NË ADMINISTRATËN PUBLIKE"

		Menaxhimi i Sigurisë së Informacionit, menaxhimi i incidenteve dhe problemeve, menaxhimi i ndryshimit si dhe përdorimi i internetit në Aplikacionet Web.	
		<b>IV.C. Ministria e Kulturës</b>	<b>32-42</b>
1	a.	<b>Auditimi i zhvillimit dhe blerjes së shërbimit Internet</b> Kontratat e lidhura dhe zbatueshmëria e tyre, përcaktimi i nevoja për investime për internet, Shkalla e përdorimit të internetit dhe shërbimet elektronike të ofruara nga ky shërbim.	32
2	b.	<b>Auditimi i sigurisë së informacionit</b> Vlerësimi dhe identifikimi i fushave me risk, monitorimi i vazhdueshëm, mbrojtja e të dhënave, ofrimi i shërbimeve pa ndërprerje.	36
3	c.	<b>Auditimi i Operacioneve IT</b> Menaxhimi i Sigurisë së Informacionit, menaxhimi i incidenteve dhe problemeve, menaxhimi i ndryshimit si dhe përdorimi i internetit në Aplikacionet Web.	37
		<b>IV.C. Agjencia Kombëtare e Shoqërisë së Informacionit</b>	<b>42-57</b>
1	a.	<b>Auditimi i zhvillimit dhe blerjes së shërbimit Internet</b> Kontratat e lidhura dhe zbatueshmëria e tyre, përcaktimi i nevoja për investime për internet, Shkalla e përdorimit të internetit dhe shërbimet elektronike të ofruara nga ky shërbim.	42
2	b.	<b>Auditimi i sigurisë së informacionit</b> Vlerësimi dhe identifikimi i fushave me risk, monitorimi i vazhdueshëm, mbrojtja e të dhënave, ofrimi i shërbimeve pa ndërprerje.	47
3	c.	<b>Auditimi i Operacioneve IT</b> Menaxhimi i Sigurisë së Informacionit, menaxhimi i incidenteve dhe problemeve, menaxhimi i ndryshimit si dhe përdorimi i internetit në Aplikacionet Web.	53
		<b>IV.D. Autoritetit i Mediave Audiovizive</b>	<b>58-62</b>
1	a.	<b>Auditimi i zhvillimit dhe blerjes së shërbimit Internet</b> Kontratat e lidhura dhe zbatueshmëria e tyre, përcaktimi i nevoja për investime për internet, Shkalla e përdorimit të internetit dhe shërbimet elektronike të ofruara nga ky shërbim.	58
2	b.	<b>Auditimi i sigurisë së informacionit</b> Vlerësimi dhe identifikimi i fushave me risk, monitorimi i vazhdueshëm, mbrojtja e të dhënave, ofrimi i shërbimeve pa ndërprerje.	59
3	c.	<b>Auditimi i Operacioneve IT</b> Menaxhimi i Sigurisë së Informacionit, menaxhimi i incidenteve dhe problemeve, menaxhimi i ndryshimit si dhe përdorimi i internetit në Aplikacionet Web.	60
		<b>IV.Dh. Autoriteti i Komunikimeve Elektronike dhe Postare</b>	<b>63-68</b>
1	a.	<b>Auditimi i zhvillimit dhe blerjes së shërbimit Internet</b>	63





## KONTROLLI I LARTË I SHTETIT

### RAPORT PËRFUNDIMTAR PËR AUDITIMIN E TEKNOLOGJISË SË INFORMACIONIT "PERFORMANCA E PËRDORIMIT TË INTERNETIT NË ADMINISTRATËN PUBLIKE"

		Kontratat e lidhura dhe zbatueshmëria e tyre, përcaktimi i nevojës për investime për internet, Shkalla e përdorimit të internetit dhe shërbimet elektronike të ofruara nga ky shërbim.	
2	b.	<b>Auditimi i sigurisë së informacionit</b> Vlerësimi dhe identifikimi i fushave me risk, monitorimi i vazhdueshëm, mbrojtja e të dhënave, ofrimi i shërbimeve pa ndërprerje.	64
3	c.	<b>Auditimi i Operacioneve IT</b> Menaxhimi i Sigurisë së Informacionit, menaxhimi i incidenteve dhe problemeve, menaxhimi i ndryshimit si dhe përdorimi i internetit në Aplikacionet Web.	65
<b>IV.E. Autoriteti i Mbikëqyrjes Financiare</b>			<b>68-79</b>
1	a.	<b>Auditimi i zhvillimit dhe blerjes së shërbimit Internet</b> Kontratat e lidhura dhe zbatueshmëria e tyre, përcaktimi i nevojës për investime për internet, Shkalla e përdorimit të internetit dhe shërbimet elektronike të ofruara nga ky shërbim.	68
2	b.	<b>Auditimi i sigurisë së informacionit</b> Vlerësimi dhe identifikimi i fushave me risk, monitorimi i vazhdueshëm, mbrojtja e të dhënave, ofrimi i shërbimeve pa ndërprerje.	69
3	c.	<b>Auditimi i Operacioneve IT</b> Menaxhimi i Sigurisë së Informacionit, menaxhimi i incidenteve dhe problemeve, menaxhimi i ndryshimit si dhe përdorimi i internetit në Aplikacionet Web.	70
<b>IV.Ë. Bashkia Fier</b>			<b>79-84</b>
1	a.	<b>Auditimi i zhvillimit dhe blerjes së shërbimit Internet</b> Kontratat e lidhura dhe zbatueshmëria e tyre, përcaktimi i nevojës për investime për internet, Shkalla e përdorimit të internetit dhe shërbimet elektronike të ofruara nga ky shërbim.	79
2	b.	<b>Auditimi i sigurisë së informacionit</b> Vlerësimi dhe identifikimi i fushave me risk, monitorimi i vazhdueshëm, mbrojtja e të dhënave, ofrimi i shërbimeve pa ndërprerje.	81
3	c.	<b>Auditimi i Operacioneve IT</b> Menaxhimi i Sigurisë së Informacionit, menaxhimi i incidenteve dhe problemeve, menaxhimi i ndryshimit si dhe përdorimi i internetit në Aplikacionet Web.	82
<b>IV.F. Bashkia Korçë</b>			<b>85-91</b>
1	a.	<b>Auditimi i zhvillimit dhe blerjes së shërbimit Internet</b> Kontratat e lidhura dhe zbatueshmëria e tyre, përcaktimi i nevojës për investime për internet, Shkalla e përdorimit të internetit dhe shërbimet elektronike të ofruara nga ky shërbim.	85
2	b.	<b>Auditimi i sigurisë së informacionit</b> Vlerësimi dhe identifikimi i fushave me risk, monitorimi i vazhdueshëm, mbrojtja e të dhënave, ofrimi i shërbimeve pa ndërprerje.	87
3	c.	<b>Auditimi i Operacioneve IT</b>	88



## KONTROLLI I LARTË I SHTETIT

### RAPORT PËRFUNDIMTAR PËR AUDITIMIN E TEKNOLOGJISË SË INFORMACIONIT "PERFORMANCA E PËRDORIMIT TË INTERNETIT NË ADMINISTRATËN PUBLIKE"

		Menaxhimi i Sigurisë së Informacionit, menaxhimi i incidenteve dhe problemeve, menaxhimi i ndryshimit si dhe përdorimi i internetit në Aplikacionet Web.	
		<b>IV.G. Bashkia Lezhë</b>	<b>91-98</b>
1	a.	<b>Auditimi i zhvillimit dhe blerjes së shërbimit Internet</b> Kontratat e lidhura dhe zbatueshmëria e tyre, përcaktimi i nevoja për investime për internet, Shkalla e përdorimit të internetit dhe shërbimet elektronike të ofruara nga ky shërbim.	91
2	b.	<b>Auditimi i sigurisë së informacionit</b> Vlerësimi dhe identifikimi i fushave me risk, monitorimi i vazhdueshëm, mbrojtja e të dhënave, ofrimi i shërbimeve pa ndërprerje.	95
3	c.	<b>Auditimi i Operacioneve IT</b> Menaxhimi i Sigurisë së Informacionit, menaxhimi i incidenteve dhe problemeve, menaxhimi i ndryshimit si dhe përdorimi i internetit në Aplikacionet Web.	96
		<b>IV.Gj. Bashkia Vlorë</b>	<b>99-107</b>
1	a.	<b>Auditimi i zhvillimit dhe blerjes së shërbimit Internet</b> Kontratat e lidhura dhe zbatueshmëria e tyre, përcaktimi i nevoja për investime për internet, Shkalla e përdorimit të internetit dhe shërbimet elektronike të ofruara nga ky shërbim.	99
2	b.	<b>Auditimi i sigurisë së informacionit</b> Vlerësimi dhe identifikimi i fushave me risk, monitorimi i vazhdueshëm, mbrojtja e të dhënave, ofrimi i shërbimeve pa ndërprerje.	100
3	c.	<b>Auditimi i Operacioneve IT</b> Menaxhimi i Sigurisë së Informacionit, menaxhimi i incidenteve dhe problemeve, menaxhimi i ndryshimit si dhe përdorimi i internetit në Aplikacionet Web.	101
V		<b>Konkluzionet dhe Rekomandimet</b>	<b>108-118</b>

#### I. PËRMBLEDHJE EKZEKUTIVE

Kontrolli i Lartë i Shtetit (KLSH) mbështetur në nenet 3 dhe 14 të ligjit 154 "Për Organizimin dhe Funkcionimin e Kontrollit të Lartë të Shtetit", datë 27.11.2014, zhvilloi auditimin IT mbi Performancën e Përdorimit të Internetit në Administratën Publike në Ministrinë e Drejtësisë, Ministrinë e Bujqësisë dhe Zhvillimit Rural, Ministrinë e Kulturës, Agjencinë Kombëtare e Shoqërisë së Informacionit, Autoritetin e Mediave Audiovizive, Autoritetin e Komunikimeve Elektronike dhe Postare, Autoritetin e Mbikëqyrjes Financiare, Bashkitë Fier, Korçë, Lezhë dhe Vlorë, nga data 09.10.2019 deri më datë 18.11.2019. Grupi i auditimit pas mbledhjes së informacionit gjatë fazës studimore nëpërmjet intervistave dhe pyetësorëve për caktimin e zonave me risk të lartë, hartoi programin e auditimit në përputhje me Manualin Aktiv të Auditimit të Teknologjisë së Informacionit. Kërkesat për informacion për fushat përkatëse u hartuan në përputhje me Manualin e Auditimit të Teknologjisë së Informacionit.





## KONTROLI I LARTË I SHETIT

RAPORT PËRFUNDIMTAR PËR AUDITIMIN E TEKNOLOGJISË SË INFORMACIONIT "PERFORMANCA E PËRDORIMIT TË INTERNETIT NË ADMINISTRATËN PUBLIKE"

### *1.a Një përshkrim i përmbledhur i gjetjeve dhe rekomandimeve kryesore nga auditimi*

Gjetjet kryesore, të paraqitura në këtë Raport Auditimi në mënyrë të përmbledhur sipas drejtimeve të auditimit, rezultuan si më poshtë:

Gjetja Nr.	Përmbledhje e Gjetjes	Referenca me Raportin Përfundimtar	Rëndësia	Rekomandimi
1	Marrëveshjet e Nivelit të Shërbimit ( <i>Service Level Agreement</i> ), të lidhura midis AKSHI-t me MBZHR dhe MK, nuk janë hartuar sipas kërkesave të Udhëzimit Nr. 1159, datë 17.3.2014 për Hartimin e Marrëveshjes së Nivelit të Shërbimit.	<i>faqe 14-42</i>	<i>e lartë</i>	MBZHR dhe MK në bashkëpunim me AKSHI-n të konsiderojnë ndryshime në MNSH, ku të shtohet detyrimi për të pasqyruar kohën e raportimit, të përgjigjes dhe afatin e vlefshmërisë, etj, sipas përcaktimeve të udhëzimit Nr. 1159, datë 17.3.2014 për "Hartimin e Marrëveshjes së Nivelit të Shërbimit".
2	Ministria e Drejtësisë, Ministria e Kulturës dhe Ministria e Bujqësisë dhe Zhvillimit Rural nuk disponojnë procedura mbi administrimin e incidenteve dhe problemeve, këto institucione nuk kanë të dokumentuar një plan masash për trajtimin e problemeve dhe incidenteve që mund të ndodhin. Në mungesë të këtyre procedurave të shkruara, problemet dhe incidentet për periudhën nën auditim menaxhoheshin mbi bazë ngjarjesh të cilat raportoheshin nëpërmjet email-eve. Gjithashtu këto subjekte nuk kanë realizuar identifikimin e problemeve dhe incidenteve, si dhe nuk disponojnë një bazë të të dhënave të gabimeve të njohura dhe historikun e incidenteve të mëparshme, siç edhe kërkohet në MNSH-t respektive.	<i>faqe 14-42</i>	<i>e lartë</i>	Strukturat Drejtuese në MD, MK dhe MBZHR në bashkëpunim me Sektorin e IT-së të atashuar pranë tyre, të marrin masa për hartimin e një plani veprimi për identifikimin, raportimin, trajtimin, dokumentimin dhe monitorimin e incidenteve mbi infrastrukturën TIK.
3	Nga analizimi i të dhënave për vitin 2019 për të gjithë institucionet që janë pjesë e GOVNET rezulton se 85.53% e trafikut të internetit përdoret për	<i>faqe 42-79</i>	<i>e lartë</i>	AKSHI të marrë masa për qendërzimin e updateve të sistemeve të operimit të të gjithë institucioneve që janë pjesë e GOVNET



## KONTROLLI I LARTË I SHTETIT

### RAPORT PËRFUNDIMTAR PËR AUDITIMIN E TEKNOLOGJISË SË INFORMACIONIT "PERFORMANCA E PËRDORIMIT TË INTERNETIT NË ADMINISTRATËN PUBLIKE"

	të bërë update sistemeve operative të Microsoft, ndërsa 14.47 % e tij shkon për rrjetet sociale, filma, muzike, radio, shkarkime dhe lojëra.			dhe monitorimin e përdorimit të internetit.
4	<p>Nga auditimi u konstatua se në Bashkitë Fier, Korçë dhe Vlorë nuk ka dokumentacion mbi zbatimin e kontratës MNSH-s. Nuk ka plane, përgjegjësi, dhe procedura të mirëpërcaktuara ndaj incidenteve të mundshme në drejtim të ofrimit të shërbimit të internetit. Gjithashtu nuk janë të përfshirë të gjithë elementët e MNSH-së, sipas Udhëzimit Nr. 1159, datë 17.3.2014 "Për hartimin e marrëveshjes së nivelit të shërbimit".</p> <p>Bashkitë Fier, Lezhë dhe Vlorë, nuk kanë ngritur grupe për marrjen në dorëzim të shërbimit të internetit apo grupe për monitorim të kontratës.</p> <p>Ndërsa në Bashkinë Korçë, edhe pse ka grup monitorimi dhe mbahet një procesverbal për marrjen në dorëzim, përsëri nuk ka raporte monitorimi për këtë shërbim.</p>	faqe 79-107	e lartë	<p>Bashkitë Fier, Korçë, Lezhë e Vlorë, të marrin masat për ngritjen e grupeve të punës për monitorimin dhe marrjen në dorëzim të shërbimit të internetit, me qëllim dhënien e sigurisë së arsyeshme të zbatimit me rigorozitet të kontratës. Gjithashtu, në kontratat e ardhshme të marrin masa për implementimin e elementëve të MNSH sipas Udhëzimit Nr. 1159, datë 17.3.2014 "Për hartimin e marrëveshjes së nivelit të shërbimit", të cilat përputhen me këtë shërbim.</p>
5	<p>Nga auditimi u konstatua se asnjë nga Bashkitë audituara nuk kryen kontrole mbi aktivitetin e përdoruesve. Në Bashkitë Fier, Lezhë e Vlorë, log-et nuk janë të ruajtura as nga Bashkitë dhe as nga operatorët ekonomik. Ndërsa në Bashkinë e Korçës, log-et ruhen në mikrotik, por edhe në këtë rast ruhen vetëm log-et e IP-ve statike të cilat po ashtu humbasin në rast rindezjeje të pajisjes. Gjithashtu këto institucione nuk ka marrë masat për krijimin e një <i>active directory</i> dhe <i>Domain controller</i> për menaxhimin e user-ave.</p> <p>Grupi i auditimit vlerëson se kjo qasje rrit riskun e pasigurisë në përdorimin e internetit si dhe ndërhyrjeve të mundshme në rrjetin e Bashkive.</p>	faqe 79-107	e lartë	<p>Bashkitë Fier, Korçë, Lezhë e Vlorë, të marrin masat e nevojshme për krijimin e një <i>active directory</i> dhe <i>Domain controller</i> për menaxhimin e user-ave, si dhe ruajtjen dhe monitorimin e vazhdueshëm të log-eve, me qëllim rritjen e sigurisë në përdorimin e shërbimit të internetit.</p>



## KONTROLLI I LARTË I SHTETIT

### RAPORT PËRFUNDIMTAR PËR AUDITIMIN E TEKNOLOGJISË SË INFORMACIONIT "PERFORMANCA E PËRDORIMIT TË INTERNETIT NË ADMINISTRATËN PUBLIKE"

#### *I.b Konkluzioni dhe Opinioni i Auditimit:*

Grupi i auditimit mbështetur në Standardet ndërkombëtare të Auditimit përkatësisht në ISSAI 100, ISSAI 5300, ISSAI 5310 si dhe nenet 3 dhe 14 të ligjit 154 "Për Organizimin dhe Funksionimin e KLSH" datë 27.11.2014 konstaton se, mungesa e akteve rregullatore mbi përcaktimin e nevojave, përdorimin dhe mbikëqyrjen e shërbimit të internetit, ka sjellë përdorimin pa ekonomicitet të fondeve, si dhe aksesin e pakontrolluar brenda institucioneve dhe jashtë tyre.

Mungesa e kontroleve të nevojshme, nuk jep siguri të arsyeshme mbi mbrojtjen e sistemeve të teknologjisë së informacionit që realizojnë shërbimet kryesore të e-geverisjes G2C (Government to Citizen), G2B (Government to Business) G2G (Government to Government).

Mungesa e dokumentacionit të nevojshëm dhe të mjaftueshëm për këtë shërbim dhe devijimet e konstatuara, ndikuar edhe nga fusha e audituar, janë jo të përhapura.

Në gjykimin tonë, identifikimi dhe administrimi i elementëve kritikë në ofrimin e shërbimit të internetit dhe vazhdimësisë së ofrimit të këtij shërbimi pa ndërprerje është i pamjaftueshëm.

## II. HYRJE

Komunikimi dhe shpërndarja e informacionit ndërmjet institucioneve shtetërore, private dhe informimi i publikut në epokën e zhvillimeve teknologjike ka qenë dhe do të jetë një sfidë për shoqëritë në të gjithë vendet e botës për të kaluar në ato që quhen shoqëri të informatizuara. Përdorimi masiv i teknologjisë së informacionit në vitet e fundit tregon dobishmërinë e lartë publike e cila bazohet në modelin e ngritjes së rrjeteve të integruara me të gjitha garancitë e sigurisë së ruajtjes dhe përpunimit të informacionit sipas përcaktimeve ligjore të së drejtës së informimit, mbrojtjes së të dhënave personale, informacionit të klasifikuar.

Spektori publik bëhet kështu më transparent dhe i hapur, rritet si përgjegjshmëria ndaj qytetarëve ashtu dhe pjesëmarrja e tyre në procesin e politikë bërjes, administrata orientohet duke vënë në qendër qytetarin, duke i siguruar shërbime online 24 orë, 7 ditë të javës.

Qeveria shqiptare në kuadrin e përmirësimit të shërbimeve qeverisëse ndaj qytetarëve, bizneseve si dhe përmirësimit të punës në administratë, ka implementuar dhe vazhdon të implementojë projekte të rëndësishme në fushën e tre grupeve të mëdha të e-Qeverisjes:

- Shërbime ndaj qytetarëve G2C (Government to Citizen).
- Shërbime ndaj biznesit G2B (Government to Business).
- Shërbime për punën e administratës shtetërore G2G (Government to Government).

Vlerësimi i treguesve për qeverisjen elektronike (e-gadishmëria) bazohet në drejtimet e mëposhtme:

- Krijimi i infrastrukturës për qeverisjen elektronike
- Ofrimi i shërbimeve të qeverisjes elektronike
- Shkalla e përdorimit të shërbimeve të qeverisjes elektronike.



## KONTROLLI I LARTË I SHTESTIT

### RAPORT PËRFUNDIMTAR PËR AUDITIMIN E TEKNOLOGJISË SË INFORMACIONIT "PERFORMANCA E PËRDORIMIT TË INTERNETIT NË ADMINISTRATËN PUBLIKE"

Nisur nga sa më sipër, Kontrolli i Lartë i Shtetit ndërmori procesin e auditimit me temë "Performanca e Përdorimit të Internetit në Administratën Publike", me objektiv vlerësimin e situatës së përgjithshme të rezultuar në institucionet e sipërpërmendura me anë të këtij Raporti. Grupi i auditimit ka propozuar rekomandimet përkatëse për përmirësimin e situatës dhe shfrytëzimin e mundësive për bashkëpunim ndërmjet institucioneve të qeverisjes qendrore, autoriteteve, agjencive dhe vetëqeverisjes vendore dhe institucioneve të tjera në mënyrë që të arrihen standarde të njëjtë dhe ofrimin e një shërbimi sa më cilësor, profesional, transparent dhe të përgjegjshëm nga administrata dhe ndaj qytetarëve kundrejt përdorimit të internetit si burim kryesor të qeverisjes elektronike.

Synimi i këtij auditimi është përcaktimi nëse performanca e përdorimit të internetit në administratën publike i shërben arritjes së objektivave në mënyrë efektive, duke përfshirë pajtueshmërinë me kërkesat ligjore dhe rregullative, konfidencialitetin, integritetin si dhe disponueshmërinë e vazhdimësinë e shërbimeve të ofruara.

Për sa më sipër mbështetur në Ligjin 154/2014, datë 27.11.2014 "*Për Organizimin dhe Funksionimin e KLSH*", në zbatim të Programit të Auditimit nr. 779/11, datë 24.10.2019, i ndryshuar, miratuar nga Kryetari i KLSH, me afat auditimi 09.10.2019 deri në 18.11.2019, në subjektet: "Ministria e Drejtësisë, Ministria e Bujqësisë dhe Zhvillimit Rural, Ministria e Kulturës, Agjencia Kombëtare e Shoqërisë së Informacionit, Autoriteti i Mediave Audiovizive, Autoriteti i Komunikimeve Elektronike dhe Postare, Autoriteti i Mbikëqyrjes Financiare, Bashkitë Fier, Korçë, Lezhë dhe Vlorë", periudha e audituar 01.01.2018 deri në 30.09.2019, u krye auditimi mbi "*Performancën e Përdorimit të Internetit në Administratën Publike*", me Grup Auditimi të përbërë nga:

1. Elira Cukalla, përgjegjëse për grupet
2. Benard Haka, përgjegjës për grupet
3. Alfred Leskaj, përgjegjës grupi
4. Bledi Dervishaj, përgjegjës grupi
5. Meald Habazaj, përgjegjës grupi
6. Erald Kojku, anëtar
7. Anxhela Kostaj, anëtare
8. Marsel Tufa, anëtar
9. Klea Salju, anëtare
10. Rodjan Alimerkaj, anëtar

#### **II.a Titulli**

Performanca e Përdorimit të Internetit në Administratën Publike në Ministrinë e Drejtësisë, Ministrinë e Bujqësisë dhe Zhvillimit Rural, Ministrinë e Kulturës, Agjencinë Kombëtare e Shoqërisë së Informacionit, Autoritetin e Mediave Audiovizive, Autoritetin e Komunikimeve Elektronike dhe Postare, Autoritetin e Mbikëqyrjes Financiare, Bashkitë Fier, Korçë, Lezhë dhe Vlorë.

#### **II.b Marrësi**

Ministria e Drejtësisë, Ministria e Bujqësisë dhe Zhvillimit Rural, Ministria e Kulturës, Agjencia Kombëtare e Shoqërisë së Informacionit, Autoriteti i Mediave Audiovizive, Autoriteti i Komunikimeve Elektronike dhe Postare, Autoriteti i Mbikëqyrjes Financiare, Bashkia Fier, Bashkia Korçë, Bashkia Lezhë, Bashkia Vlorë.

#### **II.c Objektivat dhe qëllimi**



## KONTROLLI I LARTË I SHTETIT

### RAPORT PËRFUNDIMTAR PËR AUDITIMIN E TEKNOLOGJISË SË INFORMACIONIT "PERFORMANCA E PËRDORIMIT TË INTERNETIT NË ADMINISTRATËN PUBLIKE"

*Objekti i Auditimit* përcaktimi nëse përdorimi i internetit në administratën publike i shërben arritjes së objektivave në mënyrë efektive, duke përfshirë pajtueshmërinë me kërkesat ligjore dhe rregullative, konfidencialitetin, integritetin si dhe disponueshmërinë e vazhdimësinë e shërbimeve të ofruara.

*Qëllimi i Auditimit* vlerësimi nëse subjektet, përdorin në mënyrë efektive Internetin për përmbushjen e misionit që çdo institucion ka në lidhje me përmirësimin e shërbimit ndaj shtetasve të tij, në përputhje me kërkesat ligjore dhe rregullatore, duke ruajtur vazhdimësinë e shërbimeve, konfidencialitetin dhe integritetin.

Objektivat e këtij projekt auditimi, u vendosën në koherencë me veprimtarinë, vizionin, qëllimin dhe objektivat që kanë institucionet e përzgjedhura si dhe duke marrë në konsideratë të gjithë kuadrin rregullator në bazë të të cilit institucionet e zhvillojnë veprimtarinë e tyre.

#### ***II.d Identifikimi i çështjeve:***

Pas marrjes së informacionit nga subjekti dhe përpunimit të tij nga grupi i auditimit kanë rezultuar si fusha me risk më të lartë si më poshtë:

##### **1. Auditimi i zhvillimit dhe blerjes së shërbimit Internet**

- Kontratat e lidhura dhe zbatueshmëria e tyre, përcaktimi i nevojës për investime për internet, Shkalla e përdorimit të internetit dhe shërbimet elektronike të ofruara nga ky shërbim.

##### **2. Auditimi i sigurisë së informacionit**

- Vlerësimi dhe identifikimi i fushave me risk, monitorimi i vazhdueshëm, mbrojtja e të dhënave, ofrimi i shërbimeve pa ndërprerje.

##### **3. Auditimi i Operacioneve IT**

- Menaxhimi i Sigurisë së Informacionit, menaxhimi i incidenteve dhe problemeve, menaxhimi i ndryshimit si dhe përdorimi i internetit në Aplikacionet Web.

#### ***II.e Përgjegjësitë e strukturave drejtuese***

**Agjencia Kombëtare e Shoqërisë së Informacionit (AKSHI)** është institucion publik qendror, person juridik në varësi të Kryeministrit. Misioni dhe veprimtaria e AKSHI-t, orientohet dhe organizohet në zbatim të Kushtetutës, legjislativës, legjislativës në fuqi, marrëveshjeve ndërkombëtare të nënshkruara, programit të qeverisë në fushën e shoqërisë së informacionit dhe në përmbushje të detyrave funksionale të ngarkuara AKSHI-t me VKM-në Nr. 673 datë 22.11.2017 "*Për riorganizimin e Agjencisë Kombëtare të Shoqërisë së Informacionit*", të ndryshuar. AKSHI organizon, kryen prokurimet e qendëruara dhe lidh kontratat për sistemet, pajisjet software dhe hardware, mirëmbajtjen, si dhe shërbimet e internetit dhe intranetit me vlerë mbi kufirin monetar të prokurimeve me vlera të vogla, për institucionet në zbatim të ligjit nr. 9643, datë 20.11.2006, "*Për prokurimin publik*", të ndryshuar.

AKSHI ofron shërbime për institucionet dhe organet e administratës shtetërore nën përgjegjësinë e Këshillit të Ministrave. Disa prej këtyre shërbimeve përfshin:

- Shërbimi i ofrimit të postës elektronike zyrtare.
- Shërbimi i internetit të ofrohet me siguri të lartë në nivel të mirëpërcaktuar duke garantuar kushte teknike për shërbime të sigurta dhe online 24/7.
- Shërbimi i lidhjes në rrjetin qeveritar GOVNET, është një rrjet qeveritar me fibër optike, i cili bën të mundur komunikimin ndërmjet institucioneve qeveritare.
- Asistencë për infrastrukturën e-Gov, për problematika të tilla, si: aksesimi i faqeve web, backup i faqeve, serverave fizik dhe virtual, DNS Publike.
- Asistencë për rrjetin e-Gov, për problematika të tilla, si: VPN, Fibër Optike, detektim/korrigjim i problemeve në rrjet.



## KONTROLLI I LARTË I SHTETIT

### RAPORT PËRFUNDIMTAR PËR AUDITIMIN E TEKNOLOGJISË SË INFORMACIONIT "PERFORMANCA E PËRDORIMIT TË INTERNETIT NË ADMINISTRATËN PUBLIKE"

- Asistencë për mail (posta elektronike). Asistencë në konfigurim/përdorim të postës elektronike në PC/tablet/Smart Phone të institucionit.
- Promovon përhapjen e internetit dhe aksesin e publikut në shërbimet on-line.
- Promovon dhe mbështet rritjen e aftësive për përdorimin e kompjuterit dhe të internetit nga qytetarët.

**Aparatet e Ministrive** janë pjesë e rrjetit GovNet me anë të të cilit AKSHI u ofron këtyre institucioneve qasje në shërbimin e internetit. Nga ky rrjet AKSHI ofron shërbime të tipit: Internet, Mail, Active Directory si dhe lidhje të tjera që institucioni mund të këtë nevojë. Si pjesë e rrjetit GovNet, institucionet përfitojnë shërbimin e internetit nga AKSHI i cili në rolin e Organit Qendror Blerës zhvillon procedurën dhe lidh kontratën me ofruesin e shërbimit të internetit për institucionet publike nën përgjegjësi të Këshillit të Ministrave.

**Autoriteti i Komunikimeve Elektronike dhe Postare (AKEP)** është organi rregullator në fushën e komunikimeve elektronike dhe të shërbimit postar, i cili mbikëqyr kuadrin rregullator të përcaktuar nga ligji për komunikimet elektronike, nga ligji për shërbimin postar dhe nga politikat e zhvillimit, të përcaktuara nga Këshilli i Ministrave. **AKEP** është një rregullator i pavarur dhe pararendës për tregjet e telekomunikacioneve dhe postare duke kërkuar të arrijë një kuadër rregullator që nxit një mjedis të favorshëm për investitorët dhe ofron zgjidhje, çmim dhe cilësi më të mirë për të gjithë përdoruesit e shërbimeve të telekomunikacioneve dhe postare në Shqipëri.

**Autoriteti i Mediave Audiovizive (AMA)** ka mision të sigurojë që të gjitha shërbimet audiovizive në vend të përmbushin nevojat e qytetarëve të Republikës së Shqipërisë, duke respektuar kombin, gjuhën, traditën, besimet fetare, kulturën dhe moralin qytetar, në përputhje me vlerat demokratike të përcaktuara në Kushtetutë, veçanërisht sa i përket lirisë së shprehjes dhe medias. Si një autoritet i pavarur rregullator në sektorin audioviziv, AMA është i përkushtuar t'i shërbejë shoqërisë shqiptare përmes rregullimit, mbështetjes dhe nxitjes së tregut audioviziv, në mënyrë që shërbimet audiovizive të pasqyrojnë, sa më mirë të jetë e mundur, vlerat, aspiratat dhe identitetin kombëtar shqiptar. Në rolin e tij si rregullator, AMA nxit mekanizmat që i bëjnë shërbimet audiovizive sa më të aksesueshme të jetë e mundur për popullatën, si nga pikëpamja teknike ashtu edhe ajo teknologjike. Për më tepër, AMA investohet që përmbajtja e ofruar të jetë në përputhje me dispozitat ligjore, për përmbajtje të paanshme në kuadrin e të drejtës për informim, përkatësi fetare dhe politike, personalitet, dinjitet, të drejta dhe liri të tjera themelore të njeriut, duke i mundësuar kështu publikut të krijojë opinionin e tij të lirë

**Autoriteti i Mbikëqyrjes Financiare (AMF)** është një institucion publik i pavarur nga ekzekutivi, përgjegjës për rregullimin dhe mbikëqyrjen e sistemit financiar jobankar dhe operatorëve që ushtrojnë aktivitetin e tyre në këtë sektor.

Fusha kryesore e veprimtarisë së Autoritetit të Mbikëqyrjes Financiare (AMF) është rregullimi dhe mbikëqyrja:

- e aktivitetit të tregut të sigurimeve dhe operatorëve të tij;
- e aktivitetit të tregut të letrave me vlerë dhe operatorëve të tij;
- e aktivitetit të tregut të fondeve të pensioneve vullnetare dhe operatorëve të tij;
- e veprimtarive të tjera financiare jobankare.

Funksioni primar i Autoritetit të Mbikëqyrjes Financiare (AMF) është që me anë të mjeteve ligjore, administrative dhe të informacionit, të mbroj konsumatorët si dhe të ruaj stabilitetin e transparencën në fushën e sigurimeve, letrave me vlerë dhe pensioneve private suplementare.



## KONTROLI I LARTË I SHTETIT

### RAPORT PËRFUNDIMTAR PËR AUDITIMIN E TEKNOLOGJISË SË INFORMACIONIT “PERFORMANCA E PËRDORIMIT TË INTERNETIT NË ADMINISTRATËN PUBLIKE”

#### Institucionet e Vetëqeverisjes Vendore

Me ndarjen e re Territoriale në vitin 2018 të gjitha Bashkitë pësuan ndryshime të shumta në strukturë, organikë dhe konfigurim. Lidhur nga sa më sipër Bashkitë Fier, Korçë, Lezhë, Vlorë u konfiguruan si më poshtë:

**-Bashkia Fier** përfshiu në juridiksionin e saj dhe 9 ish komuna. Sot në Bashkinë Fier ka 13 Njësi Administrative (4 rajonet e qytetit dhe 9 NJA, ish komuna: Levan, Frakull, Cakran, Portëz, Dërmëndas, Qendër, Mbrostar, Libofshë, Topojë). Numri i banorëve është 202500, një shtesë të shënuar dy vitet e fundit, duke e klasifikuar kështu Bashkinë Fier në kategorinë e parë (Bashki e kategorisë së parë). Me këtë shtim të numrit të banorëve ka pësuar rritje edhe numri i anëtarëve të Këshillit Bashkiak nga 41 në 51 sot. Institucioni i Bashkisë Fier përbëhet nga: Kryetari Bashkisë, 2 Nënkrjetare, 1 Administrator i Përgjithshëm, 21 Drejtori, 8 Ndërmarrje/drejtori vartëse. Numri i punonjësve të Bashkisë Fier në total aktualisht është 1360. Në zyrat qendrore të Bashkisë janë 96 (209 së bashku me njësitë) përdorues të shërbimit të internetit. Përdoruesit të cilët kanë akses në sistemin e taksave, pra kanë programin e instaluar në PC e tyre kanë akses të kufizuar në shërbimin e internetit duke mos aksesuar një listë të link-eve të cilët janë menduar si të papërshtatshme për mbarëvajtjen e punës së tyre.

Bashkia Fier merr shërbime të llojeve të ndryshme duke përdorur shërbimin e internetit, pra ka të lidhur disa procese pune të cilat kanë si veçori aksesimin e shërbimit të internetit siç janë sistemet elektronike të cilët aksesohen nëpërmjet webit.

**-Bashkia Korçë** përbëhet nga 8 njësi administrative, Korçë, Qendër Bulgarec, Voskop, Voskopojë, Lekas, Vithkuq, Mollaj, Drenovë. Bashkia e re ka nën administrimin e saj një qytet dhe 62 fshatra. Kryeqendra e Bashkisë është qyteti i Korçës. Sipas Censurit të vitit 2011, kjo bashki numëron prej 75.994 banorësh, ndërsa sipas Regjistrimit Civil ajo numëron një popullsi prej 129065 banorësh. Bashkia e re ka një sipërfaqe prej 805.99 km<sup>2</sup>.

Të gjithë punonjësit e Bashkisë Korçë kanë akses në përdorimin e internetit në desktop në vendet e tyre të punës. Përdorues të shërbimit të internetit janë rreth 101 për Bashkinë (160 së bashku me njësitë) të cilat janë gjatë gjithë kohës online pa përllogaritur në rrjet edhe pajisjet e tjera si fotokopje skaner apo printera të cilat janë të lidhura me rrjetin e brendshëm të bashkisë.

**-Bashkia Lezhë** është një nga 61 Bashkitë e Republikës së Shqipërisë, e pozicionuar në veri-perëndim të vendit. Bashkia përbëhet nga 10 Njësi Administrative (Lezhë, Shëngjin, Shënkoll, Zejmen, Kallmet, Dajç, Blinisht, Balldre, Kolsh, Ungrej). Ka një popullsi prej rreth 110,000 banorësh ku rreth gjysma e tyre jetojnë në Qytetin e Lezhës. Bashkia e Lezhës ka në varësinë e saj përveç njësisive administrative edhe institucione të tjera si Pallati i Kulturës, KS Besëlidhja, Biblioteka, zyra e Gjendjes Civile, QKR etj.

Bashkia Lezhë ka një strukturë prej 721 punonjësish gjithsej, të organizuar në 13 drejtori me nënndarjet përkatëse. Numri i përdoruesve që kanë akses në internet është rreth 250, të cilët nuk kanë asnjë kufizim në përdorimin e tij.

**-Bashkia Vlorë** ka në strukturën e saj Kryetarin, 3 N/Kryetarë, 1 Administrator Qyteti, Strukturën e auditit të brendshëm, Kabinetit, 10 drejtori, 7 njësi vartëse, 4 Njësi Administrative dhe Inspektoratin e Ndërtimit. Numri i përdoruesve që kanë akses në internet është rreth 250, të cilët nuk kanë asnjë kufizim në përdorimin e tij.

#### II.f Përgjegjësitë e audituesve

Kontrolli i Lartë i Shtetit auditoi mbi Performancën e Përdorimit të Internetit në Administratën Publike në Ministrinë e Drejtësisë, Ministrinë e Bujqësisë dhe Zhvillimit Rural, Ministrinë e Kulturës, Agjencinë Kombëtare e Shoqërisë së Informacionit, Autoritetin e Mediave





## KONTROLLI I LARTË I SHETIT

### RAPORT PËRFUNDIMTAR PËR AUDITIMIN E TEKNOLOGJISË SË INFORMACIONIT "PERFORMANCA E PËRDORIMIT TË INTERNETIT NË ADMINISTRATËN PUBLIKE"

Audiovizive, Autoritetin e Komunikimeve Elektronike dhe Postare, Autoritetin e Mbikëqyrjes Financiare, Bashkitë Fier, Korçë, Lezhë dhe Vlorë, mbi periudhën e veprimtarisë nga 01.01.2018 deri në 30.09.2019, duke i kushtuar vëmendje çështjeve që lidhen me pajtueshmërinë dhe zbatueshmërinë me kërkesat ligjore e rregullative si dhe përdorimin në mënyrë efektive të internetit në administratën publike. Nga Grupi i auditimit, me përgjegjësi të plotë, janë analizuar të gjitha çështjet që përmban Programi i Auditimit nr. 779/11, datë 24.10.2019, i ndryshuar, miratuar nga Kryetari i KLSH. Në realizimin e këtij Projekt Auditimi, Grupi i auditimit është mbështetur në bazën ligjore mbi të cilën funksionon KLSH, standardet e auditimit, legjislacionin e fushës në të cilën operojnë subjektet e audituara. Gjithashtu, gjatë veprimtarisë audituese, është siguruar një evidencë e përshtatshme, e mjaftueshme dhe e besueshme auditimi në përputhje me kohën e konsumuar në terren, në të cilën jemi mbështetur në dhënien e konkluzioneve dhe rekomandimeve.

#### **II.g Kriteret e vlerësimit**

Kriteret e vlerësimit bazohen në ligjet, rregulloret në fuqi, standardet e përcaktuara nga AKSHI si dhe ato ndërkombëtare COBIT dhe ISSAI 5300 për auditimin e Teknologjisë së Informacionit, Manuali i Teknologjisë së Informacionit. Opinionet dhe konkluzionet e nxjerra nga auditimi janë mbështetur në Standardet Kombëtare dhe Ndërkombëtare të Auditimit, janë dokumentuar në aktet e mbajtura. Në këtë raport përfundimtar auditimi, gjithashtu gjenden të reflektuara rekomandimet për përmirësimin e gjendjes.

Veprimtaria mbi auditimin e subjekteve të audituara në mënyrë të përmbledhur, mbështetet në bazën ligjore si më poshtë:

- Kushtetuta e Republikës së Shqipërisë (*nenet 162-165*);
- Ligji nr. 154/2014 "*Për Organizimin dhe Funksionimin e Kontrollit të Lartë të Shtetit*";
- Ligji nr. 10296, datë 08.07.2010 "*Për Menaxhimin Financiar dhe Kontrollin*", i ndryshuar dhe aktet ligjore në zbatim të tij;
- Ligji nr. 9643, datë 20.11.2006 "*Për Prokurimin Publik*", i ndryshuar;
- Ligji Nr. 9918, datë 19.05.2008, "*Për Komunikimet Elektronike në Republikën e Shqipërisë*";
- Ligji Nr. 10325, datë 23.09.2010, "*Për Bazat e të Dhënave Shtetërore*";
- Ligji nr. 9887, datë 10.03.2008, ndryshuar me ligjin nr. 48/2012 "*Për Mbrojtjen e të Dhënave Personale*";
- VKM 673, datë 22.11.2017 "*Për riorganizimin e Agjencisë Kombëtare të Shoqërisë së Informacionit*", i ndryshuar;
- VKM nr. 710, datë 21.08.2013 "*Për krijimin dhe funksionimin e sistemeve të ruajtjes së informacionit, vazhdueshmërisë së punës dhe marrëveshjeve të nivelit të shërbimit*", i ndryshuar;
- VKM nr. 945, datë 02.11.2012 "*Për miratimin e rregullores administrimi i sistemit të bazave të të dhënave shtetërore*", etj
- Standardet TIK;
- Udhëzimi nr. 30, datë 27.12.2011 "*Për Menaxhimin e Aktiveve në Njësitë e Sektorit Publik*", i ndryshuar;
- Udhëzimi nr. 1159, datë 17.03.2014 "*Për hartimin e Marrëveshjes të Nivelit të Shërbimit*", i ndryshuar;
- Rregulloret përkatëse të Agjencisë Kombëtare të Shoqërisë së Informacionit;
- Udhëzim nr. 2 datë 2.9.2013 i Ministrisë për ITIK "*Për standardizimin e hartimit të Termave të Referencës për projektet TIK në administratën publike*"
- Strategjia Ndërsektoriale për Shoqërinë e Informacionit;



## KONTROLLI I LARTË I SHETIT

### RAPORT PËRFUNDIMTAR PËR AUDITIMIN E TEKNOLOGJISË SË INFORMACIONIT “PERFORMANCA E PËRDORIMIT TË INTERNETIT NË ADMINISTRATËN PUBLIKE”

- Indikatorët e Strategjisë Axxhenda Dixhitale 2015-2020;
- Plani i veprimit i strategjisë Axxhenda Dixhitale e Shqipërisë 2015-2020;
- Axxhenda Dixhitale e Shqipërisë 2015-2020;
- Ligji nr. 139/2015 “Për Vetëqeverisjen Vendore”;
- VKM Nr. 691, datë 29.7.2015, “Për miratimin e strategjisë ndërsektoriale për decentralizimin dhe qeverisjen vendore 2015–2020”.

#### II.h Standardet e auditimit

Auditimi është kryer, në përputhje me Kodin Etik, Standardet, dhe teknika auditimi, duke përfshirë pyetësorë, intervista, testim dhe procedura, të cilat u gjykuan se ishin të nevojshme, për të dhënë një vlerësim sa më objektiv, profesional e të pavarur, të saktë, të plotë e të qartë, duke u fokusuar veçanërisht në standardet e fushës së auditimit të TIK, si: COBIT 4.1, Manuali i Auditimit IT, ISSAI 5310, etj.

#### III. Përshkrim i Auditimit

Projekti i auditimit, për auditimin mbi performancën e përdorimit të Internetit në Administratën Publike, është pjesë e planit vjetor të auditimit të KLSH-së, miratuar nga Kryetari i KLSH-s me vendimin nr. 256, datë 31.12.2018, si dhe planit të muajit Tetor 2019.

Projektimi i këtij auditimi, është bërë mbi bazën e analizës së riskut, si gjatë hartimit të planit vjetor, po ashtu edhe gjatë hartimit të Programit të Projektit të Auditimit, ku KLSH, ka vlerësuar si të rëndësishëm auditimin e përdorimit të internetit në administratën publike institucionet e varësisë, Autorite/ Agjenci si dhe Qeverisjes Vendore, për të garantuar përmirësimin dhe ofrimin e shërbimeve G2C G2B dhe G2C, sigurinë, saktësinë si dhe disponueshmërinë e tyre në mënyrë të vazhdueshme.

Përmbushja e këtij detyrimi nga e gjithë administrata publike realizohet nga disa burime ndërmjet të cilave bën pjesë lidhja në Internet, çfarë është objekti kryesor i këtij auditimi që zhvillohet nga Departamenti i Auditimit të Teknologjisë së Informacionit në KLSH.

Grupi i auditimit e fokusoi punën në vlerësimin dhe identifikimin e fushave me risk të cilat kërkojnë monitorim të vazhdueshëm, mbrojtjen e të dhënave, ofrimin e shërbimit pa ndërprerje. Elementë të tjerë kyç që u shqyrtuan gjatë procesit të auditimit ishin: kontratat e lidhura dhe shkalla e zbatueshmërinë së tyre, përcaktimi i nevoja për investime për internet, shkalla e përdorimit të internetit dhe shërbimeve elektronike të ofruara nga ky shërbim si dhe menaxhimi i sigurisë së informacionit, menaxhimi i incidenteve dhe problemeve, menaxhimi i ndryshimit si dhe përdorimi i internetit në web applications.

#### IV. GJETJET DHE REKOMANDIMET:

##### IV.A. MINISTRIA E DREJTËSISË

##### 1.AUDITIMI I ZHVILLIMIT DHE BLERJES SË SHËRBIMIT INTERNET

*Kontratat e lidhura dhe zbatueshmëria e tyre, përcaktimi i nevoja për investime për internet, Shkalla e përdorimit të internetit dhe shërbimet elektronike të ofruara nga ky shërbim.*

##### **Objektivi i auditimit:**

*Vlerësimi sesi organizata menaxhon dhe kontrollon zhvillimin ose blerjen e projekteve të aprovuara për Teknologjitë e Informacionit.*



## KONTROLLI I LARTË I SHTETIT

### RAPORT PËRFUNDIMTAR PËR AUDITIMIN E TEKNOLOGJISË SË INFORMACIONIT "PERFORMANCA E PËRDORIMIT TË INTERNETIT NË ADMINISTRATËN PUBLIKE"

Struktura dhe organika e sektorit IT në MD në fund të vitit 2017, kaloi në strukturën dhe organikën e AKSHI<sup>1</sup>-t, sipas parashikimeve të Vendimit të Këshillit të Ministrave<sup>2</sup>

Ministria e Drejtësisë ka në përbërjen e sektorit IT, 7 (shtatë) punonjës ku ndër ta 1 (një) Përgjegjës, 2 (dy) specialist IT për Aparatin, 2 (dy) specialist për ATP, 1 (një) specialist për QPZ dhe 1 (një) specialist për Shërbimin e Provës.

Përshkrimet e punës të sektorit të IT, pranë MD janë përcaktuar në rregulloren e brendshme<sup>3</sup>, respektivisht sipas pozicioneve në vartësi të "Drejtorisë së Marrëdhënive e-Gov me Institucionet" pranë AKSHI-t. Në mënyrë skematike, marrëdhëniet e sektorit IT pranë MD është pasqyruar në figurën nr.1.

Figura nr. 1: Marrëdhëniet e ndërsjella të sektorit të IT në MD

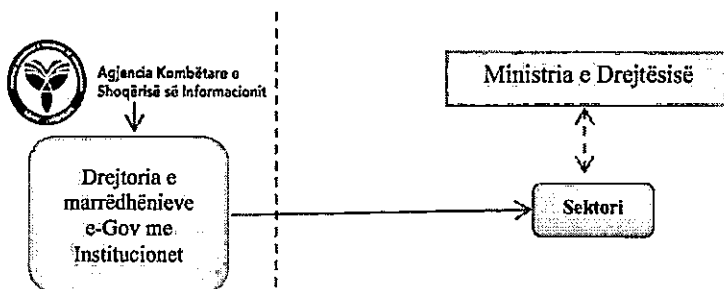

Burimi: AKSHI, dizenuar nga grupi i KLSH

#### a. Përshkrim i infrastrukturës fizike

Aparati i Ministrisë së Drejtësisë është i vendosur në një godinë 6-katëshe, ku rrjeti është jo i mirë organizuar pasi mungojnë etiketimet e portave të ethernet si dhe shumë poste pune, gjë që bën të detyrueshëm përdorimin e switch-eve të pamënaxhueshëm (hub). Topologjia e shpërndarjes së internetit e përdorur është ajo e tipit yll.

Në dhomën e serverave janë katër rack-e:

- Rackut kryesor 42 U mban 2 Routerin Cisco 2900 series, 2 cope switch Cisco ME 3400 Series një enkriptues Certes CEP100 VSE dhe një Switch 48 porta cisco L2.
- Njeri nga router Cisco 2900 series është i konektuar me fibër optike me njërin nga switch Cisco ME 3400 gjithashtu konektohet me ethernet RJ45 me enkriptuesit Certes Cep100 VSE.
- Ruteri i dyte Cisco 2900 series është i lidhur me tre pajise ne rack Ethernet RJ45 me cisco ME 3400 series dhe Ethernet rj45 serverin HV-POP7-SRV1 dhe ethernet rj45 switch-in cisco SFE2010 48 porta i cili konektohet me switch te cilët bëjnë shpërndarjen ne gjithë godinën e MD dhe me Switchin i cili ndodhen ne rack 4 ku konektohen serverat.
- Nga Cisco ME 3400 ka dalje me fibër optike te cilat dalin me fibër për institucionet e tjera ku ISP është AKSHI.
- Racku i dytë përmban switche dhe patchpanele të cilat bëjnë shpërndarjen e rrjetit LAN ne gjithë godinën.
- Rack-u i tretë përmban Centralin telefonik model Alcatel-Lucent dhe patch panelet për telefoninë.

<sup>1</sup> Urdhri i Kryeministrit, nr.105 datë 31.07.2019 "Për miratimin e strukturës dhe të organikes së Agjencisë Kombëtare të Shoqërisë së Informacionit"

<sup>2</sup> YKM nr. 637 date 22.11.2017 "Për riorganizimin e Agjencisë Kombëtare te Shoqërisë se Informacionit", i ndryshuar

<sup>3</sup>Rregullore e brendshme nr.2988 Prot. Date 03.06.2019 " Mbi detyrat dhe funksionet e Agjencisë kombëtare te informacionit"



## KONTROLLI I LARTË I SHTETIT

### RAPORT PËRFUNDIMTAR PËR AUDITIMIN E TEKNOLOGJISË SË INFORMACIONIT “PERFORMANCA E PËRDORIMIT TË INTERNETIT NË ADMINISTRATËN PUBLIKE”

- Racku i katërt përmban 1 switch alcatel model OS6350-24 24 porta, me te cilin lidhen pajisjet e rackut 4 servera DELL, dy TAPE, 1 storage, 2 servera Fujitsu, 4x2 blade , firewall.

Nga intervistimi me specialist të IT në MD, u theksua problemet më të shpeshta me rrjetin fizik, i cili sipas tyre është i amortizuar, switch-et janë të pamenaxhueshme pasi stafi i IT nuk ka të drejtat për ti administruar, duke qenë se nuk ka asnjë rekord për fjalëkalimet e tyre.

Në çdo zyrë gjenden të vendosur switch-e 8 portesh për shkak të mungesës së portave krahasuar me numrin e punonjësve.

Më poshtë, në figurën nr. 2 paraqitet topologjia e rrjet LAN dhe foto të Rack-ut në MD.

Figura nr. 2: Topologjia e rrjetit informatik të MD

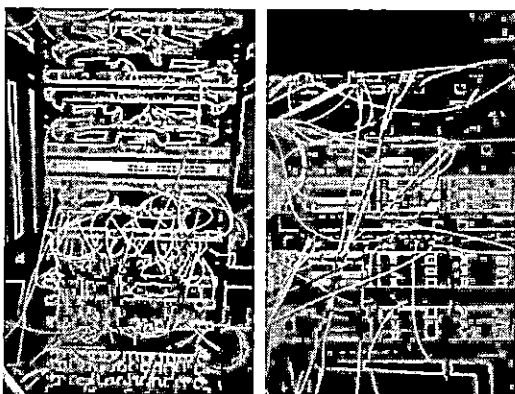
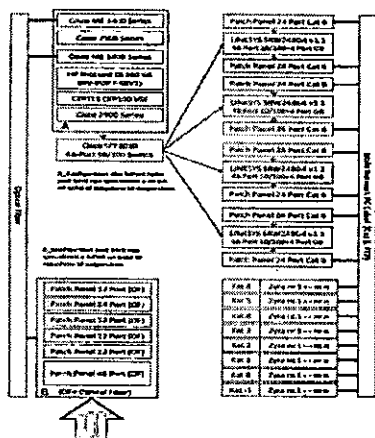

Burimi: MD

#### b. Procedurat e blerjes së shërbimit të internetit dhe investimeve në fushën e TIK

Gjatë fazës studimore dhe asaj të terrenit, grupi auditues u njohë me strukturën, aktet dhe bazën rregullatore të subjektit kryesisht mbi mënyrën e ofrimit të internetit, përdorimin e tij, nga institucioni apo institucionet e varësisë si dhe nga palët e treta, dhe mbi bazën e informacionit dhe evidencës dokumentare të poseduar, rezulton se:

MD si pjesë e rrjetit GovNet, përfiton shërbimin e internetit nga AKSHI, ku ky i fundit është në rolin e Organit Qendror Blerës, zhvillon procedurën e prokurimit publik për furnizimin me shërbimin e internetit, duke nënshkruar kontratat me ofruesit e shërbimit të internetit për institucionet publike nën përgjegjësinë e Këshillit të Ministrave, pra dhe për Ministrinë e Drejtësisë.



## KONTROLLI I LARTË I SHTETIT

### RAPORT PËRFUNDIMTAR PËR AUDITIMIN E TEKNOLOGJISË SË INFORMACIONIT "PERFORMANCA E PËRDORIMIT TË INTERNETIT NË ADMINISTRATËN PUBLIKE"

#### Për sa më lartë rezulton se:

- MD nuk ka MNSH midis AKSHIT dhe MD për shërbimin e internetit;
- Sektori i IT pranë MD nuk monitoron treguesit kryesor të shpejtësisë së shërbimit të Internetit.

Në kushtet e mungesës së informacionit nga MD në lidhje me treguesit kryesor të internetit, grupi auditues në prezencë të përgjegjës së sektorit IT, në datën Ora: 13:10, datë 01.11.2019 bëri matjen e shpejtësisë së internetit në "end user" në një nga kompjuterat e kësaj ministrie me programin "Speedtest by Ookla - The Global Broadband Speed Test" ku shpejtësia rezultojë 32.12 Mbps në download dhe 32.06 Mbps në upload, të pasqyruar në figura nr.3 (print screen).

Figura nr. 3: Print Screen i shpejtësisë së Internetit

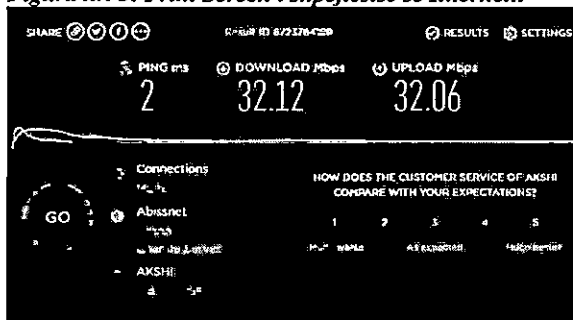

Burimi: Speedtest by Ookla - The Global Broadband Speed Test

#### c. Përcaktimi i nevoja për shërbimin e internetit

Ministria e Drejtësisë për periudhën nën auditim nuk ka përcaktuar nevojat dhe kërkesë për nevojat e saj, për furnizimin me shërbimin e internetit.

Procedurat e prokurimit publik për blerjen e shërbimit të internetit ndiqen nga AKSHI, i cili realizon dhe lidhë kontratat me firmat fituese për ofrimin e shërbimit të internetit për institucionet publike nën përgjegjësin e Këshillit të Ministrave.

#### d. Shkalla e përdorimit të internetit dhe shërbimet elektronike të ofruara nga ky shërbim

Të dhënat e pasqyruara në tabelën nr.1 tregojnë nr. Total të punonjësve sipas strukturës faktike në Ministrinë së Drejtësisë dhe nr. përdoruesve të internetit

Tabela nr. 1: Shkalla e përdorimit të internetit në MD

Viti	Nr. Punonjësve (faktik)	Nr. Përdoruesve të Internetit	% e përdorimit të Internetit
2018	144	130	90.2%
2019	161	142	88.2%

Burimi: MD

#### e. Informacionin nëse janë identifikuar risqe që lidhen me mungesën, shpejtësinë apo sigurinë e internetit.

Ministria e Drejtësisë dhe sektori IT nuk ka hartuar regjistër rrishtu për identifikimin, kategorizimin, ndjekjen dhe minimizimin e risqeve që lidhen me teknologjinë e informacionit.

Nuk ka marrë masa për minimizimin e risqeve që lidhen me teknologjinë e informacionit në përgjithësi dhe ato që vijnë nga interneti në veçanti.



## KONTROLLI I LARTË I SHTETIT

### RAPORT PËRFUNDIMTAR PËR AUDITIMIN E TEKNOLOGJISË SË INFORMACIONIT "PERFORMANCA E PËRDORIMIT TË INTERNETIT NË ADMINISTRATËN PUBLIKE"

#### *Nga auditimi mbi identifikimin dhe vlerësimin e risqeve në TI rezultoi se:*

- MD dhe sektori IT nuk kane hartuar dhe miratuar regjistër risku për Teknologjinë e Informacionit si dhe të dhënat që gjenerohen prej përdorimit të saj në kundërshtim me Nenin 11, pika 2 të Ligjin nr. 10296, datë 08.07.2010, "Për menaxhimin financiar dhe kontrollin", i ndryshuar, Udhëzimi nr. 30, datë 27.12.2011 "Për Menaxhimin e Aktiveve në Njësitë e Sektorit Publik".

#### *f. Informacioni mbi web shërbimet që institucioni përdor me anë të internetit*

- **Regjistri Noterial Shqiptar (RNSH)**, është një regjistër digjital që përmban të dhënat e akteve dhe veprimeve noteriale, të dhënat e testamenteve, të dhënat e dëshmimeve të trashëgimisë, dokumentet e skanuara të akteve dhe veprimeve noteriale, të dhënat për palët, individë dhe subjekte, informacione të tjera plotësuese për procese të punës së noterëve, të dhëna referencare për ndërveprimin dhe baza të dhënash të tjera. të dhëna referencare për komunikimin ndërmjet noterëve, dhomave dhe aktorëve të tjerë, si dhe të dhënat e raporteve dhe statistikave. Përdoruesit e sistemit në aplikacionin web janë:

#### *Palë të treta:*

- Roli Noter (hedhja e akteve/veprimeve noteriale të përcaktuara në Urdhrin e Ministrit Nr.356 ,datë 04.09.2013)
- Roli Dhoma (Akses mbi regjistrin e testamenteve, regjistrin e dëshmimeve të trashëgimisë, kërkesat dhe miratimin për lëshimin e dëshmimeve të trashëgimisë).

#### *Përdorues brenda ministrisë:*

- Roli Administrator (konfigurimet teknike që bëhen mbi krijimin e userave, lidhjet e VPN, dhe reset passwordit).
- Roli Raportues (Lexon, liston dhe gjeneron raporte për aktet dhe veprimet noteriale për kërkesat specifike që vijnë nga institucionet përkatëse)
- Roli Auditues (Akses të plotë mbi sistemin RNSH , edhe mbi aktet noteriale por pa mundësi modifikimi)
- Roli Zhvillues (ambienti test për kompaninë për zhvillimin e ndërfaqes) Ky sistem aksesohet nëpërmjet VPN jashtë Gov, dhe nëpërmjet linkut brenda Gov.
- Serverat gjenden të instaluar në dhomën e serverave në Ministrinë e Drejtësisë.
- **ALBIS**, është një sistem i cili është konceptuar për të menaxhuar dosjet përmbare të cilat janë në administrim nga përmbareusit gjyqësore të shërbimit përmbare shtetëror dhe atij privat. Ky sistem bën të mundur menaxhimin automatik të gjithë procesit të punës dhe veprimtarisë procedurale të çështjeve përmbare nga përmbareusit gjyqësore.

#### *Funksionet kryesore janë:*

- Menaxhimi i çështjeve
- Menaxhimi i palëve përmbare
- Menaxhimi i dokumenteve te dosjes përmbare
- Administrim i sistemit
- Akses ne regjistrat: ZRPP, DPSHTRR, QKB, DPGJC
- Raportim dhe statistika
- Auditim dhe gjurmim i veprimeve
- Përdoruesit e sistemit në aplikacionin web janë:
- Administrator i nivelit te pare dhe te dyte (Kryen konfigurime usera, statusi, workflow etj.),
- Administrator Raportesh DPP (Kryen raporte të ndryshme);
- Inspektor (kryen akses listës se çështjeve, statistike etj.);



## KONTROLLI I LARTË I SHTETIT

### RAPORT PËRFUNDIMTAR PËR AUDITIMIN E TEKNOLOGJISË SË INFORMACIONIT "PERFORMANCA E PËRDORIMIT TË INTERNETIT NË ADMINISTRATËN PUBLIKE"

- Kryetar zyre (Ka akses ne të gjitha çështjet e zyrës së vetë përbarimore, hedh shortin, transferim çështjesh etj.);
  - Përmbaues (Kryen regjistrim i çështjeve të vjetra dhe të reja, menaxhim dokumentesh etj);
  - Protokollues (regjistron çështje të reja, vendosin numrin e protokollit dhe ja kalon çështjen kryetarit të zyrës etj.);
  - Arkiva (Akseson çështjet e përfunduara në sistem dhe menaxhon dokumentet e çështjes, mund te riktheje për shqyrtim çështjen);
  - Financa (hedh në sistem pagesat e kryera për çështjet e zyrës se vete përbarimore).
  - Ky sistem aksesohet nëpërmjet VPN jashtë Gov, dhe nëpërmjet linkut brenda Gov.
  - Serverat gjenden të instaluar në dhomën e serverëve në Ministrinë e Drejtësisë.
- **Vërtetimi Elektronik i Gjendjes Gjyqësore" (VEGJGJ)**
- Baza Ligjore: Ligji nr. 9614, date, 21.09.2006 "Për certifikatën elektronike të gjendjes gjyqësore", vendim i KM nr. 806, datë, 29.12.2017 për disa ndryshime në vendimin nr.824, date 6.12.2006.
- Çdo institucion që kërkon akses në sistemin VEGJGJ ndjek këto hapa.
- Paraqet kërkesë zyrtare në Ministrisë së Drejtësisë ku kërkon akses ne sistem dhe të dhënat e personit që autorizon për akses.
  - Për institucionet të cilat janë ne rrjetin govnet linkun e aplikacionit (web app) e aksesojnë direkt, për institucionet te cilat nuk janë në gov pajisen me user vpn (username dhe password) që të aksesojnë linkun.
  - Stafi IT pasi shqyrton shkresën. Krijon account për personin e autorizuar (username dhe password) dhe nëse institucioni nuk është në Govnet, atëherë krijon dhe account-in për vpn të institucionit.
  - Pasi krijohen account-et personit te autorizuar i dërgohen me email kredencialet, linku dhe manuali i përdorimit.
  - Serverat janë të hostuar në datacenterin e AKSHI-t

#### **Për sa më lart rezultoi se:**

- Mungon rregullorja e brendshme për përdorimin e sistemit të Regjistrimit Noterial Shqiptar dhe administrimit të bazës së të dhënave, në kundërshtim me Ligjin Nr. 10 325, datë 23.09.2010, "Për Bazat e të Dhënave Shtetërore", VKM-në Nr. 673, datë 22.11.2017, "Për Riorganizimin e Agjencisë Kombëtare të Shoqërisë së Informacionit", VKM-në Nr. 945, datë 02.11.2012 Për Miratimin e Rregullores "Administrimi i Sistemit të Bazave të të Dhënave Shtetërore"
- Mungon rregullorja "Për administrimin dhe përcaktimin e roleve të subjekteve që kanë të drejtë akses në Bazën e të Dhënave Shtetërore të Regjistrimit Noterial Shqiptar".
- Mungon rregullorja e brendshme për përdorimin e Sistemit të Menaxhimit Elektronik të Çështjeve të Përbarimit Gjyqësor dhe administrimin e bazës së të dhënave, në kundërshtim me Ligjin Nr. 10 325, datë 23.09.2010, "Për Bazat e të Dhënave Shtetërore", VKM-në Nr. 673, datë 22.11.2017, "Për Riorganizimin e Agjencisë Kombëtare të Shoqërisë së Informacionit", VKM-në Nr. 945, datë 02.11.2012 Për Miratimin e Rregullores "Administrimi i Sistemit të Bazave të të Dhënave Shtetërore".
- Sistemi ALBIS nuk është reregjistruar si bazë të dhënash shtetërore.

#### **g. Marrëveshjet e Nivelit të Shërbimit (Service Level Agreement)**

Ministria e Drejtësisë nuk ka nënshkruar marrëveshje të nivelit të shërbimit me AKSHI.

**1. Titulli i gjetjes:** Ministria e Drejtësisë nuk ka lidhur Marrëveshje të Nivelit të Shërbimit (Service Level Agreement), me AKSHI-n ku të jetë i përfshirë dhe interneti dhe shërbimet e





## KONTROLLI I LARTË I SHTETIT

### RAPORT PËRFUNDIMTAR PËR AUDITIMIN E TEKNOLOGJISË SË INFORMACIONIT "PERFORMANCA E PËRDORIMIT TË INTERNETIT NË ADMINISTRATËN PUBLIKE"

lidhura me të.

**Situata:** Ministria e Drejtësisë nuk ka lidhur Marrëveshje të Nivelit të Shërbimit, me AKSHI-n, sipas përcaktimeve të Udhëzimit Nr. 1159, datë 17.3.2014 për "*Hartimin e Marrëveshjes së Nivelit të Shërbimit*", ku të jetë i përfshirë interneti dhe shërbimet e lidhura me të.

**Kriteri:** VKM 673 date 22.11.2017, i ndryshuar, dhe Rregulloren e Brendshme mbi detyrat dhe funksionet e AKSHI.

**Ndikimi/efekti:** Mos matje të shërbimit, risk në ndërhyrje dhe prishje të imazhit

**Shkaku:** Moszbatim i legjislacionit në fuqi

**Rëndësia:** E Lartë

**Rekomandimi:** Ministria e Drejtësisë në bashkëpunim me AKSHI-n, të hartojnë dhe të nënshkruajnë marrëveshje bashkëpunimi në përputhje me përcaktimet e akteve ligjore dhe nënligjore.

**2. Titulli i gjetjes:** Sistemi ALBIS nuk është regjistruar si bazë të dhënash shtetërore.

**Situata:** Nga auditimi u konstatua se sistemi "ALBIS" që MD ka në përdorim, i cili është konceptuar për të menaxhuar dosjet përmbartimore të cilat janë nën administrim nga përmbartuesit gjyqësore të shërbimit përmbartimor shtetëror dhe atij privat, nuk është i regjistruar si bazë të dhënash shtetërore në kundërshtim me përcaktimet e ligjit nr. 10 325, datë 23.09.2010, "Për bazat e të dhënave shtetërore", VKM-së nr. 945, datë 02.11.2012 "Për miratimin e rregullores, Administrimi i Sistemit të Bazave të të Dhënave Shtetërore".

**Kriteri:** Ligjit Nr. 10 325, datë 23.09.2010, "Për Bazat e të Dhënave Shtetërore", VKM-së Nr. 945, datë 02.11.2012 Për Miratimin e Rregullores "Administrimi i Sistemit të Bazave të të Dhënave Shtetërore"

**Ndikimi/efekti:** Mungesa e integritetit dhe sigurisë së të dhënave.

**Shkaku:** Mungesa e regjistrimit si bazë shtetërore e të dhënave.

**Rëndësia:** E lartë

**Rekomandimi:** Ministria e Drejtësisë në bashkëpunim me AKSHI-n të vlerësojë të dhënat parësore të gjeneruar prej këtij sistemi dhe të ndjekë hapat e nevojshëm për regjistrimin e tij si bazë të dhënash shtetërore.

**3. Titulli i gjetjes:** Mungesa e rregullores për përdorimin e regjistrimit noterial.

**Situata:** Nga auditimi u konstatua se mungon rregullorja e brendshme për përdorimin e sistemit të Regjistrimit Noterial Shqiptar dhe administrimin e bazës së të dhënave në kundërshtim me VKM-në nr. 945, datë 02.11.2012 "Për miratimin e Rregullores Administrimi i Sistemit të Bazave të të Dhënave Shtetërore".

**Kriteri:** VKM-në nr. 945, datë 02.11.2012 "Për miratimin e Rregullores Administrimi i Sistemit të Bazave të të Dhënave Shtetërore".

**Ndikimi/efekti:** -

**Rëndësia:** E mesme

**Rekomandimi:** Ministria e Drejtësisë të hartoj rregulloren e brendshme për përdorimin e sistemit të Regjistrimit Noterial Shqiptar dhe administrimit të bazës së të dhënave të saj.

## 2.AUDITIMI I SIGURISË SË INFORMACIONIT

*Vlerësimi dhe identifikimi i fushave me risk, monitorimi i vazhdueshëm, mbrojtja e të dhënave, ofrimi i shërbimeve pa ndërprerje.*

Rrjeti GOVNET është një rrjet që AKSHI shfrytëzon për të lidhur Ministrinë e Drejtësisë. Nga ky rrjet AKSHI ofron shërbime të tipit: Internet, Mail, Active Directory si dhe lidhje të tjera që institucioni mund të ketë nevojë.



## KONTROLLI I LARTË I SHTETIT

### RAPORT PËRFUNDIMTAR PËR AUDITIMIN E TEKNOLOGJISË SË INFORMACIONIT "PERFORMANCA E PËRDORIMIT TË INTERNETIT NË ADMINISTRATËN PUBLIKE"

Ministria e Drejtësisë ka të instaluar një router i cili bën distribucionin e shërbimeve. Routeri është i konfiguruar në protokollin MPLS nga ku kalojnë VLAN përkatës për shërbimet e ndara. Në strukturën e AKSHIT për subnetet e Ministrisë së Drejtësisë, janë konfiguruar access lista vetëm për subnetet e tyre të brendshme dhe me një access listë tjetër bllokohet çdo gjë. Nga access lista bllokimit, AKSHI siguron Ministrinë e Drejtësisë për sulme dhe hyrje të pa autorizuara nëpërmjet portave të aksesit RDP, SSH, FTP dhe TELNET. Gjithashtu subnetet e Ministrisë së Drejtësisë filtrohen në Firewallin kryesor të AKSHI-t nga ku janë bërë limitime rreth hapjeve të faqeve adult nga ku mund të merren malware të ndryshëm si dhe faqe PROXY. Filtrimi në routerin kryesor gjithashtu shërben edhe për mbrojtjet DDOS brenda ose jashtë rrjetit. Ministria e Drejtësisë për problematika përdor e-mailin ose telefoninë si mjet komunikimi me AKSHI-n në rast problematikash dhe nuk ka gjurmë historiku për problematika.

Figura nr. 4: Skema logjike e ofrimit të shërbimeve nga AKSHI

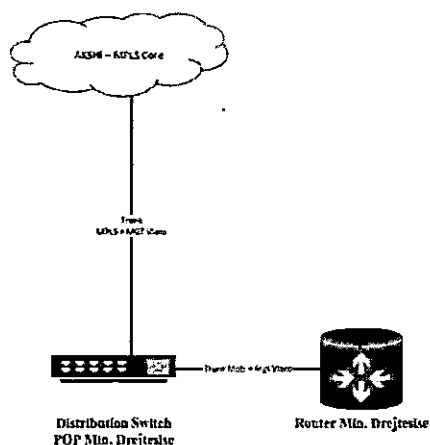

Burimi: MD

#### Sistemi i monitorimit CCTV në Ministrinë e Drejtësisë:

Sistemi është i përberë nga 18 kamera të brendshme dhe 6 kamera të jashtme dhe teknologjia e përdorur është IP. Aksesit bëhet nga punonjës të Ministrisë së Drejtësisë dhe të dhënat ruhen në NVR.

-MD nuk ka krijuar një plan BACKUP-i mujor i cili duhet të jetë i enkriptuar me një kod të përbërë nga 12 karaktere.

-MD nuk ka bërë disable userin ADMIN dhe të krijohet një user me emërtim tjetër dhe me të drejtat e Administratorit.

### 3.AUDITIMI I OPERACIONEVE IT

*Menaxhimi i Sigurisë së Informacionit, menaxhimi i incidenteve dhe problemeve, menaxhimi i ndryshimit si dhe përdorimi i internetit në Aplikacionet Web.*

#### a. Menaxhimi i Sigurisë së Informacionit dhe përdorimi i internetit në Web Applications

Nga auditimi mbi menaxhimi e sigurisë së informacioni lidhur me menaxhimin e risqeve të lidhura me sigurinë, marrjen e masave të duhura dhe garancinë se informacioni është i disponueshëm, i përdorshëm, i plotë dhe i pa kompromentueshëm, konstatohet se në Ministrinë e Drejtësisë nuk identifikohen risqet që lidhen me mungesën, shpejtësinë dhe sigurinë e internetit. Bazuar në VKM Nr. 673, datë 22.11.2017 "Për riorganizimin e agjencisë kombëtare të shoqërisë së informacionit", në pikën 4 të kësaj marrëveshje të nivelet të shërbimit citohet:



## KONTROLI I LARTË I SHTETIT

### RAPORT PËRFUNDIMTAR PËR AUDITIMIN E TEKNOLOGJISË SË INFORMACIONIT "PERFORMANCA E PËRDORIMIT TË INTERNETIT NË ADMINISTRATËN PUBLIKE"

*"Me kërkesat e pritshme, për të garantuar disponueshmërinë, qëndrueshmërinë dhe sigurinë e shërbimeve, një kujdes i veçantë duhet t'i jepet planifikimit të kujdesshëm dhe kategorizimit të shërbimeve".*

Në këto kushte Sektori i IT i atashuar në MD nuk bënë identifikimin e risqeve që lidhen me mungesën, shpejtësinë dhe sigurinë e internetit. Gjithashtu konstatohet që MD nuk disponon rregullore për Politikat e Sigurisë së Informacionit, ku një ndër elementët e rëndësishëm të Politikave të Sigurisë së IT është dhe Përdorimi i aseteve të informacionit dhe aksesit në email, Internet.

MD, në kuadër të punës së përditshme përdor sistemet web-based, të listuara më poshtë:

- **HRMIS**- Human Resources Management Information System, Sistemi i Administrimit të Burimeve Njerëzore i cili administrohet nga DAP. MD, si çdo institucion, ka profilin e vet, i cili popullohet me të dhëna nga Sektori i Burimeve Njerëzore.
- **SIFQ**- Sistemi Informatik Financiar Qeveritar, administrohet nga Ministria e Financave dhe Ekonomisë. MD ka profilin e saj të përdoruesve, të cilët e përdorin këtë sistem.
- **AFMIS**- Albanian Financial Management Information System, administruar nga Ministria e Financave dhe Ekonomisë. Sistemi përdoret për Planifikimin, Ekzekutimin dhe Raportimin Buxhetor. MD, ka profilin e saj të përdoruesve, të cilët e përdorin këtë sistem.
- **E-Aktet**- Sistemi elektronik i akteve qeveritare, administrohet nga AKSHI. MD ka profilin e saj të përdoruesve, të cilët e përdorin këtë sistem.
- **ALBIS**- Sistem bën të mundur menaxhimin automatik i të gjithë procesit të punës dhe veprimtarisë proceduralë të çështjeve përmbartimore nga përmbartuesit gjyqësore.
- **RNSH**- Regjistri noterial shqiptar është një regjistër digjital që përmban të dhënat e akteve dhe veprimeve noteriale, të dhënat e testamenteve, të dhënat e dëshmimeve të trashëgimisë, dokumentet e skanuara të akteve dhe veprimeve noteriale, të dhënat për palët, individë dhe subjekte, informacione të tjera plotësuese për procese të punës së noterëve, të dhëna referencare për ndërveprimin dhe baza të dhënash të tjera. të dhëna referencare për komunikimin ndërmjet noterëve, dhomave dhe aktorëve të tjerë, si dhe të dhënat e raporteve dhe statistikave.
- **VEGJGJ**- Vërtetimi elektronik i gjendjes gjyqësore, Për certifikatën elektronike të gjendjes gjyqësore. (Serverat janë të hostuar në datacenterin e AKSHI-t).

Mos identifikimi i këtyre risqeve dhe mungesa e një rregulloreje mund të sjell pasoja si:

- zbulimi i paautorizuar i informacionit;
- modifikim ose shkatërrim i paautorizuar i informacionit;
- sulme të sigurisë së SI;
- dëmtim të infrastrukturës së SI;
- ndërprerje të aksesit ose përdorimit të informacionit ose të sistemit të informacionit;
- ndërprerje të përpunimit të sistemit të informacionit etj.

#### **b. Menaxhimi i Incidenteve dhe Problemeve**

**Objekti:** *Vlerësimi i efektivitetit të menaxhimit të politikave dhe procedurave të menaxhimit të problemeve dhe incidenteve.*

Një nga pikat e kësaj marrëveshje është administrimi i incidenteve dhe problemeve dhe disponueshmërinë. Me anë të procedurës së administrimit të incidenteve, Ofruesi i shërbimit (AKSHI) duhet të ketë një bazë të dhënash të gabimeve të njohura dhe historikun e incidenteve të mëparshme. Gjithashtu, Personeli i ofruesit të Shërbimit duhet të analizojë rastin dhe ta kalojë në procesin e kategorizimit dhe prioritarizimit. Me anë të procedurës së administrimit të problemeve ofruesi i shërbimit duhet të kryej analizën e prirjes së informacionit për të identifikuar rrënjët e incidenteve dhe mundësitë për të parandaluar ndodhjen e tyre. Ofruesi i



## KONTROLLI I LARTË I SHTETIT

### RAPORT PËRFUNDIMTAR PËR AUDITIMIN E TEKNOLOGJISË SË INFORMACIONIT "PERFORMANCA E PËRDORIMIT TË INTERNETIT NË ADMINISTRATËN PUBLIKE"

shërbimit duhet të jetë i disponueshëm, në mënyrë që të sigurohet vazhdueshmëria e shërbimeve në institucionin përfutës të këtij shërbimi që është MD.

- Nga dokumentacioni i vënë në dispozicion u konstatua se Ministria e Drejtësisë, nuk disponon procedura mbi administrimin e incidenteve dhe problemeve, si dhe institucioni nuk ka të dokumentuar një plan masash për trajtimin e problemeve dhe incidenteve që mund të ndodhin (për objektin e auditimit).

Në mungesë të këtyre procedurave të shkruara, problemet dhe incidentet (shembull, një ndërprerje interneti) për periudhën nën auditim menaxhoheshin mbi bazë ngjarjesh të cilat raportoheshin nëpërmjet email-eve tek adresa [netadmin@akshi.gov.al](mailto:netadmin@akshi.gov.al) për probleme me shërbimin e internetit, ose tek adresa [helpdesk@akshi.gov.al](mailto:helpdesk@akshi.gov.al) për probleme të tjera. Në këtë mënyrë, institucioni nuk ka politika të ruajtjes së dokumenteve përveç email-eve dhe nuk ka të dokumentuar një plan masash për trajtimin e gabimeve dhe incidenteve që mund të ndodhin. Konstatohet se, MD nuk disponon raporte të administrimit të incidenteve dhe problemeve. Gjithashtu MD nuk bënë identifikimin e problemeve dhe incidenteve me qëllim gjetjen e zgjidhjeve për ti trajtuar ato dhe për të parandaluar ndodhjen e incidenteve të ngjashme në të ardhmen, në mënyrë që shërbimet e institucionit të mos kompromentohen. Duke mos realizuar identifikimin e problemeve dhe incidenteve MD rrezikon që këto probleme, incidente të përsëriten dhe mënyra dhe koha e zgjidhjes së tyre të jetë e papërcaktuar, duke rrezikuar ndërprerjen e shërbimeve.

Pasja e procedurave të dokumentuara për zbulimin dhe regjistrimin e incidenteve dhe problemeve ul riskun e, aksesit të paautorizuar të përdoruesve edhe ndërhyrjet e paautorizuara; dështimeve të rrjetit, funksionalitetit të ulët të programeve (ofrimi i shërbimeve).

Nga auditimi konstatohet se MD nuk disponon një bazë të të dhënave të gabimeve të njohura dhe historikun e incidenteve të mëparshme, siç kërkohet në MNSH.

#### *c. Menaxhimi i Ndryshimit*

**Objekti:** *Vlerësimi nëse institucioni ka implementuar një procedurë të standardizuar për kontrollin e të gjitha ndryshimeve në sistemet dhe aplikacionet kryesore të IT.*

- Nisur nga rëndësia e procesit të menaxhimit të ndryshimit, i cili duhet të sigurojë që ndryshimet janë regjistruar, vlerësuar, autorizuar, prioritarizuar, planifikuar, testuar, implementuar, dokumentuar dhe rishikuar në përputhje me procedurat e dokumentuara dhe të aprovuara të menaxhimit të ndryshimit, grupit të auditimit nuk i është vënë në dispozicion asnjë dokumentacion. Nga intervistat e zhvilluara me personelin përgjegjës të sektorit të IT-së në MD- së, theksohet që nuk kanë pasur raste për ndryshime që kanë të bëjnë me objektin e auditimit. Gjithashtu, nuk disponohet procedurë për inicimin, rishikimin dhe aprovimin e ndryshimeve, klasifikimin e tyre sipas rëndësisë, ndarjen e detyrave dhe përgjegjësive për kryerjen e ndryshimeve. Konstatohet se, Ministria e Drejtësisë nuk disponon procedura të standardizuara për kontrollin e të gjitha ndryshimeve në sistem, aplikacione IT apo ndryshimeve që kanë të bëjnë me objektin e auditimit.

-Lidhur me politikat e ndjekura për administrimin e përdoruesve në aplikacion, internet etj, grupit të auditimit i është vënë në dispozicion vetëm materiale që citohen në shkresën e dorëzuar elektronikisht në lidhje me këto politika. Sektori i IT në MD për periudhën nën auditim për administrimin (krijimin, modifikimin dhe mbylljen) e përdoruesve i referohet Ligjit Nr. 9887, datë 10.03.2008, "Për Mbrojtjen e të Dhënave Personale", të ndryshuar, Aktet nënligjore të Komisionerit për "Mbrojtjen e të Dhënave Personale" si dhe legjislationin shqiptar në fuqinë.



## KONTROLLI I LARTË I SHTETIT

### RAPORT PËRFUNDIMTAR PËR AUDITIMIN E TEKNOLOGJISË SË INFORMACIONIT “PERFORMANCA E PËRDORIMIT TË INTERNETIT NË ADMINISTRATËN PUBLIKE”

Konstatohet se, MD nuk disponon një akt rregullativ (rregullore) në lidhje me këto politika të cituara, në të cilin të përcaktohen procedurat që do të ndiqen për administrimin e përdoruesve.

#### Të ndryshme të dala gjatë auditimit:

-Testimi i faqes Web të Ministrisë së Drejtësisë për dobësi.

Për testimin e performancës së faqes së internetit të Ministrisë së Drejtësisë <http://www.drejtesia.gov.al/> nga grupi i auditimit u krye një testim i sigurisë dhe mangësive. Konstatohet se, faja web e MD-së ridrejton kërkesat HTTP në HTTPS <https://www.drejtesia.gov.al/>. Sulmuesi luan rolin “man-in-the-middle” (njeri-në-mes) duke mbartur riskun e përgjimit në përgjigjen e parë HTTP (tekst të qartë) dhe modifikimin me injektimin e kodin JavaScript me qëllim që të çaktivizojë ridrejtimin e HTTPS (sulmi “SSL stripping”, zhveshje SSL).<sup>4</sup>

Figura nr. 5: Ilustrimet përkatëse të faqes web

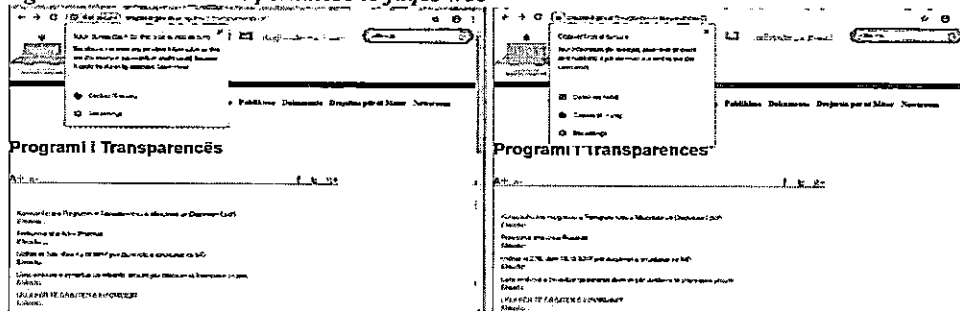

Burimi: MD, Aksesimi i faqes me protokollin http

Burimi: MD, Aksesimi i faqes me protokollin https

## IV.B. MINISTERIA E BUJQËSISË DHE ZHVILLIMIT RURAL

### 1.AUDITIMI I ZHVILLIMIT DHE BLERJES SË SHËRBIMIT INTERNET

*Kontratat e lidhura dhe zbatueshmëria e tyre, përcaktimi i nevojës për investime për internet, Shkalla e përdorimit të internetit dhe shërbimet elektronike të ofruara nga ky shërbim.*

#### Objekti i auditimit:

*Vlerësimi sesi organizata menaxhon dhe kontrollon zhvillimin ose blerjen e projekteve të aprovuara për IT*

Strukturat dhe organika e sektorit IT në MBZHR sipas parashikimeve të Vendimit të Këshillit të Ministrave<sup>5</sup>, kaloj në strukturën dhe organikën e AKSHI<sup>6</sup>-t.

<sup>4</sup>Një sulm njeri-në mes (MitM) është kur një sulmues përgjon komunikimet midis dy palëve qofshë për të përgjuar fshehurazi ose për të modifikuar trafikun që udhëton midis të dyve. Sulmuesit mund të përdorin sulme të MitM për të vjedhur letrat kredenciale për hyrje ose informacione personale, spiunuar viktimit, ose komunikime sabotimi ose të dhëna korruptive.

<sup>5</sup> VKM nr. 637 date 22.11.2017 “Për riorganizimin e Agjencisë Kombëtare të Shoqërisë së Informacionit”, i ndryshuar

<sup>6</sup> Urdhri i Kryeministrit, nr.105 datë 31.07.2019 “Për miratimin e strukturës dhe të organikes së Agjencisë Kombëtare të Shoqërisë së Informacionit”



## KONTROLLI I LARTË I SHTETIT

### RAPORT PËRFUNDIMTAR PËR AUDITIMIN E TEKNOLOGJISË SË INFORMACIONIT "PERFORMANCA E PËRDORIMIT TË INTERNETIT NË ADMINISTRATËN PUBLIKE"

Figura nr. 6: Marrëdhëniet e ndërsjella të sektorit të IT

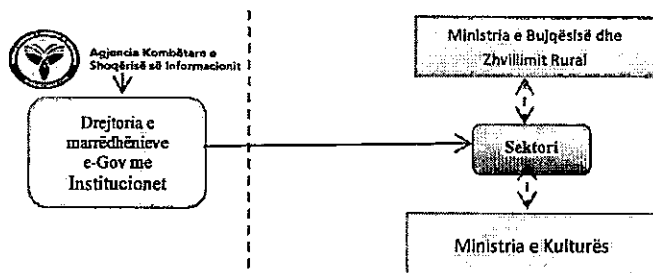

Burimi: AKSHI, dizenuar nga grupi i KLSH

Ministria e Bujqësisë dhe Zhvillimit Rural, së bashku me Ministrinë e Kulturës kanë një sektor të përbashkët IT, përgjegjësi dhe një specialist i këtij sektori qëndrojnë pranë Ministrisë së Bujqësisë dhe Zhvillimit Rural dhe 4 specialist të tjerë qëndrojnë pranë Ministrisë së Kulturës. Përshkrimet e punës të sektorit të IT pranë MBZHR janë përcaktuar në rregulloren e brendshme<sup>7</sup>, sipas pozicioneve në varësi të “Drejtorisë së Marrëdhënieve e-Gov me Institucionet” të AKSHI-t. Në mënyrë skematike marrëdhëniet e njësive të IT pranë këtyre ministrive janë pasqyruar sa më sipër në figurën nr.6.

Më poshtë, në figurën nr.7 paraqitet topologjia e rrjet informatik LAN në MBZHR. Rack-u kryesor i rrjetit informatik në aparatin e MBZHR ndodhet në dhomën e serverave (Kati II), ku vjen fibra optike e cila lidhet në router-in që ndodhet në këtë rack.

Figura nr. 7: Topologjia e rrjetit Informatik të MBZHR

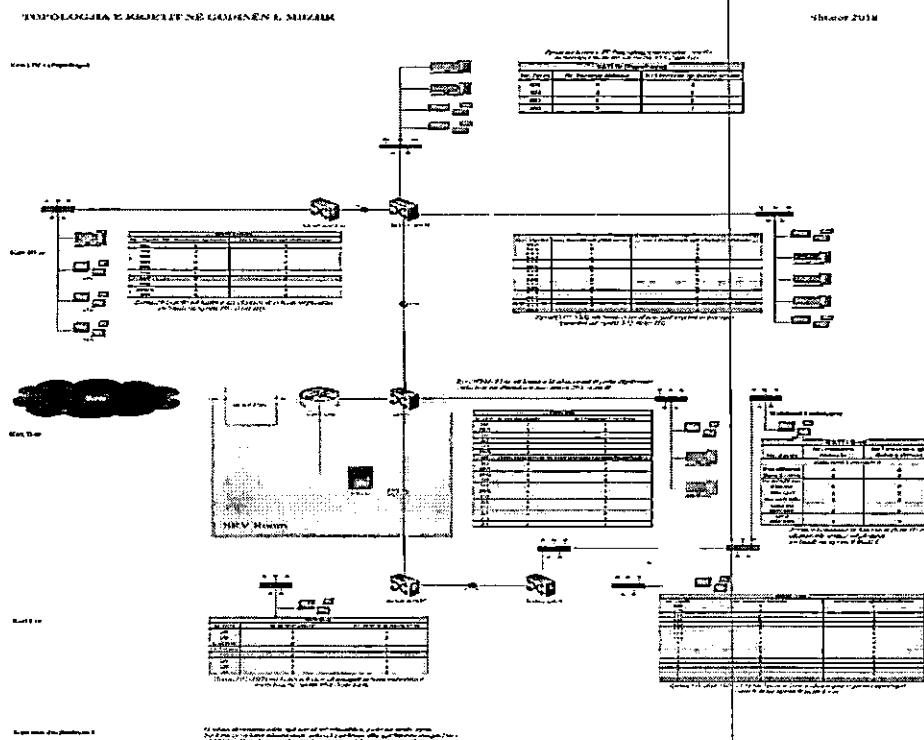

Burimi: MBZHR

<sup>7</sup>Regullore e brendshme nr.2988 Prot. Date 03.06.2019 " Mbi detyrat dhe funksionet e Agjencisë kombëtare të informacionit"



## KONTROLLI I LARTË I SHTETIT

### RAPORT PËRFUNDIMTAR PËR AUDITIMIN E TEKNOLOGJISË SË INFORMACIONIT “PERFORMANCA E PËRDORIMIT TË INTERNETIT NË ADMINISTRATËN PUBLIKE”

MBZHR posedon dhe katër rack-e të tjerë të shpërndarë, dy në katin I (përdhe) edhe dy në katin III. Rack-et përmbajnë Switch-e Cisco L2 me 48 dhe 24 porta, dhe lidhjet fizike për telefoninë.

*Figura nr. 8: Pamje nga dhoma e serverit*

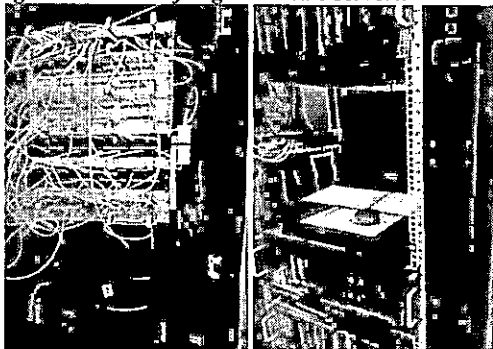

*Burimi: Grupi i auditimit*

#### *Procedurat e blerjes së shërbimit të internetit dhe investimeve në fushën e TIK*

Gjatë fazës studimore, grupi auditues pas njohjes me subjektin mbi mënyrën e ofrimit të internetit, përdorimit të tij nga institucioni apo institucionet e varësisë si dhe nga palët e treta në lidhje me informacionin e kërkuar nga grupi auditues, rezulton se MBZHR si pjesë e rrjetit GovNet, përfiton shërbimin e internetit nga AKSHI i cili në rolin e Organit Qendror Blerës zhvillon procedurën dhe lidhë kontratën me ofruesin e shërbimit të internetit për institucionet publike nën përgjegjësi të Këshillit të Ministrave.

#### *Nga auditimi rezultoi se:*

- Blerja e shërbimit të internetit kryhet nëpërmjet procedurës së përqendruar nga organi qendror blerës AKSHI, për institucionet publike nën përgjegjësinë e Këshillit të Ministrave.

Në Vendimin<sup>8</sup> e Këshillit të Ministrave në pikën II/i, parashikohet që AKSHI, organizon, kryen prokurimet e qendëruara dhe lidh kontratat për sistemet, pajisjet software dhe hardware, mirëmbajtjen, si dhe shërbimet e internetit dhe intranetit me vlerë mbi kufirin monetar të prokurimeve me vlera të vogla, për institucionet në zbatim të ligjit nr. 9643, datë 20.11.2006, “Për prokurimin publik”, të ndryshuar, që janë nën përgjegjësinë e Këshillit të Ministrave.

#### *Për sa më lart, rezultoi se:*

- Sektori i IT pranë MBZHR nuk monitoron treguesit kryesor të shërbimit të Internetit.
- Në kushtet e mungesës së një MNSH-je në lidhje me treguesit kryesor të internetit, grupi auditues në prezencë të përgjegjëses së sektorit IT, në datën 01.11.2019 në orën 11:45 bëri matjen e shpejtësisë së internetit në “end user” në një nga kompjuterat e kësaj ministrie me programin “Speedtest by Ookla - The Global Broadband Speed Test” ku shpejtësia rezultojë 27.31 Mbps në download dhe 26.48 Mbps në upload të, i pasqyruar si më poshtë (*print screen*)

<sup>8</sup> VKM nr. 673, datë 22.11.2017 për riorganizimin e agjencisë kombëtare të shoqërisë së informacionit, i ndryshuar





## KONTROLLI I LARTË I SHTETIT

### RAPORT PËRFUNDIMTAR PËR AUDITIMIN E TEKNOLOGJISË SË INFORMACIONIT "PERFORMANCA E PËRDORIMIT TË INTERNETIT NË ADMINISTRATËN PUBLIKE"

#### Print Screen i shpejtësisë se Internetit

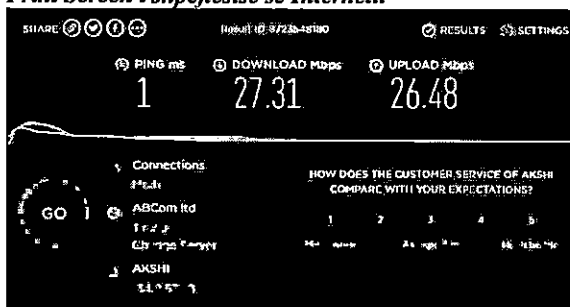

Burimi: Speedtest by Ookla - The Global Broadband Speed Test

#### a. Përcaktimi i nevojës për shërbimin e internetit

MBZHR për periudhën në auditim nuk ka paraqitur kërkesë për nevojat e saj për furnizimin me shërbimin e internetit.

Procedurat e prokurimit publik për blerjen e shërbimit të internetit ndiqen nga AKSHI, i cili realizon dhe lidh kontratën me firmën fituese për ofrimin e shërbimit të internetit për institucionet publike në përgjegjësi të Këshillit të Ministrave.

#### b. Shkalla e përdorimit të internetit dhe shërbimet elektronike të ofruara nga ky shërbim

Të dhënat e pasqyruara në tabelën nr.2 tregojnë strukturën faktike të MBZHR të marrë nga Drejtoria e Burimeve Njerëzore, ndërsa numri i përdoruesve u mor nga active directory nga sektori i IT.

Tabela nr. 2: Shkalla e përdorimit të internetit në MBZHR

Viti	Nr. punonjësve (faktik)	Nr. përdoruesve te Internetit	% e përdorimit te Internetit
2018	136	127	93%
2019	159	150	94%

Burimi: MBZHR

#### c. Informacionin nëse janë identifikuar risqe që lidhen me mungesën, shpejtësinë apo sigurinë e internetit

MBZHR dhe sektori IT nuk disponojnë regjistër rriske për identifikimin, kategorizimin, ndjekjen dhe minimizimin e risqeve që lidhen me teknologjinë e informacionit.

Sektori i IT nuk ka të identifikuar dhe të kategorizuar risqe potenciale në lidhje pajisjet e TI dhe të përdorimit të internetit

MBZHR dhe sektori IT nuk disponojnë regjistër rriske për TI

#### Nga auditimi mbi identifikimin dhe vlerësimin e risqeve në TI rezultoi se:

- MBZHR dhe sektori IT nuk kanë hartuar dhe miratuar regjistër rriske për Teknologjinë e Informacionit si dhe të dhënat që gjenerohen prej përdorimit të saj në kundërshtim me Nenin 11, pika 2 të Ligjit nr. 10296, datë 08.07.2010, "Për menaxhimin financiar dhe kontrollin", i ndryshuar, Udhëzimi nr. 30, datë 27.12.2011 "Për Menaxhimin e Aktiveve në Njësitë e Sektorit Publik".

#### d. Informacionin mbi shërbimet që gjenerohen për të tretët apo përfitohen nga institucioni gjatë përdorimit të internetit?



## KONTROLLI I LARTË I SHTETIT

### RAPORT PËRFUNDIMTAR PËR AUDITIMIN E TEKNOLOGJISË SË INFORMACIONIT "PERFORMANCA E PËRDORIMIT TË INTERNETIT NË ADMINISTRATËN PUBLIKE"

Sistemi "RUDA" është sistemi që ka regjistruar e fermës veterinarë. Sistemi popullohet mbi të dhënat mbi vaksinat, matrikullimin, gjurmimin e lëvizjeve të kafshëve, etj.

Serveri i këtij sistemi ndodhet pranë MBZHR por është bërë kalim kapital pranë AKSHI-t. Sistemi ka dy servera që funksionojnë njëri primar dhe tjetri backup. Baza e të dhënave administrohet nga një specialist në sektorin e Epidemiologjisë Identifikimit dhe Regjistrimit në Drejtorin e Rregullimit të Lejeve, Licencave dhe Monitorimit pranë MBZHR.

#### ***Për sa më lart, rezultoi se:***

Data Baza e Sistemit "Ruda" nuk është regjistruar si bazë e të dhënave shtetërore.

#### ***e. Marrëveshjet e Nivelit të Shërbimit (Service Level Agreement)***

Ministria e Bujqësisë dhe Zhvillimit Rural për vitin 2018 ka lidhur marrëveshje të nivelit të shërbimit me AKSHI me nr. 596/1 Prot. Date 29.01.2018.

Kjo marrëveshje bashkëpunimi ka si qëllim përcaktimin e nivelit të shërbimit që AKSHI i ofron përfutuesit të shërbimit sikurse specifikohet në anekset e saj, si pjese integrale të marrëveshjes. Ajo synon ofrimin e shërbimeve me qëllim rritjen e efektivitetit, kohëzgjatjes, kufizimin e risqeve teknike, pra në ruajtjen e integritetit, konfidencialitetit dhe vazhdueshmërisë së punës objekt i marrëveshjes.

Shërbimet e mirëmbajtjes dhe suportit të shërbimit përfshijnë tre nivele, *Administrimin e incidenteve, Administrimin e problemeve, Administrimin e disponueshmërisë.*

#### ***Për sa më lart, rezultoi se:***

Në MNSH me nr. 596/1 Prot. date 29.01.2018 nuk janë përfshirë:

- Koha e raportimit;
- Koha e përgjigjes;
- Prioriteti;
- Përshkallëzimi në kundërshtim me pikën 7 të Udhëzimit Nr. 1159, datë 17.3.2014 "*Për Hartimin e Marrëveshjes së Nivelit të Shërbimit*";
- Afati i vlefshmërisë në kundërshtim me pikën 4 të Udhëzimit Nr. 1159, datë 17.3.2014 "*Për Hartimin e Marrëveshjes së Nivelit të Shërbimit*".

**4. Titulli i gjetjes:** Sistemi Ruda nuk është regjistruar si bazë të dhënash shtetërore.

**Situata:** Nga auditimi u konstatua se MBZHR ka në përdorim sistemin "Ruda" i cili gjeneron të dhëna parësore mbi vaksinat, matrikullimin, gjurmimin e lëvizjeve të kafshëve, etj, nuk është regjistruar si bazë të dhënash shtetërore, në kundërshtim me përcaktimet e ligjit nr. 10 325, datë 23.09.2010, "Për bazat e të dhënave shtetërore", VKM-së nr. 945, datë 02.11.2012 "Për miratimin e rregullores, Administrimi i Sistemit të Bazave të të Dhënave Shtetërore".

**Kriteri:** Ligjit Nr. 10 325, datë 23.09.2010, "Për Bazat e të Dhënave Shtetërore", VKM-së Nr. 945, datë 02.11.2012 Për Miratimin e Rregullores "Administrimi i Sistemit të Bazave të të Dhënave Shtetërore".

**Ndikimi/efekti:** Konsiderimi i të dhënave parësore.

**Shkaku:** -

**Rëndësia:** E mesme.

**Rekomandimi:** MBZHR në bashkëpunim me AKSHI-n të vlerësojë të dhënat parësore të gjeneruar prej këtij sistemi dhe të ndjekë hapat e nevojshëm për regjistrimin e tij si bazë të dhënash shtetërore.

## 2.AUDITIMI I SIGURISË SË INFORMACIONIT

*Vlerësimi dhe identifikimi i fushave me risk, monitorimi i vazhdueshëm, mbrojtja e të dhënave, ofrimi i shërbimeve pa ndërprerje.*



## KONTROLLI I LARTË I SHTETIT

### RAPORT PËRFUNDIMTAR PËR AUDITIMIN E TEKNOLOGJISË SË INFORMACIONIT "PERFORMANCA E PËRDORIMIT TË INTERNETIT NË ADMINISTRATËN PUBLIKE"

Rrjeti GOVNET është një rrjet që AKSHI shfrytëzon për të lidhur Ministrinë e Bujqësisë. Nga ky rrjet AKSHI ofron shërbime të tipit : Internet, Mail , Active Directory si dhe lidhje të tjera që institucioni mund të ketë nevojë.

Ministria e Bujqësisë ka të instaluar një router i cili bën distribucionin e shërbimeve. Router-i është i konfiguruar në protokollin MPLS nga ku kalojnë VLAN përkatës për shërbimet e ndara. Në strukturën e AKSHIT për subnetet e Ministrisë së Bujqësisë, janë konfiguruar access lista vetëm për subnetet e tyre të brendshme dhe me një access listë tjetër bllokohet çdo gjë. Nga access lista bllokimit, AKSHI siguron ministrinë e Bujqësisë për sulme dhe hyrje të pa autorizuara nëpërmjet portave të aksesit RDP, SSH, FTP dhe TELNET. Gjithashtu subnetet e Ministrisë së Bujqësisë filtrohen në Firewallin kryesor të AKSHI-t nga ku janë bërë limitime rreth hapjeve të faqeve Adult, nga ku mund të merren malware të ndryshëm si dhe faqe PROXY. Filtrimi në routerin kryesor gjithashtu shërben edhe për mbrojtjet DDOS brenda ose jashtë rrjetit. Ministria e Bujqësisë për problematikat përdor e-mailin ose telefoninë si mjet komunikimi me AKSHI-n në rast problematikash dhe nuk ka gjurmë historiku për problematikat.

Ministria e Bujqësisë ka të instaluar një sistem monitorimi CCTV. Monitorimi me kamera në MBZHR, bëhet nëpërmjet një sistemi analog, i cili përbehet nga një pajisje DVR e amortizuar. Nëpërmjet kësaj pajisjeje dhe kamerave të shpërndara në ambientet e ministrisë, bëhet monitorimi i tre kateteve godinës dhe parkimit të institucionit (në katin e nën-dheshëm dhe në papafingo nuk ka kamera). Në ambientet e godinës së MBZHR janë të vendosura gjithsej 16 kamera, nga të cilat 15 janë funksionale. Monitorimi 24/7 bëhet nga punonjësit e informacionit, në ambientin e të cilëve është e vendosur pajisja DVR. Ruajtja e të dhënave bëhet në DVR dhe kapaciteti i ruajtjes së pajisjes është vetëm 12 ditë. Aksesimi i të dhënave apo ekstraktimi i imazheve filmike realizohet vetëm me urdhër të Sekretarit të Përgjithshëm, nga punonjësit e sektorit IT.

**Grafiku nr. 1: Skema logjike e ofrimit të shërbimeve nga AKSHI**

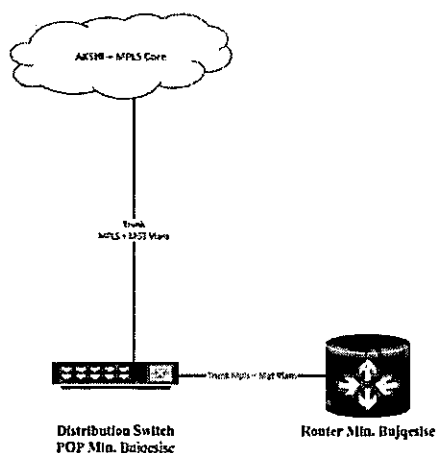

#### **Burimi: MBZHR**

#### **Nga sa më sipër konstatohet se MBZHR nuk ka:**

- bërë upgrade teknologjinë nga analoge në Dixhitale;
- zgjeruar hapësirën e ruajtjes nga 12 ditë në 30 ditë;
- krijuar një plan BACKUP-i mujor i cili duhet të jetë i enkriptuar me një kod të përbërë nga 12 karaktere;



## KONTROLI I LARTË I SHTETIT

### RAPORT PËRFUNDIMTAR PËR AUDITIMIN E TEKNOLOGJISË SË INFORMACIONIT "PERFORMANCA E PËRDORIMIT TË INTERNETIT NË ADMINISTRATËN PUBLIKE"

- bërë disable useri ADMIN dhe të krijohet një user me emërtim tjetër dhe me të drejtat e Administratorit.

### 3. AUDITIMI I OPERACIONEVE IT

*Menaxhimi i Sigurisë së Informacionit, menaxhimi i incidenteve dhe problemeve, menaxhimi i ndryshimit si dhe përdorimi i internetit në Aplikacionet Web.*

#### *a. Menaxhimi i Sigurisë së Informacionit dhe përdorimi i internetit në Web Applications*

Nga auditimi mbi menaxhimi e sigurisë së informacioni lidhur me menaxhimin e risqeve të lidhura me sigurinë, marrjen e masave të duhura dhe garancinë se informacioni është i disponueshëm, i përdorshëm, i plotë dhe i pa kompromentueshëm, konstatohet se Ministria e Bujqësisë dhe Zhvillimit Rural nuk identifikon risqet që lidhen me mungesën, shpejtësinë dhe sigurinë e internetit. Bazuar në VKM Nr. 673, datë 22.11.2017 "Për riorganizimin e agjencisë kombëtare të shoqërisë së informacionit", pika 4 e kësaj marrëveshje mbi Nivelet e Shërbimeve citon se:

*"Me kërkesat e pritshme, për të gatarantuar disponueshmërinë, qëndrueshmërinë dhe sigurinë e shërbimeve, një kujdes i veçantë duhet t'i jepet planifikimit të kujdesshëm dhe kategorizimit të shërbimeve".* Në këto kushte Sektori IT i atashuar në MBZHR nuk ka bërë identifikimin e risqeve që lidhen me mungesën, shpejtësinë dhe sigurinë e internetit, si dhe nuk kanë informacion lidhur me shërbimin e internetit të ofruar nga AKSHI dhe nivelet e cilësisë.

Gjithashtu konstatohet që MBZHR nuk disponon rregullore për Politikën e Sigurisë së Informacionit, ku një ndër elementët e rëndësishëm të Politikave të Sigurisë së IT është dhe përdorimi i aseteve të informacionit dhe aksesit në email, internet.

MBZHR, në kuadër të punës së përditshme përdor sistemet **web-based**, të listuara më poshtë:

- **HRMIS**- Human Resources Management Information System,
- Sistemi i Administrimit të Burimeve Njerëzore i cili administrohet nga DAP.
- MBZHR, si çdo institucion, ka profilin e vet, i cili popullohet me të dhëna nga Sektori i Burimeve Njerëzore.
- **SIFQ**- Sistemi Informatik Financiar Qeveritar, administrohet nga Ministria e Financave dhe Ekonomisë. MBZHR ka profilin e saj të përdoruesve, të cilët e përdorin këtë sistem.
- **AFMIS**- Albanian Financial Management Information System, administruar nga Ministria e Financave dhe Ekonomisë. Sistemi përdoret për Planifikimin, Ekzekutimin dhe Raportimin Buxhetor. MBZHR, ka profilin e saj të përdoruesve, të cilët e përdorin këtë sistem.
- **e-Aktet**- Sistemi elektronik i akteve qeveritare, administrohet nga AKSHI. MBZHR ka profilin e saj të përdoruesve, të cilët e përdorin këtë sistem.

Mos identifikimi i këtyre risqeve dhe mungesa e një rregulloreje mund të sjell pasoja si:

- zbulimi i paautorizuar i informacionit;
- modifikim ose shkatërrim i paautorizuar i informacionit;
- sulme të sigurisë në SI;
- dëmtim të infrastrukturës së SI;
- ndërprerje të aksesit ose përdorimit të informacionit ose të sistemit të informacionit;
- ndërprerje të përpunimit të sistemit të informacionit etj.

#### *b. Menaxhimi i Incidenteve dhe Problemeve*

**Objekti:** *Vlerësimi i efektivitetit të menaxhimit të politikave dhe procedurave të menaxhimit të problemeve dhe incidenteve.*

Një nga pikat e kësaj marrëveshje është administrimi i incidenteve dhe problemeve dhe disponueshmërisë. Me anë të procedurës së administrimit të incidenteve, Ofruesi i shërbimit



## KONTROLLI I LARTË I SHTETIT

### RAPORT PËRFUNDIMTAR PËR AUDITIMIN E TEKNOLOGJISË SË INFORMACIONIT "PERFORMANCA E PËRDORIMIT TË INTERNETIT NË ADMINISTRATËN PUBLIKE"

(AKSHI) duhet të ketë një bazë të dhënash të gabimeve të njohura dhe historikun e incidenteve të mëparshme. Gjithashtu, Personeli i ofruesit të Shërbimit duhet të analizojë rastin dhe ta kalojë në procesin e kategorizimit dhe prioritarizimit. Me anë të procedurës së administrimit të problemeve ofruesi i shërbimit duhet të kryej analizën e prirjes së informacionit për të identifikuar rrënjët e incidenteve dhe mundësitë për të parandaluar ndodhjen e tyre. Ofruesi i shërbimit duhet të jetë i disponueshëm, në mënyrë që të sigurohet vazhdueshmëria e shërbimeve në institucionin përfutues të këtij shërbimi që është MBZHR.

- Nga dokumentacioni i vënë në dispozicion u konstatua se Ministria e Bujqësisë dhe Zhvillimit Rural, nuk disponon procedura mbi menaxhimin e incidenteve dhe problemeve, si dhe institucioni nuk ka të dokumentuar një plan masash për trajtimin e problemeve dhe incidenteve që mund të ndodhin (për objektin e auditimit). Në mungesë të këtyre procedurave të shkruara, problemet dhe incidentet (shembull, një ndërprerje internet) për periudhën nën auditim menaxhoheshin mbi bazë ngjarjesh të cilat raportoheshin nëpërmjet email-eve tek adresa [netadmin@akshi.gov.al](mailto:netadmin@akshi.gov.al) për probleme me shërbimin e internetit, ose tek adresa [helpdesk@akshi.gov.al](mailto:helpdesk@akshi.gov.al) për probleme të tjera. Në këtë mënyrë, institucioni nuk ka politika të ruajtjes së dokumenteve përveç email-eve dhe nuk ka të dokumentuar një plan masash për trajtimin e gabimeve dhe incidenteve që mund të ndodhin në infrastrukturën TI. Konstatohet se, MBZHR nuk disponon raporte të administrimit të incidenteve dhe problemeve. Gjithashtu MBZHR nuk bënë identifikimin e problemeve dhe incidenteve me qëllim gjetjen e zgjidhjeve për ti trajtuar ato dhe për të parandaluar ndodhjen e incidenteve të ngjashme në të ardhmen, në mënyrë që shërbimet e institucionit të mos kompromentohen. Duke mos realizuar identifikimin e problemeve dhe incidenteve MBZHR rrezikon që këto probleme, incidente të përsëriten dhe mënyra dhe koha e zgjidhjes së tyre të jetë e papërcaktuar, duke rrezikuar ndërprerjen e shërbimeve.

Pasja e procedurave të dokumentuara për zbulimin dhe regjistrimin e incidenteve dhe problemeve ul riskun e, aksesit të paautorizuar të përdoruesve edhe ndërhyrjet e paautorizuara; dështimeve të rrjetit, funksionalitetit të ulët të programeve (ofrimi i shërbimeve).

-Nga auditimi konstatohet se MBZHR nuk disponon një bazë të të dhënave të gabimeve të njohura dhe historikun e incidenteve të mëparshme, siç kërkohet në MNSH.

#### *c. Menaxhimi i Ndryshimit*

**Objekti:** *Vlerësimi nëse institucioni ka implementuar një procedurë të standardizuar për kontrollin e të gjitha ndryshimeve në sistemet dhe aplikacionet kryesore të IT.*

Nisur nga rëndësia e procesit të menaxhimit të ndryshimit, i cili duhet të sigurojë që ndryshimet janë regjistruar, vlerësuar, autorizuar, prioritarizuar, planifikuar, testuar, implementuar, dokumentuar dhe rishikuar në përputhje me procedurat e dokumentuara dhe të aprovuara të menaxhimit të ndryshimit, grupit të auditimit nuk i është vënë në dispozicion asnjë dokumentacion. Nga intervistat e zhvilluara me përgjegjës të sektorit të IT-së në MBZHR, theksohet që nuk kanë pasur raste për ndryshime që kanë të bëjnë me objektin e auditimit. Gjithashtu, nuk disponohet procedurë për iniciimin, rishikimin dhe aprovimin e ndryshimeve, klasifikimin e tyre sipas rëndësisë, ndarjen e detyrave dhe përgjegjësi për kryerjen e ndryshimeve. Konstatohet se, Ministria e Bujqësisë dhe Zhvillimit Rural nuk disponon procedura të standardizuara për kontrollin e të gjitha ndryshimeve në sistem, aplikacione IT apo ndryshimeve që kanë të bëjnë me objektin e auditimit.

Lidhur me politikat e ndjekura për administrimin e përdoruesve në aplikacion, internet etj, grupit të auditimit i është vënë në dispozicion vetëm materiale që citohen në shkresën e dorëzuar elektronikisht në lidhje me këto politika. Sektori i IT në MBZHR për periudhën nën



## KONTROLLI I LARTË I SHTETIT

### RAPORT PËRFUNDIMTAR PËR AUDITIMIN E TEKNOLOGJISË SË INFORMACIONIT “PERFORMANCA E PËRDORIMIT TË INTERNETIT NË ADMINISTRATËN PUBLIKE”

auditim për administrimin (krijimin, modifikimin dhe mbylljen) e përdoruesve i referohet Ligjit Nr. 9887, datë 10.03.2008, “Për Mbrojtjen e të Dhënave Personale”, të ndryshuar, Aktet nënligjore të Komisionerit për “Mbrojtjen e të Dhënave Personale” si dhe legjislacionin shqiptar në fuqinë.

Konstatohet se, MBZHR nuk disponon një akt rregullativ (rregullore) në lidhje me këto politika të cituara, në të cilin të përcaktohen procedurat që do të ndiqen për administrimin e përdoruesve.

#### IV.C. MINISTRIA E KULTURËS

##### 1.AUDITIMI I ZHVILLIMIT DHE BLERJES SË SHËRBIMIT INTERNET

*Kontratat e lidhura dhe zbatueshmëria e tyre, përcaktimi i nevojave për investime për internet, Shkalla e përdorimit të internetit dhe shërbimet elektronike të ofruara nga ky shërbim.*

##### Objekti i auditimit:

*Vlerësimi sesi organizata menaxhon dhe kontrollon zhvillimin ose blerjen e projekteve të aprovuara për IT*

Strukturat dhe organika e sektorit IT në MK sipas parashikimeve të Vendimit të Këshillit të Ministrave<sup>9</sup>, kalojnë në strukturën dhe organikën e AKSHI<sup>10</sup>-t.

Figura nr. 9: Marrëdhëniet e ndërsjella të sektorit të IT

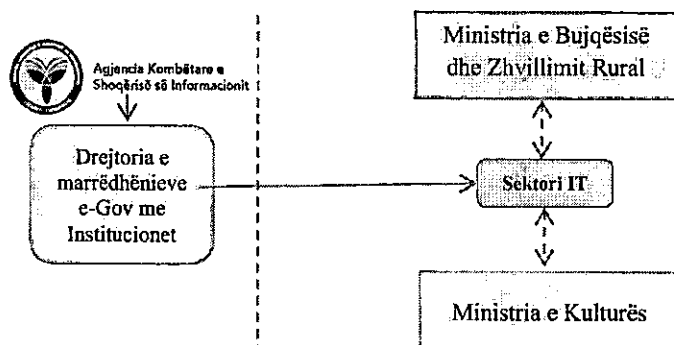

Burimi: AKSHI, dizenuar nga grupi i KLSH

Ministrinë e Kulturës, së bashku me Ministria e Bujqësisë dhe Zhvillimit Rural kanë një sektor të përbashkët IT, përgjegjësi dhe një specialist i këtij sektori qëndrojnë pranë Ministrisë së Bujqësisë dhe Zhvillimit Rural dhe 4 specialist të tjerë qëndrojnë pranë Ministrisë së Kulturës. Përshkrimet e punës të sektorit të IT pranë MK janë përcaktuar në rregulloren e brendshme<sup>11</sup>, sipas pozicioneve në varësi të “Drejtorisë së Marrëdhënieve e-Gov me Institucionet” të AKSHI-t. Në mënyrë skematike marrëdhëniet e njësisë të IT pranë këtyre ministrive janë pasqyruar sa më sipër në figurën nr. 9.

##### a. Server room përshkrim i përgjithshëm

Ministria e Kulturës disponon dhomë serverësh që ndodhet në katin e parë të godinës ku kanë akses vetëm personat e autorizuar për të hyrë (specialist IT).

<sup>9</sup> VKM nr. 637 date 22.11.2017 “Për riorganizimin e Agjencisë Kombëtare të Shoqërisë së Informacionit”, i ndryshuar

<sup>10</sup> Urdhri i Kryeministrit, nr.105 datë 31.07.2019 “Për miratimin e strukturës dhe të organikes së Agjencisë Kombëtare të Shoqërisë së Informacionit”

<sup>11</sup> Rregullore e brendshme nr.2988 Prot. Date 03.06.2019 “ Mbi detyrat dhe funksionet e Agjencisë kombëtare të informacionit”



## KONTROLLI I LARTË I SHTETIT

### RAPORT PËRFUNDIMTAR PËR AUDITIMIN E TEKNOLOGJISË SË INFORMACIONIT "PERFORMANCA E PËRDORIMIT TË INTERNETIT NË ADMINISTRATËN PUBLIKE"

Gjendja e dhomës së serverit është e pajisur me sistem ftohje dhe në kushte optimale për shërbim. Në dhomën e serverit ndodhen 3 rack ku 2 rack-e i përkasin Ministrisë Kulturës dhe Një rack e përdor Qendra Kombëtare e Pasurive Kulturore (QKIPK) institucion varësie.

Në dhomën e serverit tek 1 rack i Ministrisë janë pajisjet që vjen interneti në mesin 6 fibër optike, 1- firewall CISCO 2900 series, 2 switch që bëjnë të mundur lidhjen me internet katin e parë të Ministrisë, 1-UPS që është i lidhur CISCO 2900 series pajisja e kamerave të Ministrisë dhe sistemi i biletarisë elektronike ku janë 1-CISCO 2900 series, 1 UPS dhe 2 server për sistemin Server HP server primar dhe server INSPUR që përdoret për backupin e sistemit. Rack tjetër që ka në përdorim Ministria është bosh. Pajisjet e sistemit të biletarisë janë pa kosto nga Ministria sepse sistemi është realizuar nga donacion i huaj për MK.

#### **b. Përshkrimi i rrjetit të brendshëm të Ministrisë**

Në rrjetin e Ministrisë janë 5 switch të shpërndarë në katin e dytë dhe të tretë të godinës. Në katin e dytë janë 4-switch L324 port3b që shërbejnë për shpërndarjen e internetit nëpër zyrë. Switch janë vendosur në 2 zyrë në katin e dytë Zyra e Trashëgimisë dhe zyra e Drejtorisë së Prokurimeve. Në katin e tretë ndodhet një switch l324port3b që shërben për shpërndarjen e internetit. Switch është i vendosur në zyrën e parë të katit të tretë. Rrjet të dedikuar nuk ka. Rrjeti shpërndahet me kanalinë një fundor. Në figurë nr. 10 paraqitet topologjia e rrjetit informatik në MK.

**Shënim:** pajisjet e sistemit të biletarisë elektronike 2 server dhe 1 router CISCO 2900 series nuk janë në server room të Ministrisë së Kulturës, pajisjet për arsye sigurie dhe menaxhim me të mire janë dërguar për ruajtje tek AKSHI por në inventar të Ministrisë së Kulturës

**Figura nr.10: Topologjia e rrjetit informatik të MK**







## KONTROLI I LARTË I SHTETIT

### RAPORT PËRFUNDIMTAR PËR AUDITIMIN E TEKNOLOGJISË SË INFORMACIONIT “PERFORMANCA E PËRDORIMIT TË INTERNETIT NË ADMINISTRATËN PUBLIKE”

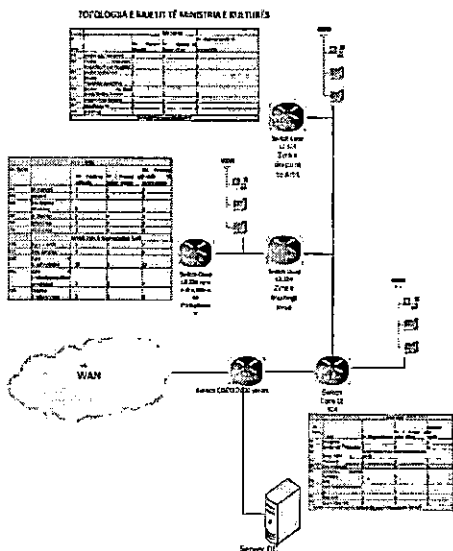

*Burimi: MK*

#### **c. Procedurat e blerjes së shërbimit të internetit dhe investimeve në fushën e TIK**

Gjatë fazës studimore, grupi auditues pas njohjes me subjektin mbi mënyrën e ofrimit të internetit, përdorimit të tij nga institucioni apo institucionet e varësisë si dhe nga palët e treta në lidhje me informacionin e kërkuar nga grupi auditues, rezulton se MK si pjesë e rrjetit GovNet, përfiton shërbimin e internetit nga AKSHI i cili në rolin e Organit Qendror Blerës zhvillon procedurën dhe lidhë kontratën me ofruesin e shërbimit të internetit për institucionet publike nën përgjegjësi të Këshillit të Ministrave.

#### **Nga auditimi rezultoi se:**

- Blerja e shërbimit të internetit kryhet nëpërmjet procedurës së përqendruar nga organi qendror blerës AKSHI, për institucionet publike nën përgjegjësinë e Këshillit të Ministrave.

Në Vendimit<sup>12</sup> të Këshillit të Ministrave në pikën II/i, parashikohet që AKSHI, organizon, kryen prokurimet e qendëruara dhe lidh kontratat për sistemet, pajisjet software dhe hardware, mirëmbajtjen, si dhe shërbimet e internetit dhe intranetit me vlerë mbi kufirin monetar të prokurimeve me vlera të vogla, për institucionet në zbatim të ligjit nr. 9643, datë 20.11.2006, “Për prokurimin publik”, të ndryshuar, që janë nën përgjegjësinë e Këshillit të Ministrave .

#### **Për sa më lart, rezultoi se:**

- Sektori i IT pranë MK nuk monitoron treguesit kryesor të shërbimit të Internetit.

Në kushtet e mungesës së MNSH-së nga MK në lidhje me treguesit kryesor të internetit, grupi auditues në prezencë të specialistit të sektorit IT, në datën 04.11.2019 në orën 16:04 bëri matjen e shpejtësisë së internetit në “end user” në një nga kompjuterat e kësaj ministrie me programin “Speedtest by Ookla - The Global Broadband Speed Test” ku shpejtësia rezultojë 23.76 Mbps në download dhe 13.79 Mbps në upload i pasqyruar si më poshtë (print screen).

<sup>12</sup> VKM nr. 673, datë 22.11.2017 për riorganizimin e agjencisë kombëtare të shoqërisë së informacionit, i ndryshuar



## KONTROLLI I LARTË I SHTETIT

### RAPORT PËRFUNDIMTAR PËR AUDITIMIN E TEKNOLOGJISË SË INFORMACIONIT "PERFORMANCA E PËRDORIMIT TË INTERNETIT NË ADMINISTRATËN PUBLIKE"

#### Print Screen i shpejtësisë së Internetit

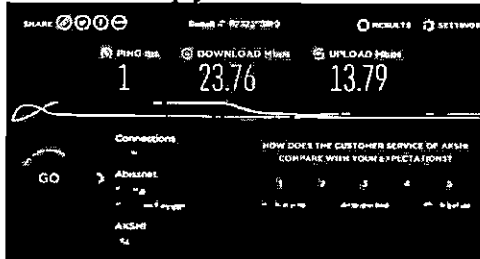

Burimi: Speedtest by Ookla - The Global Broadband Speed Test

#### d. Përcaktimi i nevojës për shërbimin e internetit

MK për periudhën nën auditim nuk ka paraqitur kërkesë për nevojat e saj për furnizimin me shërbimin e internetit.

Procedurat e prokurimit publik për blerjen e shërbimit të internetit ndiqen nga AKSHI, i cili realizon dhe lidhë kontratën me firmën fituese për ofrimin e shërbimit të internetit për institucionet publike nën përgjegjësin e Këshillit të Ministrave.

#### e. Shkalla e përdorimit të internetit dhe shërbimet elektronike të ofruara nga ky shërbim

Të dhënat e pasqyruara në tabelën nr.3 tregojnë strukturën faktike të MK.

Tabela nr. 3: shkalla e përdorimit të internetit në MK

Viti	Nr. Punonjësve ((faktik)	Nr. Përdoruesve të Internetit	% e përdorimit të Internetit
2018	99	91	92%
2019	98	92	94%

Burimi: MK

#### f. Informacionin nëse janë identifikuar risqe që lidhen me mungesën, shpejtësinë apo sigurinë e internetit

Në regjistrin e riskut të Ministrisë së Kulturës për vitin 2018 në Drejtorinë e Shërbimeve janë vendosur edhe risqet për IT duke qenë se në fund të vitit 2017 sektori i IT ka qenë pjesë e Drejtorisë së Shërbimeve.

#### g. Marrëveshjet e Nivelit të Shërbimit (Service Level Agreement)

Ministria e Kulturës për vitin 2018 ka lidhur marrëveshje të nivelit të shërbimit me AKSHI-n me nr. 424 Prot. datë 25.01.2018. Kjo marrëveshje bashkëpunimi ka si qëllim përcaktimin e nivelit të shërbimit që AKSHI i ofron përfituesit të shërbimit sikurse specifikohet në anekset e saj, si pjesë integrale të marrëveshjes. Ajo synon ofrimin e shërbimeve me qëllim rritjen e efektivitetit, kohëzgjatjes, kufizimin e risqeve teknike, pra në ruajtjen e integritetit, konfidencialitetit dhe vazhdueshmërisë së punës objekt i marrëveshjes.

Shërbimet e mirëmbajtjes dhe suportit të shërbimit në nivelin e shërbimit përfshijnë, Administrimin e incidenteve, Administrimin e problemeve, Administrimin e disponueshmërisë.

#### Për sa më lart, rezultoi se:

Në MNSh me nr. 596/1 Prot. date 29.01.2018 nuk janë përfshirë:

- Koha e raportimit;
- Koha e përgjigjes;
- Prioriteti;



## KONTROLLI I LARTË I SHTETIT

### RAPORT PËRFUNDIMTAR PËR AUDITIMIN E TEKNOLOGJISË SË INFORMACIONIT “PERFORMANCA E PËRDORIMIT TË INTERNETIT NË ADMINISTRATËN PUBLIKE”

- Përshkallëzimi në kundërshtim me pikën 7 të Udhëzimit Nr. 1159, datë 17.3.2014 “Për Hartimin e Marrëveshjes së Nivelit të Shërbimit”;
- Afati i vlefshmërisë në kundërshtim me pikën 4 të Udhëzimit Nr. 1159, datë 17.3.2014 “Për Hartimin e Marrëveshjes së Nivelit të Shërbimit”.

## 2.AUDITIMI I SIGURISË SË INFORMACIONIT

*Vlerësimi dhe identifikimi i fushave me risk, monitorimi i vazhdueshëm, mbrojtja e të dhënave, ofrimi i shërbimeve pa ndërprerje.*

Rrjeti GOVNET është një rrjet që AKSHI shfrytëzon për të lidhur Ministrinë Kulturës. Nga ky rrjet AKSHI ofron shërbime të tipit : Internet, Mail , Active Directory si dhe lidhje të tjera që institucioni mund të ketë nevojë. Ministria e Kulturës ka te instaluar një router i cili bën distribucionin e shërbimeve. Routeri është i konfiguruar në protokollin MPLS nga ku kalojnë VLAN përkatës për shërbimet e ndara. Në strukturën e AKSHI-t për subnetet e Ministrisë së Kulturës, janë konfiguruar access lista vetëm për subnetet e tyre të brendshme dhe me një access list tjetër bllokohet çdo gjë. Nga access lista bllokimit, AKSHI siguron Ministrinë e Kulturës për sulme dhe hyrje të pa autorizuara nëpërmjet portave të aksesit RDP, SSH, FTP dhe TELNET. Gjithashtu subnetet e Ministrisë së Kulturës filtrohen në Firewallin kryesor të AKSHI-t nga ku janë bërë limitime rreth hapjeve të faqeve adult nga ku mund të merren malware të ndryshëm si dhe faqe PROXY. Filtrimi në routerin kryesor gjithashtu shërben edhe për mbrojtjet DDOS brenda ose jashtë rrjetit. Ministria e Kulturës për problematika përdor e-mailin ose telefoninë si mjet komunikimi me AKSHIN në rast problematikash dhe nuk ka gjurmë historiku për problematika.

Sistemi i monitorimit CCTV në Ministrinë e Kulturës është i përberë nga 18 kamera të brendshme dhe 6 kamera të jashtme dhe teknologjia e përdorur është IP. Të gjitha kamerat e Ministrisë së Kulturës janë me IP të konfiguruar të rrjetit dhe të dhënat ruhen në NVR e vendosur brenda dhomës së serverit me kapacitet 3 TB. Të dhënat i akseson sektori i IT por gjithmonë me autorizim nga SP ose Drejtor i Shërbimeve.

**Grafiku nr. 2: Skema logjike e ofrimit të shërbimeve nga AKSHI**

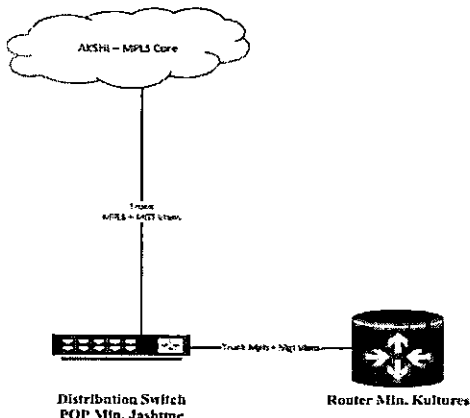

**Burimi: MK**

**Nga auditimi rezultoi se MK nuk ka:**

- krijuar një plan Backup-i mujor i cili duhet të jetë i enkriptuar me një kod të përbërë nga 12 karaktere.



## KONTROLLI I LARTË I SHTETIT

### RAPORT PËRFUNDIMTAR PËR AUDITIMIN E TEKNOLOGJISË SË INFORMACIONIT "PERFORMANCA E PËRDORIMIT TË INTERNETIT NË ADMINISTRATËN PUBLIKE"

- bërë disable userin ADMIN dhe të krijohet një user me emërtim tjetër dhe me të drejtat e Administratorit. Kjo për të shmangur tentativat automatike që përdoren për gjetjen e passwordeve.

#### 3.AUDITIMI I OPERACIONEVE IT

*Menaxhimi i Sigurisë së Informacionit, menaxhimi i incidenteve dhe problemeve, menaxhimi i ndryshimit si dhe përdorimi i internetit në Aplikacionet Web.*

##### a. Menaxhimi i Sigurisë së Informacionit dhe përdorimi i internetit në Web Applications

Nga auditimi mbi menaxhimi e sigurisë së informacionit lidhur me menaxhimin e risqeve të lidhura me sigurinë, marrjen e masave të duhura dhe garancinë se informacioni është i disponueshëm, i përdorshëm, i plotë dhe i pa kompromentueshëm, grupit të auditimit ju vu në dispozicion Regjistri i Riskut protokolluar me nr. 6857, datë 31.08.2018. Konstatohet se MK nuk identifikon risqe të mundshme që lidhen me mungesën, shpejtësinë dhe sigurinë e internetit. Bazuar ne VKM Nr. 673, datë 22.11.2017 "Për riorganizimin e agjencisë kombëtare të shoqërisë së informacionit", pika 4 e kësaj marrëveshje mbi Nivelet e Shërbimeve citon: "Me kërkesat e pritshme, për të garantuar disponueshmërinë, qëndrueshmërinë dhe sigurinë e shërbimeve, një kujdes i veçantë duhet t'i jepet planifikimit të kujdesshëm dhe kategorizimit të shërbimeve". Në këto kushte Sektori i IT-së i atashuar në MK nuk bënë identifikimin e risqeve që lidhen me mungesën, shpejtësinë dhe sigurinë e internetit, si dhe nuk kanë informacion lidhur me shërbimin e internetit të ofruar nga AKSHI dhe nivelet e cilësisë. Gjithashtu konstatohet që MK nuk disponon rregullore për Politikat e Sigurisë së Informacionit, ku një ndër elementët e rëndësishëm të Politikave të Sigurisë së IT është dhe Përdorimi i aseteve të informacionit dhe aksesit në email, Internet.

Ministria e Kulturës, në kuadër të punës së përditshme përdor sistemet web-based, të listuara më poshtë:

- **HRMIS- Human Resources Management Information System,**
- **Sistemi i Administrimit të Burimeve Njerëzore i cili administrohet nga DAP.**
- **Ministria e Kulturës, si çdo institucion, ka profilin e vet, i cili popullohet me të dhëna nga Sektori i Burimeve Njerëzore.**
- **SIFQ- Sistemi Informatik Financiar Qeveritar, administrohet nga Ministria e Financave dhe Ekonomisë. Ministria e Kulturës ka profilin e saj të përdoruesve, të cilët e përdorin këtë sistem.**
- **E-Aktet- Sistemi elektronik i akteve qeveritare, administrohet nga AKSHI. MK ka profilin e saj të përdoruesve, të cilët e përdorin këtë sistem.**

Mos identifikimi i këtyre risqeve dhe mungesa e një rregulloreje mund të sjell pasoja si:

- zbulimi i paautorizuar i informacionit;
- modifikim ose shkatërrim i paautorizuar i informacionit;
- sulme të sigurisë së SI;
- dëmtim të infrastrukturës së SI;
- ndërprerje të aksesit ose përdorimit të informacionit ose të sistemit të informacionit;
- ndërprerje të përpunimit të sistemit të informacionit etj.

##### b. Menaxhimi i Incidenteve dhe Problemeve

**Objekti:** *Vlerësimi i efektivitetit të menaxhimit të politikave dhe procedurave të menaxhimit të problemeve dhe incidenteve.*

Një nga pikat e kësaj marrëveshje është administrimi i incidenteve dhe problemeve dhe disponueshmërisë. Me anë të procedurës së administrimit të incidenteve, Ofruesi i shërbimit



## KONTROLI I LARTË I SHTETIT

### RAPORT PËRFUNDIMTAR PËR AUDITIMIN E TEKNOLOGJISË SË INFORMACIONIT “PERFORMANCA E PËRDORIMIT TË INTERNETIT NË ADMINISTRATËN PUBLIKE”

(AKSHI) duhet të ketë një bazë të dhënash të gabimeve të njohura dhe historikun e incidenteve të mëparshme. Gjithashtu, Personeli i ofruesit të Shërbimit duhet të analizojë rastin dhe ta kalojë në procesin e kategorizimit dhe prioritarizimit. Me anë të procedurës së administrimit të problemeve ofruesi i shërbimit duhet të kryej analizën e prirjes së informacionit për të identifikuar rrënjët e incidenteve dhe mundësitë për të parandaluar ndodhjen e tyre. Ofruesi i shërbimit duhet të jetë i disponueshëm, në mënyrë që të sigurohet vazhdueshmëria e shërbimeve në institucionin përfitues të këtij shërbimi që është MK.

- Nga dokumentacioni i vënë në dispozicion u konstatua se Ministria e Kulturës, nuk disponon procedura mbi menaxhimin e incidenteve dhe problemeve, si dhe institucioni nuk ka të dokumentuar një plan masash për trajtimin e problemeve dhe incidenteve që mund të ndodhin (për objektin e auditimit). Në mungesë të këtyre procedurave të shkruara, problemet dhe incidentet për periudhën nën auditim menaxhoheshin mbi bazë ngjarjesh të cilat raportohen nëpërmjet email-eve tek adresa *netadmin@akshi.gov.al* për probleme me shërbimin e internetit, ose tek adresa *helpdesk@akshi.gov.al* për probleme të tjera edhe pse këto elementë janë pjesë e kërkuar sipas marrëveshjes nënshkruar ndërmjet dy institucioneve. Nga auditimi nuk rezultoi se MK identifikon dhe disponon raporte të administrimit të incidenteve dhe problemeve, me qëllim parandalimin e tyre në të ardhmen. Duke mos identifikuar problemet apo incidentet, MK rrezikon përsëritjen e tyre, kohën e papërcaktuar për zgjidhjen apo ndërprerje të shërbimeve.

-Nga auditimi konstatohet se MK nuk disponon një bazë të të dhënave të gabimeve të njohura dhe historikun e incidenteve të mëparshme, siç kërkohet në MNSH.

#### c. Menaxhimi i Ndryshimit

**Objektivi:** *Vlerësimi nëse institucioni ka implementuar një procedurë të standardizuar për kontrollin e të gjitha ndryshimeve në sistemet dhe aplikacionet kryesore të IT.*

Nisur nga rëndësia e procesit të menaxhimit të ndryshimit, i cili duhet të sigurojë që ndryshimet janë regjistruar, vlerësuar, autorizuar, prioritarizuar, planifikuar, testuar, implementuar, dokumentuar dhe rishikuar në përputhje me procedurat e dokumentuara dhe të aprovuara të menaxhimit të ndryshimit, grupit të auditimit nuk i është vënë në dispozicion asnjë dokumentacion. Nga intervistat e zhvilluara me përgjegjësën e sektorit të IT-së në MK-ës, theksohet që nuk kanë pasur raste për ndryshime që kanë të bëjnë me objektin e auditimit. Gjithashtu, nuk disponohet procedurë për inicimin, rishikimin dhe aprovimin e ndryshimeve, klasifikimin e tyre sipas rëndësisë, ndarjen e detyrave dhe përgjegjësiave për kryerjen e ndryshimeve. Konstatohet se Ministria e Kulturës nuk disponon procedura të standardizuara për kontrollin e të gjitha ndryshimeve në sistem, aplikacione IT apo ndryshimeve që kanë të bëjnë me objektin e auditimit.

-Lidhur me politikat e ndjekura për administrimin e përdoruesve në aplikacion, internet etj, grupit të auditimit i është vënë në dispozicion vetëm materiale që citohen në shkresën e dorëzuar elektronikisht në lidhje me këto politika. Sektori i IT në MK për periudhën nën auditim për administrimin (krijimin, modifikimin dhe mbylljen) e përdoruesve i referohet Ligjit Nr. 9887, datë 10.03.2008, “Për Mbrojtjen e të Dhënave Personale”, të ndryshuar, Aktet nënligjore të Komisionerit për “Mbrojtjen e të Dhënave Personale” si dhe legjislacionin shqiptar në fuqinë.

Konstatohet se, MK nuk disponon një akt rregullativ (rregullore) në lidhje me këto politika të cituara, në të cilin të përcaktohen procedurat që do të ndiqen për administrimin e përdoruesve.



## KONTROLI I LARTË I SHTETIT

### RAPORT PËRFUNDIMTAR PËR AUDITIMIN E TEKNOLOGJISË SË INFORMACIONIT "PERFORMANCA E PËRDORIMIT TË INTERNETIT NË ADMINISTRATËN PUBLIKE"

#### Të ndryshme të dala gjatë auditimit:

-Testimi i faqes Web të Ministrisë së Kulturës për dobësi.

Për testimin e performancës së faqes së internetit të Ministrisë së Kulturës <http://www.kultura.gov.al/> nga grupi i auditimit u krye një testim i sigurisë dhe mangësive. Konstatohet se, faqja web e MK-ës ridrejton kërkesat HTTP në HTTPS <https://www.kultura.gov.al/>. Sulmuesi luan rolin "man-in-the-middle" (njeri-në-mes) duke mbartur riskun e përgjimit në përgjigjen e parë HTTP (tekst të qartë) dhe modifikimin me injektimin e kodin JavaScript me qëllim që të çaktivizojë ridrejtimin e HTTPS (sulmi "SSL stripping", zhveshje SSL).<sup>13</sup>

Figura nr. 11: Ilustrimet grafike të faqes web

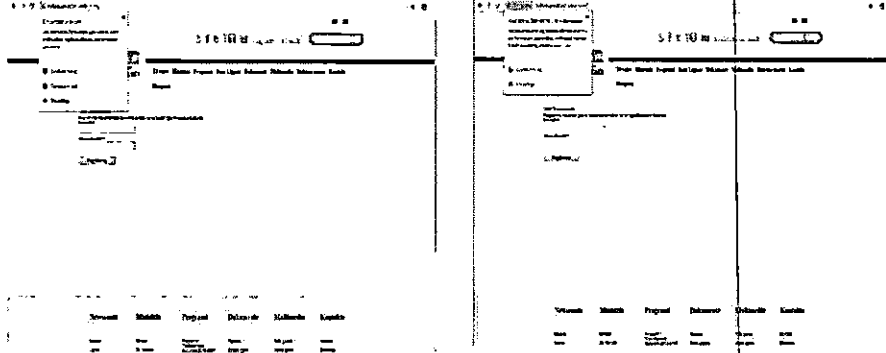

Burimi: MK, Aksesimi i faqes me protokollin https

Burimi: MK Aksesimi i faqes me protokollin http

**5. Titulli i gjetjes:** Nuk monitorohen treguesit e shërbimit të Internetit.

**Situata:** Mungesa e treguesve mbi monitorimin e shërbimit të internetit të ofruar nga AKSHI për Ministrinë, nuk i mundëson sektorit të IT pranë ministrive monitorimin mbi cilësinë dhe vazhdimësinë e këtij shërbimi.

**Kriteri:** Udhëzimi Nr. 1159, datë 17.3.2014 "Mbi Hartimin e Marrëveshjes së Nivelit të Shërbimit"

**Ndikimi/efekti:** mos monitorimin e treguesve të internetit.

**Rëndësia:** E mesme

**Rekomandimi:** Ministria e Drejtësisë në bashkëpunim me AKSHI-n të hartojë dhe miratojë MNSH, ku të pasqyrohen dhe vlerat e parametrave kryesor të ofrimit të shërbimit të internetit nga AKSHI, ndërsa MK dhe MBZHR të marrin masa për pasqyrimin e tyre në MNSH-të ekzistuese.

**6. Titulli i gjetjes:** Nuk ka vlerësim të nevojave dhe monitorim të shërbimit.

**Situata:** Ministria e Drejtësisë, Ministria e Kulturës dhe Ministria e Bujqësisë dhe Zhvillimit Rural nuk paraqesin kërkesë me tregues të nevojshëm për furnizimin me shërbimin e internetit pranë AKSHI-t.

**Kriteri:** Praktikrat e mira dhe MNSH

**Ndikimi/efekti:** Ndikim në efektivitetin e shërbimeve të ofruara, si dhe në veprimtarinë e përditshme operacionale gjatë përdorimit të shërbimit të internetit.

<sup>13</sup> Një sulm njeri-në mes (MitM) është kur një sulmues përgjon komunikimet midis dy palëve qoftë për të përgjuar fshehurazi ose për të modifikuar trafikun që udhëton midis të dyve. Sulmuesit mund të përdorin sulme të MitM për të vjedhur letrat kredenciale për hyrje ose informacione personale, spiunuar viktimën, ose komunikime sabotimi ose të dhëna korruptive.



## KONTROLLI I LARTË I SHTETIT

### RAPORT PËRFUNDIMTAR PËR AUDITIMIN E TEKNOLOGJISË SË INFORMACIONIT “PERFORMANCA E PËRDORIMIT TË INTERNETIT NË ADMINISTRATËN PUBLIKE”

**Shkaku:** Mungesa e paraqitjes së kërkesës pranë AKSHI-t për shërbimin e internetit, mbi bazën e nevojave reale të institucionit duke përcaktuar edhe parametrat e kërkuara për këtë shërbim.

**Rëndësia:** E mesme

**Rekomandimi:** MD, MK dhe MBZHR të marrin masa që të paraqesin në kohë, për çdo vit buxhetor pranë AKSHI-t kërkesat sipas nevojave për furnizimin me shërbim interneti përkundrejt kapaciteteve të shfrytëzimit të tij.

**7. Titulli i gjetjes:** Mungesa e një regjistër risku për identifikimin, kategorizimin, ndjekjen dhe minimizimin e risqeve që lidhen me teknologjinë e informacionit.

**Situata:** Nga auditimi u konstatua se Ministria e Drejtësisë dhe Ministria e Bujqësisë dhe Zhvillimit Rural nuk disponojnë regjistër risku për identifikimin, kategorizimin, ndjekjen dhe minimizimin e risqeve që lidhen me teknologjinë e informacionit.

**Kriteri:** Nenin 11/2 i Ligjit nr. 10296, datë 08.07.2010, “Për menaxhimin financiar dhe kontrollin”, i ndryshuar, dhe Udhëzimi nr. 30, datë 27.12.2011 “Për Menaxhimin e Aktiveve në Njësitë e Sektorit Publik”.

**Ndikimi/efekti:** Mungesa e regjistrit të riskut ka ndikuar në mungesën e identifikimit dhe kategorizimin e risqeve potenciale, që mund të ndodh në lidhje me pajisjet e TI dhe të përdorimit të internetit

**Shkaku:** Mungesa e hartimit të regjistrit të riskut.

**Rëndësia:** E mesme

**Rekomandimi:** Ministria e Drejtësisë dhe Ministria e Bujqësisë dhe Zhvillimit Rural në bashkëpunim me AKSHI-n të hartojnë dhe miratojnë regjistrin e riskut mbi sistemet IT.

**8. Titulli i Gjetjes:** Nuk disponohet rregullore për Politikën e Sigurisë së Informacionit.

**Situata:** Nga auditimi u konstatua se Ministria e Drejtësisë, Ministria e Kulturës dhe Ministria e Bujqësisë dhe Zhvillimit Rural, nuk disponojnë rregullore për Politikën e Sigurisë së Informacionit.

**Kriteri:** Bazuar tek Manuali i Auditimit të Teknologjisë së Informacionit. Ligji nr. 2/2017 Për Sigurinë Kibernetike.

**Ndikimi/Efekti:** Mos realizim të objektivave, prishje të imazhit institucional, shkelje të sigurisë, humbje të të dhënave.

**Shkaku:** Mos hartimi dhe miratimi i rregullores për Politikën e Sigurisë së Informacionit.

**Rëndësia:** E Lartë

**Rekomandim:** Strukturat Drejtuese në MD, MK dhe MBZHR të marrin masa për hartimin dhe miratimin e një Rregullore për Politikën e Sigurisë së Informacionit, si dhe vënien e saj në dispozicion të gjithë punonjësve përgjegjës për sigurinë e informacionit, përfshirë përdoruesit e sistemeve të cilët kanë rol në mbrojtjen e informacionit.

**9. Titulli i Gjetjes:** Ministrinë nuk disponojnë raporte të administrimit të incidenteve dhe problemeve për objektin në auditim.

**Situata:** Nga auditimi u konstatua se Ministria e Drejtësisë, Ministria e Kulturës dhe Ministria e Bujqësisë dhe Zhvillimit Rural, nuk disponon procedura mbi administrimin e incidenteve dhe problemeve, si dhe institucioni nuk ka të dokumentuar një plan masash për trajtimin e problemeve dhe incidenteve që mund të ndodhin. Në mungesë të këtyre procedurave të shkruara, problemet dhe incidentet për periudhën nën auditim menaxhoheshin mbi bazë ngjarjesh të cilat raportoheshin nëpërmjet email-eve. Gjithashtu këto subjekte nuk kanë realizuar identifikimin e problemeve dhe incidenteve, si dhe nuk disponojnë një bazë të të



## KONTROLLI I LARTË I SHTETIT

### RAPORT PËRFUNDIMTAR PËR AUDITIMIN E TEKNOLOGJISË SË INFORMACIONIT "PERFORMANCA E PËRDORIMIT TË INTERNETIT NË ADMINISTRATËN PUBLIKE"

dhënave të gabimeve të njohura dhe historikun e incidenteve të mëparshme, siç edhe kërkohet në MNSH-t respektive.

**Kriteri:** Praktikrat më të mira në përgjigjet ndaj incidenteve.

**Ndikimi/Efekti:** Përsëritja e incidenteve të ngjashme në të ardhmen, kompromentimi i shërbimeve etj.

**Shkaku:** Mos zbatimi i praktikave më të mira në përgjigjet ndaj incidenteve.

**Rëndësia:** E Lartë

**Rekomandim:** Strukturat Drejtuese në MD, MK dhe MBZHR në bashkëpunim me Sektorin e IT-së të atashuar pranë tyre, të marrin masa për hartimin e një plani veprimi për identifikimin, raportimin, trajtimin, dokumentimin dhe monitorimin e incidenteve mbi infrastrukturën TIK.

**10. Titulli i Gjetjes:** Mungesa e procedurave të standardizuara për menaxhimin e ndryshimeve.

**Situata:** Nga auditimi u konstatua se Ministria e Drejtësisë, Ministria e Kulturës dhe Ministria e Bujqësisë dhe Zhvillimit Rural nuk disponojnë procedura të standardizuara për kontrollin e të gjitha ndryshimeve në sistem, aplikacione IT apo ndryshimeve të tjera. Nuk disponojnë procedurë për inicimin, rishikimin dhe aprovimin e ndryshimeve, klasifikimin e tyre sipas rëndësisë, ndarjen e detyrave dhe përgjegjësi për kryerjen e ndryshimeve.

**Kriteri:** Praktikrat më të mira në kontrollin e ndryshimeve: Kërkesa për ndryshim autenticiteti-pranimi-prioritarizimi-hartimi i ndryshimit-testimi i ndryshimit implementimi-dokumentimi.

**Ndikimi/Efekti:** Një ndryshim i paaprovuar ose aksidental mund të ketë risqe të ndryshme dhe pasoja financiare për institucionin.

**Shkaku:** Mos zbatimi i praktikave më të mira në kontrollin e ndryshimeve.

**Rëndësia:** E Mesme

**Rekomandim:** Strukturat Drejtuese në MD, MK dhe MBZHR në bashkëpunim me Sektorin IT atashuar pranë tyre, të marrin masat e nevojshme për menaxhimin dhe dokumentimin e të gjithë procesit të ndryshimeve që do kryejnë në vazhdimësi.

**11. Titulli i Gjetjes:** Ministria e Drejtësisë, Ministria e Kulturës dhe Ministria e Bujqësisë dhe Zhvillimit Rural nuk kryen administrimin e përdoruesve në Active Directory.

**Situata:** Nga auditimi u konstatua se Ministria e Drejtësisë, Ministria e Kulturës, Ministria e Bujqësisë dhe Zhvillimit Rural nuk kryejnë administrimin e përdoruesve në Active Directory mbështetur në politika të mirë përcaktuara, procedurat zhvillohen pa një akt rregullativ (rregullore).

**Ndikimi/Efekti:** Risk në shkelje të sigurisë, humbje të të dhënave me pasojë mos realizim të objektivave dhe prishje të imazhit institucional.

**Shkaku:** Mos hartimi dhe miratimi i akteve rregullative.

**Rëndësia:** E Lartë

**Rekomandim:** MD, MK dhe MBZHR në bashkëpunim me AKSHI-n të marrin masa për hartimin dhe miratimin e një rregulloreje ku të përcaktohen qartë procedurat që do të ndiqen për administrimin e përdoruesve si dhe llojet e kufizimeve që aplikohen për çdo përdorues fundor.

**12. Titulli i Gjetjes:** Konfigurimi mbi faqet web të Ministrive të audituara.

**Situata:** Nga auditimi mbi testet e zhvilluara nga grupi i auditimit mbi faqet web të Ministrisë së Drejtësisë dhe Ministrisë së Kulturës, u konstatua se ato nuk përdorin një lidhje të sigurt si dhe ridrejtojnë kërkesat për akses në portal në dy module të ndryshme Http (*Not secure status*) dhe Https (*Hyper text transfer protocol secure*), që do të thotë se serveri i faqes së internetit nuk përdor një certifikatë sigurie për të vërtetuar identitetin e internetit në shfletues. Mungesa





## KONTROLLI I LARTË I SHTETIT

### RAPORT PËRFUNDIMTAR PËR AUDITIMIN E TEKNOLOGJISË SË INFORMACIONIT “PERFORMANCA E PËRDORIMIT TË INTERNETIT NË ADMINISTRATËN PUBLIKE”

e kësaj certifikate mbart riskun e cënimit të privatësisë dhe shkëmbimit të informacionit që merret ose jepet me anë të këtij portali.

**Kriteri:** Siguria e faqes WEB, Ligji nr. 2/2017 Për Sigurinë Kibernetike.

**Ndikimi/Efekti:** Humbja e privatësisë, ndryshimit të informacionit që merret ose jepet me anë të portalit me qëllim keqdashëse.

**Shkaku:** Faqja web ridrejton kërkesat HTTP në HTTPS.

**Rëndësia:** E Mesme

**Rekomandim:** Ministria e Drejtësisë dhe Kulturës në bashkëpunim me AKSHI-n të marrin masa për përmirësimin e faqes Web me elementët përkatës të sigurisë (*certifikatën e sigurisë*) së navigimit online për të rritur sigurinë dhe ndihmesën ndaj përdoruesve.

**13. Titulli i gjetjes:** Marrëveshja e Nivelit të Shërbimit nuk është hartuar sipas kërkesave të Udhëzimit nr. 1159, datë 17.3.2014.

**Situata:** Nga auditimi u konstatua se Marrëveshjet e Nivelit të Shërbimit (*Service Level Agreement*), të lidhura midis AKSHI-t me MBZHR dhe MK, nuk janë hartuar përputhje me kërkesat e Udhëzimit nr. 1159, datë 17.3.2014 për Hartimin e Marrëveshjes së Nivelit të Shërbimit.

**Kriteri:** Udhëzimi nr. 1159, datë 17.3.2014 për Hartimin e Marrëveshjes së Nivelit të Shërbimit

**Ndikimi/efekti:** Mos pasqyrimi i detajuar dhe i personalizuar i shërbimeve të ofruara nga AKSHI në marrëveshjen nivelit të shërbimit me nr. 596/1 Prot. date 29.01.2018 me MBZHR, ka bërë që detyrimet e AKSHI ndaj institucioneve përfituese të mos jenë të mirë përcaktuara, duke ndikuar në cilësinë e shërbimeve të ofruar nga AKSHI për Ministrinë e Bujqësisë dhe Zhvillimit Rural sipas përcaktimeve ligjore në fuqi.

**Shkaku:** Mungesa e hartimit të MNSH sipas kërkesave reale të MBZHR, për shërbimet e ofruara nga AKSHI.

**Rëndësia:** E mesme.

**Rekomandimi:** MBZHR dhe MK në bashkëpunim me AKSHI-n të konsiderojnë ndryshime në marrëveshjet e bashkëpunimit, në të cilën të përcaktohet detyrimi mbi kohën e raportimit, të përgjigjes dhe afatin e vlefshmërisë, etj.

## IV.Ç. AGJENCIA KOMBËTARE E SHOQËRISË SË INFORMACIONIT

### 1.AUDITIMI I ZHVILLIMIT DHE BLERJES SË SHËRBIMIT INTERNET

*Kontratat e lidhura dhe zbatueshmëria e tyre, përcaktimi i nevojave për investime për internet, Shkalla e përdorimit të internetit dhe shërbimet elektronike të ofruara nga ky shërbim.*

Agjencia Kombëtare e Shoqërisë së Informacionit (AKSHI) është institucion publik qendror, person juridik në varësi të Kryeministrit. Misioni dhe veprimtaria e AKSHI-t, orientohet dhe organizohet në zbatim të Kushtetutës, legjisllacionit në fuqi, marrëveshjeve ndërkombëtare të nënshkruara, programit të qeverisë në fushën e shoqërisë së informacionit dhe në përmbushje të detyrave funksionale të ngarkuara AKSHI-t me VKM-në Nr. 673 datë 22.11.2017 “Për riorganizimin e Agjencisë Kombëtare të Shoqërisë së Informacionit”, të ndryshuar.

AKSHI organizon, kryen prokurimet e qendëruara dhe lidh kontratat për sistemet, pajisjet software dhe hardware, mirëmbajtjen, si dhe shërbimet e internetit dhe intranetit me vlerë mbi kufirin monetar të prokurimeve me vlera të vogla, për institucionet në zbatim të ligjit nr. 9643, datë 20.11.2006, “Për prokurimin publik”, të ndryshuar. AKSHI ofron shërbime për institucionet dhe organet e administratës shtetërore nën përgjegjësinë e Këshillit të Ministrave. Disa prej këtyre shërbimeve përfshin:

- Shërbimi i ofrimit të postës elektronike zyrtare;



## KONTROLLI I LARTË I SHTETIT

### RAPORT PËRFUNDIMTAR PËR AUDITIMIN E TEKNOLOGJISË SË INFORMACIONIT "PERFORMANCA E PËRDORIMIT TË INTERNETIT NË ADMINISTRATËN PUBLIKE"

- Shërbimi i internetit të ofrohet me siguri të lartë në nivel të mirëpërcaktuar duke garantuar kushte teknike për shërbime të sigurta dhe online 24/7;
- Shërbimi i lidhjes në rrjetin qeveritar GOVNET, është një rrjet qeveritar me fibër optike, i cili bën të mundur komunikimin ndërmjet institucioneve qeveritare;
- Asistencë për infrastrukturën e-Gov, për problematika të tilla, si: aksesimi i faqeve web, backup i faqeve, serverave fizik dhe virtual, DNS Publike;
- Asistencë për rrjetin e-Gov, për problematika të tilla, si: VPN, Fibër Optike, detektim/korrigjim i problemeve në rrjet;
- Asistencë për mail (posta elektronike). Asistencë në konfigurim/përdorim të postës elektronike në PC/tablet/Smart Phone të institucionit;
- Promovon përhapjen e internetit dhe aksesin e publikut në shërbimet on-line;
- Promovon dhe mbështet rritjen e aftësive për përdorimin e kompjuterit dhe të internetit nga qytetarët.

**Tabela nr. 4: Kontratat e lidhura nga AKSHI 2015-2019**

Viti	Bandwidth	Nr. Përdorues	Vlera e kontratës	OE
2015	Linja 1: 200 Mbit/s	N/A	1,469,999 Leke pa TVSH	Albtelecom
	Linja 2: 150 Mbit/s	N/A	1,890,000 Leke pa TVSH	ABCOM
2016	Linja 1: 350 Mbit/s	N/A	2,499,000 Leke pa TVSH	ABCOM
	Linja 2: 350 Mbit/s	N/A	1,849,896 Leke pa TVSH	Abissnet
	Linja 3: 800 Mbit/s	N/A	3,200,000 Leke pa TVSH	Albtelecom
2017	Linja 1: 600 Mbit/s	N/A	2,000,000 Leke pa TVSH	ATU
	Linja 2: 600 Mbit/s	N/A	4,306,500 Leke pa TVSH	MCN
	Linja 3: 600 Mbit/s	N/A	5,752,000 Leke pa TVSH	ABCOM
2018	Linja 1: 800 Mbit/s	N/A	5,400,000 Leke pa TVSH	ABS & MCN
	Linja 2: 800 Mbit/s	N/A	5,299,200 Leke pa TVSH	ABCOM
	Linja 3: 800 Mbit/s	N/A	5,491,200 Leke pa TVSH	ASC
2019	Linja 1: 1 Gbit/s	N/A	6,782,976 Leke pa TVSH	ABCOM
	Linja 2: 1 Gbit/s	N/A	6,365,184 Leke pa TVSH	Albtelecom
	Linja 3: 1 Gbit/s	N/A	4,546,560 Leke pa TVSH	Abissnet
	Linja 4: 1 Gbit/s	N/A	4,853,760 Leke pa TVSH	MCN

**Burimi: AKSHI**

#### ***Përcaktimi i nevojave për investime për internet***

Për të përcaktuar nevojat për shërbim interneti, AKSHI çdo vit nis komunikime shkresore me institucionet që janë jashtë GovNet. Përveç shërbimit të internetit (aksesimi i përdoruesve fundor), AKSHI bën përlllogaritjen e kapaciteteve të nevojshme edhe për infrastrukturën që hostohen në Datacenter-in Qeveritar, të cilat duhet të aksesohen nga publiku. Shërbimi internetit përveç aksesimit nga brenda-jashtë i aplikacioneve Web apo shërbimeve të tjera publike, nevojitet edhe për aksesimin nga jashtë-brenda i infrastrukturave të ngritura pranë AKSHI-t. Përlllogaritje realizohet me sistemet e monitorimit të trafikut, prej të cilave merret një pamje e qartë e kapaciteteve të përdorura mesatarisht dhe të bëhet përlllogaritja për vitin në vijim.

#### ***Kontratat e lidhura dhe zbatueshmëria e tyre***

##### ***Për vitin 2018***

Është kryer procedura së prokurimit me objekti "Blerje shërbim interneti dhe intraneti të përqendruar për AKSHI dhe Institucionet Publike". (marrëveshje Kuadër "Procedurë e Hapur") me lote.



## KONTROLLI I LARTË I SHETIT

### RAPORT PËRFUNDIMTAR PËR AUDITIMIN E TEKNOLOGJISË SË INFORMACIONIT "PERFORMANCA E PËRDORIMIT TË INTERNETIT NË ADMINISTRATËN PUBLIKE"

Fondi limit i kontratës është rreth 116,436,000 (njëqind e gjashtëmbëdhjetë milion e katërqind e tridhjetë e gjashtë mijë) lekë pa TVSH, nga buxheti i shtetit, me lote:

*Loti 1 "Shërbim internet i përqendruar Linja AKSHP"*, me fond limit rreth 30,708,000 (tridhjetë milion e shtatëqind e tetë mijë) lekë pa TVSH.

*Loti 2 "Shërbim Interneti i përqendruar Institucione Publike dhe Shërbim Intraneti Institucione Publike"*, me fond limit rreth 85,728,000 (tetëdhjetë e pesë milion e shtatëqind e njëzet e tetë mijë) lekë pa TVSH.

*Loti 1 "Shërbim internet i përqendruar, Linja AKSHP"* është lidhur Marrëveshje Kuadër me Nr. 4054 datë 27.12.2017, me Operatorët Ekonomik: "ALBANIAN SATELLITE COMMUNICATIONS" Sh.p.k; "ABCOM" SH.P.K.; "ABS" & "MC NETWORKING" Sh.p.k. dhe "ABISSNET" sh.a.

Agjencia Kombëtare e Shoqërisë së Informacionit në vijim të Marrëveshjes Kuadër, Nr. 4054 datë 27.12.2017, "Procedurë e Hapur" (elektronike), me objekt: "Blerje shërbim interneti dhe intraneti të përqendruar për AKSHI dhe Institucionet Publike", referuar: Loti 1 "Shërbim internet i përqendruar, Linja AKSHI" u zhvilloje mini konkursin nga ku rezultuan fitues operatorët ekonomik si me poshtë:

*Linja 1 "Abcom sh.p.k"*, Ofertë Loti 1 (për 800 Mbps) = 5,299,200 (pesë milion e dyqind e nëntëdhjetë e nëntë mijë e dyqind) lekë pa TVSH, për 12 muaj.

*Linja 2 "ABS sh.p.k" & "MC Networking sh.p.k"*, Ofertë Loti 1 (për 800 Mbps) = 5,400,000 (pesë milion e katërqind mijë) lekë pa TVSH, për 12 muaj.

*Linja 3 "Albanian Satellite Communications sh.p.k"*, Ofertë Loti 1 (për 800 Mbps) = 5,491,200 (pesë milion e katërqind e nëntëdhjetë e një mijë e dyqind) lekë pa TVSH, për 12 muaj. Vlera totale e prokuruar për shërbimin e internetit për tre linja në AKSHI është 16,190,400 leke pa TVSH.

*Për Lotin 2 "Shërbim Interneti i përqendruar Institucione Publike dhe Shërbim Intraneti Institucione Publike"* është lidhur Marrëveshje Kuadër me Nr. 4055 datë 27.12.2017, me Operatorët Ekonomik, "Abissnet" Sh.a.; "Albanian Telecommunications Union" Sh.p.k.; "ABCom" Sh.p.k. dhe "Albanian Satellite Communications" Sh.p.k.

Agjencia Kombëtare e Shoqërisë së Informacionit në vijim të Marrëveshjes Kuadër, Nr. 4055, datë 27.12.2017, "Procedurë e Hapur" (elektronike), me objekt "Blerje shërbim interneti dhe intraneti të përqendruar për AKSHI dhe Institucionet Publike", referuar: Loti 2 "Shërbim Interneti i përqendruar Institucione Publike dhe Shërbim Intraneti Institucione Publike" bazuar në kërkesat e ardhura nga institucionet përgjatë gjithë vitit financiar 2018 janë zhvilluar 33 mini konkurse dhe janë lidhur 33 kontrata. Vlera totale e prokuruar për shërbimin e internetit për institucionet publike dhe degët e tyre referuar kërkesave të tyre 188,887,230 lekë pa TVSH.

#### Për vitin 2019

Pas përfundimit të procedurës së prokurimit: Marrëveshje Kuadër "Procedurë e Hapur" shërbime (elektronike) me lote.

Me objekti " Shërbimi i Internetit dhe Intranetit për AKSHI dhe Institucionet Publike".

*Loti 1 "Shërbim Internet i përqendruar për AKSHP"*, me fond limit rreth 27,684,672 (njëzetë e shtatë milion e gjashtëqind e tetëdhjetë e katër mijë e gjashtëqind e shtatëdhjetë e dy) lekë pa TVSH. Janë shpallur fitues operatorët ekonomik: Abissnet sh.a; Advanced Business Solutions-ABS; ALBTELECOM dhe ABCOM.

*Linja 1 "Abcom" sh.p.k* me 6,349,619 (gjashtë milion e treqind e dyzetë e nëntë mijë e gjashtëqind e nëntëmbëdhjetë) lekë pa TVSH, për 12 muaj.

*Linja 2 "ALBTELECOM" sh.a* me vlerë 5,958,519 (pesë milion e nëntëqind e pesëdhjetë e tetë mijë e pesëqind e nëntëmbëdhjetë) lekë pa TVSH, për 12 muaj.



## KONTROLLI I LARTË I SHTETIT

### RAPORT PËRFUNDIMTAR PËR AUDITIMIN E TEKNOLOGJISË SË INFORMACIONIT "PERFORMANCA E PËRDORIMIT TË INTERNETIT NË ADMINISTRATËN PUBLIKE"

*Linja 3* "ABS sh.p.k" & "MC Networking" sh.p.k me 4,638,037 (katër milion e gjashtëqind e tridhjetë e tetë mijë e tridhjetë e shtatë) lekë pa TVSH, për 12 muaj.

*Linja 4* "Abissnet" sh.a me vlerë 4,407,637 (katër milion e katërqind e shtatë mijë e gjashtëqind e tridhjetë e shtatë) lekë pa TVSH, për 12 muaj.

Vlera totale e prokuruar për shërbimin e internetit për katër linja e AKSHI është 21,353,812 lekë pa TVSH, për 12 muaj.

*Për Lotin 2* "Shërbim Internetit dhe Intranetit për Institucionet Publike" me fond limit 136,335,792 (njëqind e tridhjetë e gjashtë milion e treqind e tridhjetë e pesë mijë e shtatëqind e nëntëdhjetë e dy) lekë pa TVSH. "Shërbim Internetit dhe Intranetit për Institucionet Publike" është lidhur Marrëveshje Kuadër me nr. 701 prot, datë 11.02.2019, me Operatorët Ekonomik, "Abissnet" Sh.a.; "Albanian Telecommunications Union" Sh.p.k.; "ABCom" Sh.p.k. dhe "Albanian Satellite Communications" Sh.p.k.

Agjencia Kombëtare e Shoqërisë së Informacionit në vijim të Marrëveshjes Kuadër, Nr. 4055, datë 27.12.2017, "Procedurë e Hapur" (elektronike), me objekt "Blerje shërbim interneti dhe intraneti të përqendruar për AKSHI dhe Institucionet Publike", referuar: Loti 2 "Shërbim Interneti i përqendruar Institucione Publike dhe Shërbim Intraneti Institucione Publike" bazuar në kërkesat e ardhura nga institucionet përgjatë gjithë vitit financiar 2019 janë zhvilluar 17 mini konkurse dhe janë lidhur 17 kontrata.

Vlera totale e prokuruar për shërbimin e internetit për institucionet publike dhe degët e tyre referuar kërkesave të tyre është 130,868,087 leke pa TVSH.

#### **Shkalla e përdorimit të internetit dhe shërbimet elektronike të ofruara nga ky shërbim**

*Tabela nr. 5: Përdorimi i internetit nga User fundor të administratës*

Nr.	Institucioni	Kapaciteti (Simetrik)	Trafiku i planifikuar 2019	Trafiku i konsumuar përgjatë vitit 2019
1	Ministria Arsimit Sportit dhe Rinise	50Mbps		34.95 TB
2	Ministria e Brendshme	50Mbps		79.6 TB
3	Ministria për Evropën dhe Punët e Jashtme	50Mbps		64.11 TB
4	Ministria e Financave dhe Ekonomisë	50Mbps		18 TB
5	Ministria e Kulturës	50Mbps		42.9 TB
6	Ministria e Mbrojtjes	50Mbps		34 TB
7	Ministria Drejtësisë	50Mbps		60.65 TB
8	Ministria Turizmit dhe Mjedisit	50Mbps		40 TB
9	Ministria Shëndetësisë dhe Mbrojtjes Sociale	50Mbps		74.7 TB
10	Ministria Infrastrukturës dhe Energjisë	50Mbps		81 TB
11	Ministria Bujqësisë dhe Zhvillimit Rural	50Mbps		44.4 TB
12	Ministria Shtetit për Mbrojtjen e Sipërmarrjes	50Mbps		3.74 TB
13	Kryeministria	100 Mbps		95 TB

*Burimi: AKSHI*

*Tabela nr. 6: Shërbimet elektronike të ofruara nga interneti. Janë afërsisht 500 shërbime të cilat ofrohen nëpërmjet internetit*

Operatori Administrues	Sistemi Kritik
Ministria e Shëndetësisë	Sistemi i Regjistrimit dhe Kontrollit të Barnave
Fondi i Sigurimit të Detyrueshëm të Kujdesit Shëndetësor	Sistemi Informatik i regjistrimit recetave elektronike në RSH
	Sistemi i nënshkrimit Elektronik për qytetarët dhe profesionistët e shërbimeve të shëndetësisë elektronike (PKI)



## KONTROLLI I LARTË I SHËTETIT

### RAPORT PËRFUNDIMTAR PËR AUDITIMIN E TEKNOLOGJISË SË INFORMACIONIT "PERFORMANCA E PËRDORIMIT TË INTERNETIT NË ADMINISTRATËN PUBLIKE"

Drejtoria e Përgjithshme e Tatimeve	Regjistri Elektronik i Banorëve Sistemi i Administratës Tatimore, Sistemi i Tatimpaguesve (e-Tax) Sistemi i Pajisjeve Fiskale
Ministria e Financave	Sistemi Informatik Qeveritar Financiar (Sistemi i Thesarit)
Agjencia e Zhvillimit të Territorit	Sistemi Multifunksional i Qendëruar i Lejeve të Ndërtimit
Drejtoria e Përgjithshme e Pronësisë Industriale	Sistemi i Administrimit të Pronësisë Industriale
Agjencia Kombëtare e Shoqërisë së Informacionit	Platforma Qeveritare e Ndërveprimit Portali Qeveritar e-Albania Infrastruktura e Çelësave Publik (PKI)
Qendra Kombëtare e Biznesit	Regjistri i biznesit (e-regjister) Regjistri i lejeve licencave dhe autorizimeve (e-licencing)
Qendra e Shërbimeve Arsimore	Sistemi i Maturës Shtetërore
Ministria e Mirëqënies Sociale dhe Sporteve	Sistemi i Ndihmës Ekonomike Sistemi i Aftësisë së Kufizuar
Agjencia e Prokurimit Publik	Sistemi i Prokurimit Publik
Drejtoria e Përgjithshme e Burgjeve	Zyra e Gjendjes Gjyqësore (Certifikata e Gjendjes Gjyqësore)
Drejtoria e Përgjithshme e Shërbimit të Transportit Rrugor	Regjistri Kombëtar i personave të aftësuar për drejtimin e mjetit Regjistri Kombëtar i Mjeteve
Ministria e Shëndetësisë	EHR - Electronic Health Record Sistemi online i regjistrimit të recetave dhe librezave të Shëndetit eFarmaci Kosto Spitali Sistemi për Administrimin, Monitorimin dhe Vlerësimin e Shpenzimeve Spitalore Menaxhimin Financiar dhe i Burimeve Njerëzore
Fondi i Sigurimit të Detyrueshëm të Kujdesit Shëndetësor	Sistemi i Auditit të sistemit financiar të FSDKSH Program Offline Depo e-Barna Sistemi për integrimin, konsolidimin, monitorimin e informacionit të sistemit të kujdesit shëndetësor dhe ndërtimi i indikatorëve dhe analizave SISHP
Drejtoria e Përgjithshme e Tatimeve	Sistemi Mobile (m-Tax)
Ministria e Zhvillimit Urban	Sistemi Informatik i integruar për shërbimet për licencimin Vlerësim Pasurive të Paluajtshme, Sistemi Informatik i integruar për shërbimet për licencimin në Studim, Projektim, Mbikëqyrje e Kolaudim
Ministria e Zhvillimit Ekonomik Tregtisë dhe Sipërmarrjes	Regjistri i Pronës Regjistri i Strukturave Akomoduese
Drejtoria e Përgjithshme e Standardizimit	Sistemi i Menaxhimit të Standardeve
Agjencia Kombëtare e Shoqërisë së Informacionit	e-Aktet Electronic Record Document Management System (ERDMS) Active Directory Exchange (mail) "Sistemi Trados"
Ministria e Arsimit dhe Sportit	Mësues për Shqipërinë
Qendra e Shërbimeve Arsimore	Sistemi i Provimi i Shtetit Sistemi i menaxhimit të informacionit parauniversitar
Ministria e Punëve të Jashtme	Shërbimi Konsullor Online



## KONTROLLI I LARTË I SHTETIT

### RAPORT PËRFUNDIMTAR PËR AUDITIMIN E TEKNOLOGJISË SË INFORMACIONIT "PERFORMANCA E PËRDORIMIT TË INTERNETIT NË ADMINISTRATËN PUBLIKE"

Autoriteti Shtetëror për Informacionin Gjeohapsinor	Gjeoportali Kombëtar
Drejtoria e Përgjithshme e Burgjeve	Menaxhimi i Informacionit të Sistemit Penitenciar (Menaxhimi i Kartelave të Dënuarve)
Qendra e Botimeve Zyrtare	Sistemi i menaxhimit dhe publikimit të Fletores Zyrtare

**Burimi: AKSHI**

#### ***Nga auditimi u konstatua se:***

- Në 2018 Akshi ka patur 3 Linja me bandwidth 1 Gbit/s Site primar i AKSHI-t. Përdoren për shpërndarje të balancuar për shërbimin e internetit dhe aksesin e sistemeve të hostuara në datacenterit qeveritar.
- Ndërsa përgjatë viti 2019 deri më Shtator 2019 AKSHI ka 3 Linja 1 Gbit/s Site primar i AKSHI-t. Përdoren për shpërndarje të balancuar për shërbimin e internetit dhe aksesin e sistemeve të hostuara në datacenterit qeveritar. Si dhe një linjë të katërt interneti 1 Gbit/s si Site dytësor i network (BCC për network). Kontratat me OE që ofrojnë shërbimin e internetit, kanë monitorim mujor përkundrejt ofrimit të shërbimit, ashtu sikurse edhe për Kryeministrinë dhe Ministrinë e Linjës.
- Nuk ka proces për monitorimin në lidhje me ofrimin e shërbimit të internetit për institucionet e varësisë të cilat nuk janë në rrjetin GOVNET.
- Për të dy vitet 2018-2019 është venë re një anomali në kundërshtim VKM Nr. 673, datë 22.11.2017 "Për Riorganizimin e Agjencisë Kombëtare të Shoqërisë së Informacionit", i ndryshuar, referuar parashikimit të fondeve buxhetore për shërbimin e internetit. Konkretisht në dy Ministri fondet janë shpërndarë pranë institucioneve të varësisë edhe pse këto fonde duhet të ishin rialokuar në buxhetin e AKSHI-t si institucioni përgjegjës për kryerjen e procedurës së prokurimit dhe lidhje se kontratës.
- Nga analizimi i të dhënave për vitin 2019 për të gjithë institucionet që janë pjesë e GOVNET rezulton se 85.53% e trafikut të internetit përdoret për të bërë update të sistemit operativ të Microsoft.
- Ndërsa 14.47 % e konsumimit të internetit shkon për rrjetet sociale, filma, muzike, radio, shkarkime dhe lojëra.

## **2.AUDITIMI I SIGURISË SË INFORMACIONIT**

*Vlerësimi dhe identifikimi i fushave me risk, monitorimi i vazhdueshëm, mbrojtja e të dhënave, ofrimi i shërbimeve pa ndërprerje.*

### **a. Siguria e informacionit në sistemet aktuale**

Siguria në strukturat Hardware/Software të AKSHI –t. Referuar politikave aktuale të sigurisë të AKSHI-t u kryen verifikimi i cilësisë së tyre dhe shkalla e zbatimit të politikave dhe konfigurimeve që përdoren për të parandaluar e garantuar rrjedhjen e informacionit, mirëmbajtjen e platformave teknologjike si dhe vazhdimësinë e punës.

AKSHI ka të strukturuar në brendësinë e vet në disa nivele sigurie që kanë të bëjnë me mbrojtjen e platformave që ka në përgjegjësi. Në rastin e platformave software të cilat janë të mbrojtura në logikën e tyre, AKSHI siguron edhe me pajisje fizike të tipit firewall sigurinë nga sulme të ndryshme.

### **b. Rrjeti GOVNET**

Rrjeti GOVNET është një rrjet që AKSHI shfrytëzon për të lidhur institucionet. Nga ky rrjet AKSHI ofron shërbime të tipit: Internet, Mail, Active Directory si dhe lidhje të tjera që institucioni mund të ketë nevojë Rrjeti ofrohet nga Operatorët e Telekomunikacionit i izoluar në VLAN (Virtual LAN) i cili nuk është publik dhe që nuk bën të mundur hyrjen e palëve të



## KONTROLI I LARTË I SHTETIT

### RAPORT PËRFUNDIMTAR PËR AUDITIMIN E TEKNOLOGJISË SË INFORMACIONIT "PERFORMANCA E PËRDORIMIT TË INTERNETIT NË ADMINISTRATËN PUBLIKE"

treta në këtë rrjet. Ky rrjet mundësohet nëpërmjet pajisjeve të instaluara në AKSHI si dhe në Institucionet përfituese të GOVNET-it.

Nga verifikimet e konfigurimit të pajisjeve që mundësojnë ofrimin e këtij shërbimi u verifikua çështja e sigurisë në konfigurimet e mëposhtme:

- Bllokimi i portave SSH, Telnet, Web dhe RDP (Remote Desktop)
- Userat dhe nivelet e aksesit

Në pajisjet kryesore bllokimi i portave SSH, Telnet, WEB dhe RDP të cilat janë porta komunikimi që shërbejnë për të aksesuar pajisjet, ishin të bllokuara që të aksesoheshin nga rrjete dhe subnete Publike. Nga konfigurimi aktual është konfiguruar një filtër i cili lejon aksesin vetëm nga brenda rrjetit të AKSHIT. Bllokimi i këtyre portave për rrjetin publik është mjaft i rëndësishëm pasi eviton dhe mbron hyrjen e personave të pa autorizuar në një rrjet kaq sensitiv.

Një rëndësi e veçantë ka edhe monitorimi i vazhdueshëm që AKSHI kryen me tools-et që ka vënë në përdorim të cilat ndihmojnë në evidentimin e problematikave në kohë reale. Sistemi i userave është i kategorizuar me aksese të limituara për monitorimin si dhe i limituar në IP, pra çdo përdorues ka një IP të caktuar të cilit i lejohej të aksesojë pajisjen. Në të gjitha institucionet që AKSHI ofron shërbimet, ka të konfiguruar një sistem firewall i cili bllokoi një gamë të gjerë protokollesh, përmbajtje adult si dhe faqe që ofrojnë proxy online. Për shërbimin e internetit, AKSHI përdor 4 kompani të cilat mundësojnë secila nga 1 Gbit kapacitet. Këto lidhje janë të konfiguruar në protokollin BGP në routerin kryesor të AKSHIT.

Në routerin kryesor u kryen verifikime mbi parandalimin e sulmeve DDOS, limitimin e akseseve si dhe bllokimin e portave AKSHI për parandalimin e sulmeve DDOS nëpërmjet protokollit BGP ka të aktivizuar një atribut të këtij protokollit BGP Community. Në rastin e një sulmi DDOS në një IP të caktuar ose një klasë, AKSHI nëpërmjet këtij Community dërgon informacion Operatorëve Ekonomik për bllokimin e IP-së ose klasës së IP-ve.

Nga verifikimet dhe konfigurimet aktuale u panë disa tentativa sulmesh dhe nëpërmjet BGP Community këto raste ishin parandaluar.

#### **c. Loget dhe analizimet përkatëse**

AKSHI ka implementuar Log Analyzer i cili mbledh dhe klasifikon rëndësinë e çdo informacioni. Tek ky Log analyzer janë konfiguruar të gjitha pajisjet hardware të dërgojnë ngjarjen përkatëse. Sistemi i Log Analyzer është i konfiguruar të dërgojë njoftime nëpërmjet email-it

#### ***Nga auditimi u konstatua se:***

-AKSHI nuk ka një plan masash në rastin kur evidentohej ngjarjen me klasifikim të lartë si dhe nuk ka mekanizma kontrolli dhe analizimi.

Në rastin e një ngjarje me prioritet të lartë si një tentativë sulmesh në porta aksesi, sulme ose tentativa hyrje në porta të caktuara dhe të njohura aksesi si RDP, FTP, WEB, AKSHI nuk mundëson verifikimin dhe marrjen e masave në kohë reale që të administrojë sulme strategjike të avancuara kibernetike ose edhe të dëmtimeve në pjesët e pajisjeve.

#### **d. Siguria dhe mbrojtja e sulmeve nga jashtë dhe brenda rrjetit**

AKSHI nuk ka një strategji mbi sigurinë të fokusuar në sulmet në sistemet nga jashtë dhe brenda rrjetit të tij. Nga auditimi u konstatua se AKSHI ka iniciuar procesin e hartimit të kësaj strategjie.

#### **e. DNS AKSHI**

AKSHI ofron shërbimin DNS për institucionet që janë të lidhura në rrjetin GOVNET dhe që përfitojnë shërbimin e Internetit.



## KONTROLLI I LARTË I SHTETIT

### RAPORT PËRFUNDIMTAR PËR AUDITIMIN E TEKNOLOGJISË SË INFORMACIONIT "PERFORMANCA E PËRDORIMIT TË INTERNETIT NË ADMINISTRATËN PUBLIKE"

Nga verifikimet e kryera për sistemin DNS u konstatua se siguria është e konfiguruar sipas standardeve ku portat kryesore janë të bllokuara nga rrjeti publik dhe lejohen vetëm nga rrjeti brenda AKSHIT. Konfigurimi redundant i sistemit DNS siguron të gjitha institucionet një up time 100 %. Niveli i aksesit për userat e menaxhimit është i ndarë në Monitorim/Administrator dhe këto usera lejohen të aksesojnë serverat vetëm nga IP të caktuara brenda AKSHI-t. Të gjithë serverat dhe pajisjet që janë të implementuar për këtë shërbim janë të konfiguruar në sistemet e monitorimit nëpërmjet SNMP nga ku dërgojnë të dhënat për kapacitetet, pjesët hardware dhe të problematikave me konfigurime për alarme në kohë reale.

#### f. Posta Elektronike

AKSHI ofron shërbimin e Postës Elektronike për institucionet që janë të lidhura në rrjetin GOVNET dhe që përfitojnë shërbimin e Internetit.

Nga auditimi u konstatua se për këtë sistem, siguria është e konfiguruar sipas standardeve ku portat kryesore janë të bllokuara nga rrjeti publik dhe lejohen vetëm nga rrjeti brenda AKSHIT. Niveli i aksesit për userat e menaxhimit është i ndarë Monitorim/Administrator dhe këto usera lejohen të aksesojnë serverat vetëm nga IP të caktuara brenda AKSHIT.

Të gjitha pajisjet që janë të implementuar për këtë shërbim janë të konfiguruar me sistem monitorimi nëpërmjet SNMP nga ku dërgohen të dhënat për kapacitetet hardware si dhe problematikat të cilat gjenerojnë alarme.

#### g. Siguria e informacionit në specifikimet e projekteve të teknologjisë së informacionit

AKSHI në përputhje me Vendim nr. 673, datë 22.11.2017 "*Për riorganizimin e Agjencisë Kombëtare të Shoqërisë së Informacionit*", i ndryshuar me vendim nr. 36, datë 24.1.2018, me vendim nr. 448, datë 26.7.2018, sipas paragrafit II, pika 5, AKSHI është autoriteti i cila ka kompetenca, përgjegjësi dhe detyra.

- Garanton një nivel të lartë të sigurisë kibernetike dhe zgjidhjet ndaj incidenteve të sigurisë kompjuterike duke bashkërenduar me CSIRT, si ekipi përgjegjës ndaj incidenteve të sigurisë kompjuterike për institucionet dhe organet e administratës shtetërore nën përgjegjësinë e Këshillit të Ministrave.
- Organizon, kryen prokurimet e përqendruara dhe lidh kontratat për pajisjet TIK, përfshirë edhe ato të klasifikuara si "sekret shtetëror", për institucionet e administratës shtetërore nën përgjegjësinë e Këshillit të Ministrave .
- Organizon, kryen prokurimet e qendëruara dhe lidh kontratat për sistemet, pajisjet software dhe hardware, mirëmbajtjen, si dhe shërbimet e internetit dhe intranetit me vlerë mbi kufirin monetar të prokurimeve me vlera të vogla, për institucionet në zbatim të ligjit nr. 9643, datë 20.11.2006, "Për prokurimin publik" të ndryshuar, që janë nën përgjegjësinë e Këshillit të Ministrave .

Për sa më sipër gjatë vitit 2018 dhe 2019 janë hartuar specifikimeve teknike dhe po zhvillohen procedura prokurimi lidhur me përdorimin e internetit si dhe aplikimet që përdorin internet dhe rrjetet e telekomunikacionit

U përzgjedhën për auditimin e elementeve të sigurisë të përcaktuara në specifikimet teknike të prokurimeve procedurat me sensitive që lidhen jo vetëm AKSHIN por me mbarë rrjetin gov dhe shërbimet që ai ofron:

- Shërbim interneti dhe intraneti për institucionet publike
- Shërbimet e ndërlihdjes së DPGJC me zyrat e saj Rajonale





## KONTROLLI I LARTË I SHTETIT

### RAPORT PËRFUNDIMTAR PËR AUDITIMIN E TEKNOLOGJISË SË INFORMACIONIT "PERFORMANCA E PËRDORIMIT TË INTERNETIT NË ADMINISTRATËN PUBLIKE"

#### I. Prokurimi me objekt: "Shërbimi interneti dhe intraneti për institucionet publike"

Bazuar në kërkesën e secilit Institucion dhe referuar vendndodhjes për ofrimin e shërbimit të internetit dhe komunikimit online të sigurtë dhe pamundësisë për ti ofruar këtë shërbim nëpërmjet rrjetit Qeveritar GovNet, AKSHI shërbimet e përqendruara Internet, Institucioneve do t'ja mundësojë me prokurim publik.

Shërbimi i Internetit dhe Intranetit është i rëndësishëm për mbarëvajtjen e punës në institucione dhe për garantimin e standardeve me të mira, në plotësim të kërkesës së secilit institucion referuar sistemeve që ka në përdorim, për vazhdimësinë e pandërprerë të punës shërbimi i Internetit dhe Intranetit do të ofrohet i përqendruar, duke përdoruar në shumicën e lidhjeve teknologjinë e fibrës optike. Referuar kërkesave teknike, AKSHI krijon një lidhje për secilin Institucion nga një Operator Ekonomik.

Referuar kriterëve të veçanta të kualifikimit, AKSHI ka kërkuar që Operatori Ekonomik të ketë:

Për të provuar përvojën e mëparshme, autoriteti kontraktor kërkon dëshmi për furnizimet e mëparshme, të ngjashme, të kryera gjatë tri viteve të fundit. Në çdo rast, vlera duhet të jetë jo më e vogël se 40% të vlerës së fondit limit që prokurohet.

Në lidhje me pikën e mësipërme operatori ekonomik ofertues duhet të paraqesë:

- Autoriteti kontraktor si dëshmi për përvojën e mëparshme kërkon: vërtetim të lëshuar nga ente publike dhe fatura tatimore të shitjes, ku shënohen datat, shumat dhe sasitë.
- Në rastin e përvojës së mëparshme të realizuar me sektorin privat, si dëshmi pranohen fatura tatimore të shitjes, ku shënohen datat, shumat dhe sasitë.
- Operatori ekonomik duhet të jetë i pajisur me Autorizim të Përgjithshme nga AKEP për secilin nga shërbimet e ofruara, të cilat duhet të jenë të vlefshme.
- Operatori ekonomik duhet të jetë i pajisur me Certifikatë ISO 9001:2015 (ose të përditësuar), e cila duhet të jetë në të njëjtën fushë me kategorinë dhe specifikën e objektit të prokurimit. Për këtë ai duhet të paraqesë certifikatën përkatëse të përkthyer dhe të noterizuar.
- Operatori ekonomik duhet të jetë i pajisur me Certifikatë ISO 27001:2013 (ose të përditësuar), e cila duhet të jetë në të njëjtën fushë me kategorinë dhe specifikën e objektit të prokurimit. Për këtë ai duhet të paraqesë certifikatën përkatëse të përkthyer dhe të noterizuar.
- Operatori ekonomik duhet të jetë i pajisur me Certifikatë ISO 20000:2013 (ose të përditësuar) e cila duhet të jetë në të njëjtën fushë me kategorinë dhe specifikën e objektit të prokurimit. Për këtë ai duhet të paraqesë certifikatën përkatëse të përkthyer dhe të noterizuar.
- Operatori Ekonomik duhet të dorëzojë deklaratën për ofrimin e një sistem të helpdeskut dhe monitorim të shërbimit, për të mundësuar komunikimin e stafit të Autoritetit kontraktor dhe të raportohen në kohë reale problemet si edhe hapat e ndërmarrë në çdo fazë të zgjidhjes së tyre. Në deklaratë Operatori Ekonomik duhet të paraqesë një përshkrim të sistemit që do të japë në përdorim Autoritetit Kontraktor dhe të drejtat e aksesit.
- Operatori ekonomik për zbatimin e kontratës duhet të ketë të punësuar në stafin e tij jo më pak se 10 (dhjetë) Inxhinierë të diplomuar në fushën e Telekomunikacionit dhe/ose Elektrike dhe/ose Teknologji Informacioni, që do të kryejnë shërbimin instalimit, konfigurimit dhe mirëmbajtjen e shërbimit, për të cilët duhet të paraqesë kopje të noterizuar të diplomës, CV (të firmosura), certifikata dhe kontratat e punës. Këto inxhinierë nuk mund të marrin pjesë tek loti tjetër pjesë e kësaj procedure.



## KONTROLLI I LARTË I SHTETIT

### RAPORT PËRFUNDIMTAR PËR AUDITIMIN E TEKNOLOGJISË SË INFORMACIONIT "PERFORMANCA E PËRDORIMIT TË INTERNETIT NË ADMINISTRATËN PUBLIKE"

- Personeli i mësipërm (Inxhinierët e Kërkuar) duhet të kenë marrëdhënie pune me ofertuesin për një periudhë jo më pak se 6 (gjashtë) muaj, e vërtetuar kjo me formularin e E-sig të listpagesave për 6 muajt e fundit.

#### **h. Prokurimi me objekt: "Shërbimet e ndërlidhjes së DPGJC me zyrat e saj Rajonale"**

Qëllimi i këtij prokurimi është përfitimi i shërbimit të rrjetit për lidhjen e qendrës së DPGJC me qendrën DRK të lokalizuar në datacenterin e AKSHI-T, me kompaninë koncensionare për prodhimin e dokumenteve të identitetit, me Zyrat e Gjendjes Civile të kërkuara, në këto specifikime. Gjithashtu ky shërbim do të mundësojë komunikimin zanor pa kosto midis zyrave të gjendjes civile si dhe nëpërmjet një sistemi kamerash të garantojë transparencën dhe ofrimin cilësor të shërbimit ndaj qytetarit. Rrjeti do të ketë karakteristikat e një rrjeti shërbimi bashkëkohor të konvergjuar që do të mundësojë transmetimin e sigurt dhe pa humbje të të dhënave pa praninë e internetit në këtë rrjet të mbyllur.

Sistemi që do të ndërtohet dhe zbatohet, duhet të jetë në përputhje me dispozitat e vendimit nr. 945, datë 02.11.2012, Për miratimin e rregullores "Administrimi i sistemit të Bazave të të Dhënave Shtetërore", në lidhje me disponueshmërinë, integritetin dhe konfidencialitetin e sistemit. Referuar kriterëve të veçanta të kualifikimit, AKSHI ka kërkuar që Operatori Ekonomik të këtë:

1. Për të provuar përvojën e mëparshme, autoriteti kontraktor kërkon dëshmi për furnizimet e mëparshme, të ngjashme, të kryera gjatë tri viteve të fundit nga data e publikimit të tenderit. Në çdo rast, vlera e kërkuar duhet të jetë në një vlerë jo më të vogël se 40% të vlerës së përlogaritur të kontratës, që prokurohet dhe që është realizuar gjatë tri viteve të fundit

2. Certifikatat që Operatori ekonomik zotëron për standardet më poshtë, në përputhje me objektin e prokurimit të kësaj procedure:

- ISO 9001:2008 (ose e përditësuar) për menaxhimin e cilësisë

- ISO 27001:2008 (ose e përditësuar) për menaxhimin e sigurisë së informacionit

- ISO/IEC 20000-1:2011 (ose e përditësuar) për menaxhimin e shërbimeve

-Operatori ekonomik duhet të paraqesë Autorizim të vlefshëm për ofrimin e shërbimit Internet nga AKEP, për të gjitha teknologjitë e kërkuara ne specifikime teknike.

-Operatori ekonomik të paraqesë Licencë të lëshuar nga Autoriteti i Komunikimeve Elektronike dhe Postare për transmetim të dhënash si dhe lejen e përdorimit të frekuencave të licencuara nga AKEP që do të përdoren sipas specifikimeve teknike.

3. Operatori ekonomik duhet të paraqesë listën e detajuar për çdo zyre të gjendjes civile, sipas tabelës në specifikimet teknike, e cila të përmbajë:

- Teknologjinë e përdorur për lidhjen online përkatësisht për çdo zyrë.

- Modelin e pajisjes fundore që do të vendoset në çdo zyrë (shoqëruar me katalogët përkatës)

- Modelin e kamerës që do të vendoset në çdo zyrë (shoqëruar me katalogët përkatës).

4. Në rast se, operatori ekonomik midis të tjerave, për zgjidhjen teknike të këtij shërbimi përdor teknologjinë e një operatori tjetër (Fibër, Satelitore, ADSL, etj.), atëherë duhet të paraqesë kontratën e lidhur ndërmjet tyre.

5. Për të vërtetuar që operatori ekonomik ka kapacitete njerëzore profesionale të mjaftueshme për realizimin në kohë e cilësi të kontratës, për planifikimin dhe menaxhimin me profesionalizëm të punës, duhet të përmbushë kushtet e mëposhtëm:

a) Operatori ekonomik duhet të ketë minimumi 100 (njëqind) punonjës (20 prej të cilëve të jenë inxhinierët e përmendur më poshtë) për 6 mujorin e fundit, kjo e vërtetuar me Vërtetim të lëshuar nga Administrata Tatimore shoqëruar me lista-pagesat për periudhën e mësipërme.

b) Operatori ekonomik duhet të ketë një numër prej minimalisht 20 punonjës, personel teknik i diplomuar në degët informatike, ose elektronike, ose telekomunikacion, ose teknologji



## KONTROLLI I LARTË I SHTETIT

### RAPORT PËRFUNDIMTAR PËR AUDITIMIN E TEKNOLOGJISË SË INFORMACIONIT "PERFORMANCA E PËRDORIMIT TË INTERNETIT NË ADMINISTRATËN PUBLIKE"

informacioni, ose elektrike, qe do të angazhohet ne implementimin e projektit, duke pasur njohuri të kombinuar sipas kërkesave të mëposhtme:

- Të paktën 1 (një) punonjës të certifikuar si koordinator për sigurimin teknik ne fazën e projektimit dhe zbatimit.
- Të paktën 1 (një) punonjës të certifikuar për Site Safety Officer Training, ose ekuivalente.
- Të paktën 3 (tre) inxhinierë të certifikuar me CCNA Routing and Switching, ose ekuivalente.
- Të paktën 2 (dy) punonjës të certifikuar në WiFi network design (në rast se përdoret komunikimi wireless).
- Të paktën 2 (dy) punonjës të certifikuar në teknologjinë Internet via Satellite (në rast se përdoret komunikimi satelitor).
- Të paktën 2 (dy) punonjës të certifikuar në teknologji video surveillance.
- Të paktën 10 punonjës të certifikuar për instalim rrjeti data dhe/ose fibër
- Kërkesat e mësipërme duhet të vërtetohen me:
  - Certifikatat përkatëse
  - Kontratat e Punës
  - Diplomat përkatëse

Personeli i mësipërm duhet të ketë marrëdhënie pune me operatorin ekonomik për periudhën e 6 mujorit të fundit, e vërtetuar kjo me formularin e E-sig të listë pagesave.

6. Operatori duhet të disponojë strukturë Helpdesk të dedikuar, të kontaktueshëm 24/7/365, e vërtetuar kjo me një vetë deklaram.

7. Operatori ekonomik duhet të paraqesë Autorizim Prodhuesi për pajisjet që do të përdorë për realizimin e shërbimit të monitorimit Audio-Video.

Nga auditimi i procedurës së prokurimit mbi strategjinë e hartimit të kërkesave teknike lidhur mbi sigurinë e informacionit , aftësisë teknike të kërkuar, strategjinë dhe sulmeve kibernetike si edhe monitorimit e këtij shërbimi sensitiv theksojmë se:

Duke parë rëndësinë e këtij projekti si dhe klasifikimin e tij i cili është një rrjet që do të kalojnë të dhëna sensitive, AKSHI kërkon që Operoret Ekonomik të jenë të kualifikuar dhe të certifikuar sipas standardeve ndërkombëtare dhe për këto arsye ka kërkuar që Operoret duhet të përmbushin një sërë kriteresh për garantimin e këtij projekti. Vendosija e kriterëve për certifikatat ndërkombëtare ISO , garanton AKSHIN që Operatori Ekonomik është një kompani serioze, e besueshme si dhe ka të strukturuar sipas standardeve ndërkombëtarë kompaninë e tij Nga kërkesat AKSHI kërkon 100 punonjës ku 20 punonjës të jenë të diplomuar dhe të certifikuar me certifikata ndërkombëtare të cilat ka e të bëjnë me sigurinë , ndërtimin dhe menaxhimin e rrjeteve të telekomunikacionit , punonjës për instalimet dhe menaxhimet e rrjeteve Fibër/Wifi dhe Satelite. Organizmat ndërkombëtare të cilat testojnë dhe lëshojnë certifikatat përkatëse në varësi të aftësive dhe nuk lidhin këto certifikata me diplomimet përkatëse.

#### ***Nga auditimi u konstatua se:***

- Nga auditimi i procedurës me objekt: Shërbim interneti dhe intraneti për institucionet publike është e ndarë në 2 lote u konstatua se vendosja nga AKSHI e kriterëve kushtëzuese që një Operator Ekonomik i cili plotëson kriterin e vendosur nga AKSHI për stafin teknik me 10 inxhinierë në njërin nga lotet, nuk mund të marre pjesë në lotin e dytë me të njëjtët inxhinierë.
- Nisur nga fakti që Loti 1 është shërbim i përqendruar pranë AKSHIT , nuk është domosdoshmërisht kritike që po këta inxhinierë mos të marrin pjesë për procedurën e Lotit 2.



## KONTROLLI I LARTË I SHTETIT

### RAPORT PËRFUNDIMTAR PËR AUDITIMIN E TEKNOLOGJISË SË INFORMACIONIT "PERFORMANCA E PËRDORIMIT TË INTERNETIT NË ADMINISTRATËN PUBLIKE"

- AKSHI ka nën administrim një linjë fizike me institucionet që bëjnë pjesë në Govnet. Në rastin e një problematike të dëmtimit të fibrës optike, këto institucione do të mbeten pa shërbim interneti.
- Nga auditimi u konstatua se vendosja nga AKSHI e kërkesave në specifikime të procedurës së Shërbimet e ndërlidhjes së DPGJC me zyrat e saj Rajonale "lidhja e diplomave të specialistëve me certifikatat e sigurisë si dhe numrit të madh i tyre është i tepërt dhe i pa nevojshëm pasi Certifikimet ndërkombëtare garantojnë AKSHIN lidhur me këtë procedurë.
- Nga auditimi u konstatua se: AKSHI nuk dokumenton operacionet IT (Help desk) për shërbimet e brendshme dhe të jashtme lidhje me problematika të fushën e sigurisë. Komunikimi në rastin e problematikave, kërkesave kryhen nëpërmjet postës elektronike dhe dokumentet dhe konfigurimit ruhen në kompjuter.
- Nga auditimi u konstatua se AKSHI nuk ka ndërtuar një platforme mbrojtjen e sulmeve nga jashtë dhe brenda rrjetit.
- Nga auditimi u konstatua se AKSHI nuk ka një software inteligjent i cili analizon në kohë reale sulme të ndryshme të sigurisë ndaj proceseve që ai ofron.

### 3.AUDITIMI I OPERACIONEVE IT

*Menaxhimi i Sigurisë së Informacionit, menaxhimi i incidenteve dhe problemeve, menaxhimi i ndryshimit si dhe përdorimi i internetit në Aplikacionet Web.*

**Agjencia Kombëtare e Shoqërisë së Informacionit** orientohet dhe organizohet në zbatim të Kushtetutës, legjisllacionit në fuqi, marrëveshjeve ndërkombëtare të nënshkruara, programit të qeverisë në fushën e shoqërisë së informacionit dhe në përmbyllje të detyrave funksionale të ngarkuara AKSHI-t me VKM-në Nr. 673 datë 22.11.2017 "Për riorganizimin e Agjencisë Kombëtare të Shoqërisë së Informacionit", të ndryshuar. Agjencia Kombëtare e Shoqërisë së Informacionit administron çdo sistem dhe infrastrukturë hardware dhe software në fushën TIK, për institucionet dhe organet e administratës buxhetore nën përgjegjësinë e Këshillit të Ministrave, si dhe institucionet jo buxhetore për të cilat do të përdoren tarifa shërbimi. Nga informacionet e vëna në dispozicion janë 130 institucione të cilat janë të lidhura në rrjetin GOVNET nga AKSHI ndër të cilat 55 prej tyre përfitojnë edhe shërbime të tjera përveç internetit si p.sh, Active Directory, Skype For Business dhe Subnet me IP publike të dedikuara. Duke qenë se AKSHI është një institucion shumë i rëndësishëm në menaxhimin dhe ruajtjen e të dhënave edhe stafi menaxhues duhet të jetë i plotë dhe të zhvilloj trajnime në mënyrë të vazhdueshme.

***Nga auditimi u konstatua se:***

- AKSHI nuk ka staf të mjaftueshëm për menaxhim dhe ruajtjen e të dhënave që ky institucion zotëron.
- Burimet Njerëzore pranë AKSHI-t duhet të ndjekin trajnime periodike mbi menaxhimin e problemeve, incidenteve, mbi ndërgjegjësimin e sigurisë etj.
- AKSHI nuk ka procedura mbi ruajtjen e log-eve por ka të implementuar dy sisteme për ruajtjen e tyre, si për trafikun e internetit edhe për aksesin drejt portave qeveritare dhe log-et infrastrukturave të brendshme si (Email servers, Active Directory, Web Application Firewall).

AKSHI ka të implementuara disa sisteme për monitorimin e shërbimit të internetit si dhe pajisjet fizike të instaluar në rrjetin Qeveritar GOVNET.

Monitorimi live i pikave fundore të lidhura në rrjetin Qeveritar realizohet me anë të një platforme Open Source ku janë inetgruar të gjitha pajisjet e rrjetit dhe Firewalllet dhe



## KONTROLLI I LARTË I SHTETIT

### RAPORT PËRFUNDIMTAR PËR AUDITIMIN E TEKNOLOGJISË SË INFORMACIONIT “PERFORMANCA E PËRDORIMIT TË INTERNETIT NË ADMINISTRATËN PUBLIKE”

menaxhohet nga sektori i Administrimit të Rrjetit GOVNET në Drejtorinë e Infrastrukturës eGov.

AKSHI zotëron edhe produkte specifike të cilat kanë mundësinë e gjenerimit të raporteve mbi përdorimin e shërbimit të internetit për institucione specifike (konsumi, çfarë aplikacionesh përdoren, çfarë sitesh aksesohen etj). Secili nga sistemet e monitorimit aksesohet nëpërmjet user-it që specialistët kanë në Active Directory, pra është bërë një integrim me LDAP i këtyre pajisjeve në mënyrë që të ketë Single Sign On. Kjo është realizuar për arsye sigurie në mënyrë që akseset e personave në sisteme të caktuara të jenë të përcaktuara në mënyrë të qendëruar tek Active Directory dhe të ofrohet siguria që akseset do të mbyllën me largimin e stafit përkatës. AKSHI ofron shërbime të përqendruara Qeveritare ndër të cilat është edhe shërbimi i konektivitetit në rrjetin Qeveritar GOVNET. Lidhja, spostimi apo mbyllja e shërbimit për institucionet publike rregullohet me anë të komunikimeve zyrtare shkresore me to. Bllokimet të cila aplikohen për institucionet e lidhura në GOVNET janë si më poshtë:

- Protokollet P2P (për bllokimin e torrenteve)
- Proxy Avoidance
- Portalet me përmbajtje “Adult/Mature Content, Child Abuse, Extremist Groups

Aktualisht AKSHI në Data Center-in Qeveritar hoston listën e infrastrukturave, të cilat janë edhe të miratuara si infrastruktura kritike sipas VKM Nr. 222 datë 26.04.2018 “Për miratimin e listës së Infrastrukturave kritike të Informacionit dhe të listës së Infrastrukturave të rëndësishme të Informacionit” dhe monitorohen nga AKCESK nëpërmjet procedurave të tyre të kontrollit në aspektin e masave të sigurisë së marra për to.

Të gjitha këto infrastruktura suportohen nëpërmjet kontratave SLA me kompani private. Menaxhimi i përditshëm i tyre realizohet nga stafi përgjegjës IT në institucion, ku të gjitha kërkesat e përdoruesve për suport bëhen nëpërmjet komunikimeve elektronike me email, ndryshimet në sistem me anë të kërkesave zyrtare tek operatori ekonomik (shoqëruar më pas me raportin përkatës pas ndryshimeve).

AKSHI ka edhe një sistem që është SIEM (*Security Information and Event Management*) i cili shërben për raportimin dhe analizimin në kohë reale të sulmeve nga aplikacione të ndryshme për shërbimet që ofron.

Është e fokusuar në pikat e mëposhtme:

- Menaxhimi i log-eve mbledhja e log-eve në kohë reale
- Menaxhimi i sistemeve të sigurisë, arkivimi për një kohë të gjatë i mesazheve për sistemin dhe analizimin e tyre
- Menaxhimi i ngjarjeve, njoftimet nga sistemi mbi alarmet.

Grupi i Auditimit kërkoi raportet përkatëse mbi alertet e mundshme.

Bashkalidhur disa informacione mbi raportet që grupi i auditimit ka shqyrtuar.

**Figura nr. 12: Ky grafik tregon alarmet sipas Aplikacioneve për vitin 2019**

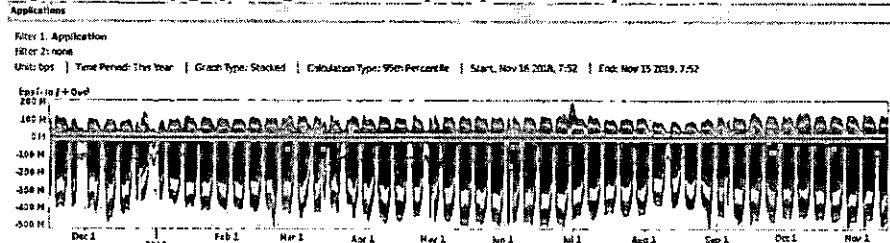

**Burimi: Agjencia Kombëtare e Shoqërisë së Informacionit**



## KONTROLLI I LARTË I SHTETIT

### RAPORT PËRFUNDIMTAR PËR AUDITIMIN E TEKNOLOGJISË SË INFORMACIONIT "PERFORMANCA E PËRDORIMIT TË INTERNETIT NË ADMINISTRATËN PUBLIKE"

Figura nr. 13: Paraqet numrin e alarmeve sipas ashpërsisë dhe sipas tipit

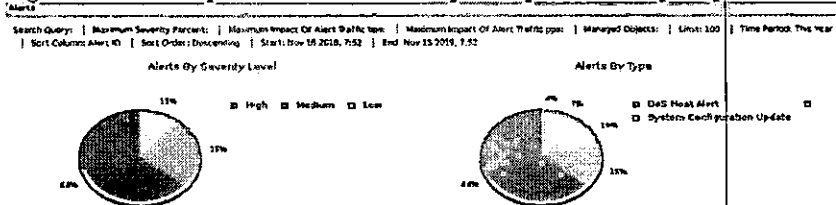

Burimi: Agjencia Kombëtare e Shoqërisë së Informacionit

Në këtë raport kemi një grafik mbi alarmet. Është vendos si kusht përqindja maksimale e ashpërsisë, ndikimi maksimal i trafikut të alarmeve në bps dhe pps, periudha për 1 vit etj. Lidhur me alarmet nga niveli i ashpërsisë ka rezultuar se 64% janë të nivelit më të lartë, 25% të nivelit mesatar dhe 11% të nivelit të ulët. Alarmet sipas tipit përqindjen më të lartë e zë Dos Host Alert me 64 %.

Figura nr. 14: Në këtë grafik paraqitet një përmbledhje e ngarkesës së rrjetit sipas orëve në 1 ditë

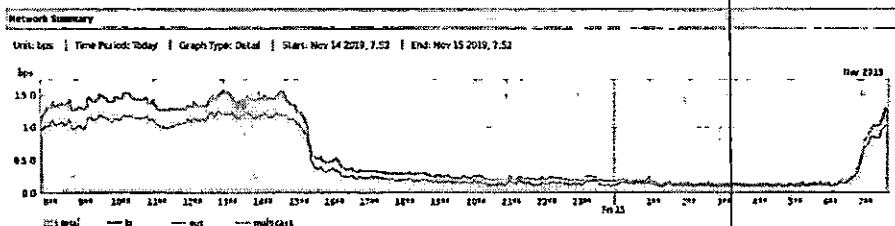

Burimi: Agjencia Kombëtare e Shoqërisë së Informacionit

Nga një përmbledhje mbi rrjetin në Agjencinë Kombëtare të Shoqërisë së Informacionit vihet re se gjatë ditës ngarkesa është më e lartë, afërsisht mbas orës katër ka një ngarkesë më të ulët dhe konstante.

Figura nr. 15: Tregon një përmbledhje të lehtësimeve nga pajisjet TMS

TMS MITIGATION SUMMARY					
This area provides an overview of the mitigations performed by all TMS devices in the deployment during the report period.					
Number of TMS Mitigations	Volume of Traffic Passed by TMS	Volume of Traffic Dropped by TMS	Volume of Largest TMS Mitigation	Rate of Largest TMS Mitigation	Duration of Longest TMS Mitigation
4067	623.74 GB	1.29 TB	186.70 GB	2.88 Gbps	15d 12h 41m
4.22%	4.22%	4.22%	4.22%	4.22%	4.22%

(Shënim: Rreshti i poshtëm tregon rritje ose ulje nga periudhat e mëparshme)

Burimi: Agjencia Kombëtare e Shoqërisë së Informacionit

Kjo zonë ofron përmbledhje të lehtësimeve nga të gjitha pajisjet TMS (Sistemi Menaxhimit të Transportit) gjatë periudhës së raportit. Në të jepet numri i lehtësimeve Volumi trafikut të kaluar nga TMS, kohëzgjatja me e gjatë lehtësuese TMS, etj). Krahasuar me periudhat e mëparshme ka rritje të nivelit të lehtësirave.



**KONTROLLI I LARTË I SHTETIT**  
**RAPORT PËRFUNDIMTAR PËR AUDITIMIN E TEKNOLOGJISË SË**  
**INFORMACIONIT “PERFORMANCA E PËRDORIMIT TË INTERNETIT NË**  
**ADMINISTRATËN PUBLIKE”**

**Figura nr. 16: Paraqet numrin total të lehtësimeve automatike dhe manuale**

**TOTAL NUMBER OF MITIGATIONS**

This graph displays the total number mitigations that ran during the report period. This number can include mitigations that started before, or ended after, the report period.

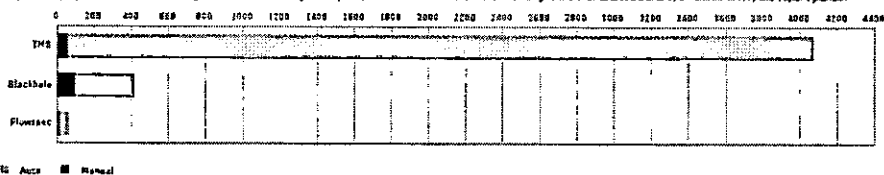

**Burimi: Agjencia Kombëtare e Shoqërisë së Informacionit**

Në këtë grafik paraqitet numri total i lehtësimeve gjatë periudhës së raportit. Ky numër mund të përfshijë lehtësirat që filluan më para ose pas periudhës së raportit. Numri i lehtësimeve auto është më i lartë se i lehtësimeve manuale. Numrin më të lartë të lehtësimeve e ka Sistemi i Menaxhimit të Transportit.

**Figura nr. 17: Përmbledhje mbi alarmet DoS**

**DOS ALERT SUMMARY**

This area provides an overview of the traffic that triggered DoS alerts throughout the deployment during the report period.

Number of DoS Alerts	Volume of DoS Alert Traffic	Volume of Largest DoS Alert	Rate of Largest DoS Alert	Duration of Longest DoS Alert
<b>9652</b>	<b>51.13 TB</b>	<b>942.10 GB</b>	<b>3.62 Gbps</b>	<b>2d 9h 37m</b>
↑53.82%	↓27.87%	↓89.15%	↓16.78%	↑176.65%

*(Shënim: Rreshti i poshtëm tregon rritje ose ulje nga periudhat e mëparshme)*

**Burimi: Agjencia Kombëtare e Shoqërisë së Informacionit.**

Në këtë grafik është paraqitur përmbledhje mbi alarmet DoS. Kjo zonë paraqet një përmbledhje të trafikut që shkakton alarmet DoS përgjatë periudhës së raportit. Në të paraqitet numri i alarmeve, volumi i trafikut mbi alarmet, volumi më i lartë i alarmeve etj. Krahasuar me periudhën e mëparshme kemi rritje të numrit të alarmeve dhe rritje të kohëzgjatjes së alarmit më të gjatë të DoS. Ndërsa pjesa tjetër ka pësuar ulje krahasuar me periudhat e mëparshme.

**Figura nr. 18: Tregon numrin total të alarmeve DoS sipas niveleve i lartë, mesatar dhe i ulët**

**TOTAL NUMBER OF DOS ALERTS**

This graph displays the total number of each severity type of DoS alert that existed during the report period. This number can include DoS alerts that started before, or ended after, the report period.

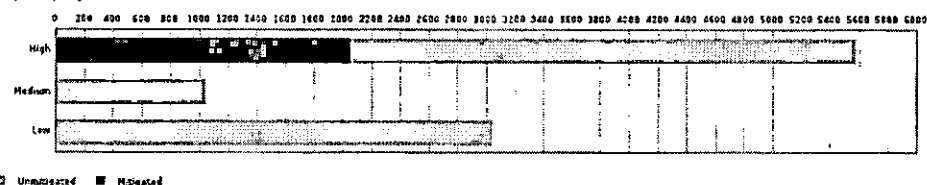

**Burimi: Agjencia Kombëtare e Shoqërisë së Informacionit**

Në këtë grafik paraqitet numri total i alarmeve DoS që kanë ekzistuar gjatë periudhës së raportit. Ky numër mund të përfshijë alarmet DoS që filluan më para ose pas periudhës së raportit. Nga grafiku vihet re se ka lehtësira të numrit të alarmeve DoS në nivele të larta.

**Nga auditimi u konstatua se AKSHI:**

- Nuk ka procedura për menaxhimin e ndryshimeve, problemeve, incidenteve dhe disponueshmërisë
- Nuk disponon dokumente/procedura të sigurisë për mbrojtjen nga jashtë dhe sigurinë nga sulmet që mund të zhvillohen brenda rrjetit.



## KONTROLI I LARTË I SHTETIT

### RAPORT PËRFUNDIMTAR PËR AUDITIMIN E TEKNOLOGJISË SË INFORMACIONIT "PERFORMANCA E PËRDORIMIT TË INTERNETIT NË ADMINISTRATËN PUBLIKE"

- Nuk ka procedura për ruajtjen e log-eve, ka të implementuar një "Log Analyzer" për pajisjet përgjegjëse për shërbimin e internetit.
- Përgjithësisht veprohet me e-mail duke dhënë asistencën përkatëse, si dhe përgjigja për ndërhyrjet në raste kërkesash specifike jepet po me e-mail në mungesë të procedurave të shkruara.
- Nuk ka staf të mjaftueshëm në kryerjen e detyrave të caktuara.
- Nuk ka zhvilluar trajnime lidhur me Teknologjinë e Informacionit në mënyrë që të garantohet realizimi me sukses i objektivave të institucionit.

Në lidhje me shpejtësinë e internetit dhe disponueshmërinë e tij, grupi i auditimit gjatë fazës së auditimit në terren realizoi disa testime mbi testimin e rrjetit me anë të <https://www.speedtest.net> për të kontrolluar shpejtësinë e internetit, se sa shpejt shkarkohen dhe ngarkohen të dhënat.

#### Speed Test data 15/10/2019 (AKSHI)

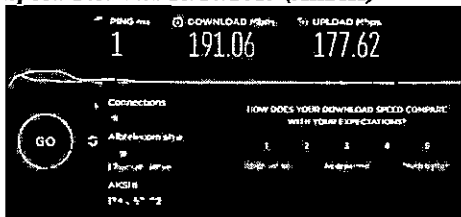

**Burimi: Grupi i Auditimit**

#### Speed Test data 22/10/2019 (AKSHI)

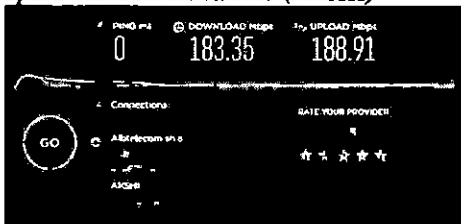

**Burimi: Grupi i Auditimit**

#### Speed Test data 29/10/2019 (AKSHI)

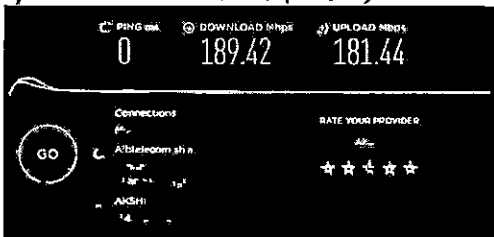

**Burimi: Grupi i Auditimit**

#### Speed Test data 05/11/2019 (AKSHI)

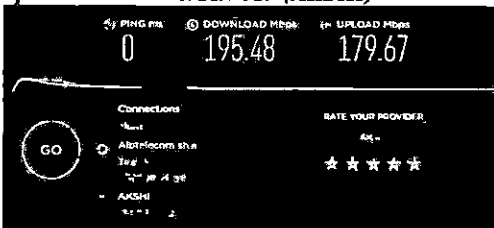

**Burimi: Grupi i Auditimit**





## KONTROLI I LARTË I SHTETIT

### RAPORT PËRFUNDIMTAR PËR AUDITIMIN E TEKNOLOGJISË SË INFORMACIONIT “PERFORMANCA E PËRDORIMIT TË INTERNETIT NË ADMINISTRATËN PUBLIKE”

Nga testimet e kryera nga grupi i auditimit rezultoi se shpejtësia e internetit nuk ka luhajte, përgjithësisht është e qëndrueshme.

#### IV.D. AUTORITETIT I MEDIAVE AUDIOVIZIVE

##### 1.AUDITIMI I ZHVILLIMIT DHE BLERJES SË SHËRBIMIT INTERNET

*Kontratat e lidhura dhe zbatueshmëria e tyre, përcaktimi i nevojave për investime për internet, Shkalla e përdorimit të internetit dhe shërbimet elektronike të ofruara nga ky shërbim.*

Autoriteti i Mediave Audiovizive (AMA) ka mision të sigurojë që të gjitha shërbimet audiovizive në vend të përmbushin nevojat e qytetarëve të Republikës së Shqipërisë, duke respektuar kombin, gjuhën, traditën, besimet fetare, kulturën dhe moralin qytetar, në përputhje me vlerat demokratike të përcaktuara në Kushtetutë, veçanërisht sa i përket lirisë së shprehjes dhe medias. Si një autoritet i pavarur rregullator në sektorin audioviziv, AMA është i përkushtuar t'i shërbejë shoqërisë shqiptare përmes rregullimit, mbështetjes dhe nxitjes së tregut audioviziv, në mënyrë që shërbimet audiovizive të pasqyrojnë, sa më mirë të jetë e mundur, vlerat, aspiratat dhe identitetin kombëtar shqiptar. Në rolin e tij si rregullator, AMA nxit mekanizmat që i bëjnë shërbimet audiovizive sa më të aksesueshme të jetë e mundur për popullatën, si nga pikëpamja teknike ashtu edhe ajo teknologjike. Për më tepër, AMA investohet që përmbajtja e ofruar të jetë në përputhje me dispozitat ligjore, për përmbajtje të paanshme në kuadrin e të drejtës për informim, përkatësi fetare dhe politike, personalitet, dinjitet, të drejta dhe liri të tjera themelore të njeriut, duke i mundësuar kështu publikut të krijojë opinionin e vet të lirë

*Tabela nr. 7: Kontratat e lidhura dhe zbatueshmëria e tyre*

Viti	Bandwidth	Nr. përdorues	Vlera e kontratës	Operatori Ekonomik
2015	8/1	46	4999/muaj	Albtelecom
2016	10/10	48	96600/vit	Abcom
2017	15/15	54	97800/vit	Abcom
2018	20/10	68	99000/vit	Abcom
2019	25/15	68	98040/vit	Abcom

*Burimi: AMA*

Autoriteti i Mediave Audiovizive ka siguruar dy linja interneti të pavarura nga njëra-tjetra (primare dhe back-up) duke siguruar në këtë mënyrë vijimësinë e punës edhe në rastin kur linja primare pëson defekt. Janë procedura prokurime blerje të vogla.

Shërbimi i internetit nëpërmjet linjës primare ofrohet nga kompania ABCom sipas kontratës nr. 4411796 datë 24.12.2018 (që mban protokollin e AMA-s me nr. 4946 prot., dt. 24.12.2018). Shërbimi i internetit është me fibër optike (çift konverterash), i konfiguruar PPPoE + IP Publike me shpejtësi 25/15Mbps. Linja back-up ofrohet nga kompania Albtelecom sipas kontratës së datës 05.08.2019. Ofrohet me ADSL me shpejtësi 8/1 Mbps me modem “ZTE” (nëpërmjet kësaj kontrate për nevojat e AMA-s ofrohet edhe shërbimi IPTV).

##### a. Përcaktimi i nevojave për investime për internet

Duke pasur parasysh numrin e punonjësve të AMA-s, si dhe detyrat funksionale të institucionit është vlerësuar nga specialistet përkatës në AMA që shpejtësia e internetit të jetë 20/20Mbps. Gjithashtu është menduar linjë back-up në rast se linja ABCom pëson defekt. Gjatë këtyre viteve nuk ka pasur problematika lidhur me internetin dhe përdorimin e tij, referuar kapacitetit të ofruar nga kompanitë ABCom dhe Albtelecom. Gjatë viteve 2018-2019 nuk ka lindur nevojat për investime në internet.



## KONTROLLI I LARTË I SHTETIT

### RAPORT PËRFUNDIMTAR PËR AUDITIMIN E TEKNOLOGJISË SË INFORMACIONIT "PERFORMANCA E PËRDORIMIT TË INTERNETIT NË ADMINISTRATËN PUBLIKE"

#### *b. Shkalla e përdorimit të internetit dhe shërbimet elektronike të ofruara nga ky shërbim*

Interneti në institucion përdoret nga të gjithë punonjësit për akses në postën elektronike zyrtare dhe për të aksesuar informacion në faqe të ndryshme zyrtare. Gjithashtu përdoret për të aksesuar programin e monitorimit të edicioneve informative/reklamave nga punonjësit e Drejtorisë së Mbikëqyrjes dhe programin për përdorim të brendshëm institucional për administrimin e të dhënave për ofruesit e shërbimeve audio/audiovizive nga persona të autorizuar për hedhjen e të dhënave.

#### *Nga auditimi u konstatua se:*

- Për linjën e dytë të internetit e cila përdoret për back up, nuk është zhvilluar procedurë prokurimi. Marrja e shërbimit të internetit në mënyrë të drejtpërdrejtë, pa zhvillimin e një procedure prokurimi është në kundërshtim me nenin 4 "Fusha e zbatimit" të ligjit Nr. 9643, datë 20.11.2006 "Për prokurimin publik", i ndryshuar.
- Nuk ka një analizim të nevojës për cilësinë dhe sasinë e shërbimit të internetit, në lidhje me shërbimet që kryhen dhe përdoruesit fundor.

## 2.AUDITIMI I SIGURISË SË INFORMACIONIT

*Vlerësimi dhe identifikimi i fushave me risk, monitorimi i vazhdueshëm, mbrojtja e të dhënave, ofrimi i shërbimeve pa ndërprerje.*

Gjatë auditimit pranë AMA në lidhje me politikat dhe konfigurimet aktuale referuar sigurisë së informacionit dhe mbrojtjes, u auditua routeri kryesor si dhe struktura network ku AMA shfrytëzon për objektiva të ndryshme.

#### *a. Infrastruktura e rrjetit*

AMA ka të instaluar një Router CISCO Firepower ASA 5506-X. Routeri shërben për të menaxhuar të gjithë sigurinë dhe lidhjet e rrjetit të brendshëm dhe të jashtëm. Në lidhje me verifikimet e konfigurimeve aktuale, auditimi u bazua në protokollet e sigurisë. Gjatë auditimit u konstatua që routeri ishte i mirë konfiguruar për sa i përket bllokimit të portave Telnet (23), SSH (22), WEB (80) dhe RDP (3389). Bllokimi i këtyre portave minimizon riskun e sulmeve që mund të bëhen nga hackers, viruse, ransomware etj. Bllokimi dhe mos lejimi i portave të komunikimit i tipit RDP është aktiv çka minimizon risqet e hyrjeve Remote dhe nga ku kohët e fundit hacker po përdorin për të hedhur viruse të tipit ransomware i cili është një virus kriptimi i cili kodon të gjithë dokumentet e një pc ose server.

- U analizuan filtrat e NAT nga ku u pa që nuk ka asnjë filtër që mund të lejoj hyrje nga jashtë;
- Në sistemin log analyzer vërehet që është i konfiguruar analize real time i cili jep mundësin e verifikimeve në kohe reale;
- Log janë të konfiguruar dhe ruhen të ndara në mënyrë automatike;
- Sistemi userave është i ndarë me grupe si dhe përdoren password mbi 11 shkronja dhe karaktere çka minimizon riskun e sulmeve të cilët përdorin bote për password generator;
- Për të parandaluar viruset nga faqe të ndryshme web ka të konfiguruar URL Filtër ku janë bllokuar faqe adult si dhe Proxy.

#### *b. Sistemet e hostuara*

AMA ka dy aplikacione të sajat që aktualisht shërbejnë për çështjet e brendshme nga ku nuk janë publike dhe janë të konfiguruar vetëm në rrjetin e brendshëm.

#### *c. Të tjera*



## KONTROLLI I LARTË I SHTETIT

### RAPORT PËRFUNDIMTAR PËR AUDITIMIN E TEKNOLOGJISË SË INFORMACIONIT “PERFORMANCA E PËRDORIMIT TË INTERNETIT NË ADMINISTRATËN PUBLIKE”

Referuar politikave të konfigurimeve, prioritare AMA nuk ka një sistem të mirëfilltë helpdesk. Të gjitha konfigurimet kritike të routerave ruhen në dokumente word. Në rastin e një problematike ose ndryshimeve nuk ka një historik të konfigurimeve ku do të ndihmonte në rastin e një problematike për rikthimin e shërbimeve sa më shpejt në funksion.

AMA përdor pajisjet e Albtelecom për të ofruar shërbimin Wireless. Menaxhimi dhe konfigurimi i këtij routeri përbën një problem serioz për rrjetin e AMA pasi personeli IT nuk ka të konfiguruar asnjë bllokim aksesi nga ky router drejt rrjetit të vetë.

#### d. Domain Controller

Aktualisht domain controller është në një server fizik. Po në këtë server është i instaluar edhe sistemi i virtualizimeve VMware Workstation ku janë të krijuara 2 makina virtuale që shërbejnë për programin e menaxhimit të brendshëm për AMA. Në rastin e një problematike nuk ka një server të dytë backup si dhe pjesë të garantuara.

### 3.AUDITIMI I OPERACIONEVE IT

*Menaxhimi i Sigurisë së Informacionit, menaxhimi i incidenteve dhe problemeve, menaxhimi i ndryshimit si dhe përdorimi i internetit në Aplikacionet Web.*

**Autoriteti i Mediave Audiovizive** është autoritet rregullator në fushën e shërbimeve të transmetimeve audio dhe audiovizive dhe shërbimeve të tjera mbështetëse në territorin e Republikës së Shqipërisë. AMA ka si qëllim të sigurojë që të gjitha shërbimet audiovizive të përmbushin nevojat e qytetarëve të Republikës së Shqipërisë, në përputhje me vlerat demokratike të përcaktuara në Kushtetutë. AMA është institucion i pavarur, në këtë institucion vepron administrata e cila realizon të gjithë veprimtarinë e nevojshme përgatitore dhe administrative.

Teknologjia e Informacionit në AMA është në nivel sektori e përbërë nga tre punonjës dhe është nën varësin e Drejtorisë së Planifikimit të Frekuencave dhe TIK. AMA ka disa akte rregullative lidhur me monitorimin e shërbimeve dhe pajisjeve fizike të tilla si: “Procedura e instalimit të Domain-it”, “Procedura e monitorimit dhe mirëmbajtjes së sistemeve dhe rrjetit”, “Procedura e lidhjes në distancë”, “Procedura e ndryshimeve në dhomën teknike”. Dy procedurat e fundit lidhen me përdorimin dhe sigurinë e mbrojtjes nga jashtë.

Procedura për lidhjen në distancë përcakton standardet për t’u lidhur me rrjetin e AMA-s nga çdo “Host”. Standarde të tilla përcaktohen për të minimizuar ekspozimin e mundshëm të institucionit ndaj dëmtimeve që mund të rezultojnë si pasojë e përdorimit të paautorizuar të burimeve të këtij institucioni. Kriteret në lidhje me mbrojtjen e informacionit kur aksesohet në rrjetin e AMA-s nga ambiente jashtë institucionit janë: Kriteri i pranueshëm i enkriptimit, Kriteri i “Virtual Private Network” (VPN), Kriteri i komunikimit pa kabull (Wireless) dhe Kriteri i përdorimit të kujdesshëm të lidhjes. “Procedura e ndryshimeve në dhomën teknike” ka si qëllim përcaktimin e hapave të nevojshëm që do të merren në rast se kërkohen ndryshime në infrastrukturën e rrjetit IT në dhomën e serverave.

Autoriteti Mediave Audiovizive aplikon politikën e sigurisë në dy nivele: Në nivelin e parë të sigurisë përmbahen kufizimet dhe konfigurimet bazë për të gjithë përdoruesit e rrjetit, të tilla si konfigurimi i Proxy Server për Internet Explorer, Log in Banner & Description etj. si dhe kufizime të lidhura me vetë kompjuterët. Niveli i dytë i sigurisë aplikohet në secilën prej njësiteve organizative dhe përmban kufizimet që kanë të bëjnë me përdoruesit dhe kompjuterët, pjesë të njësiteve organizative në të cilat aplikohet kjo politikë.



## KONTROLLI I LARTË I SHTETIT

### RAPORT PËRFUNDIMTAR PËR AUDITIMIN E TEKNOLOGJISË SË INFORMACIONIT "PERFORMANCA E PËRDORIMIT TË INTERNETIT NË ADMINISTRATËN PUBLIKE"

#### *Nga auditimi u konstatua se:*

-AMA nuk disponon dokumentacione/procedura lidhur me ruajtjen dhe analizimin e log-eve. Ky autoritet operon duke analizuar loge-t hardware në makinat server.

-AMA nuk ka raporte të monitorimit mbi funksionimin dhe disponueshmërinë e internetit. Sipas procedurave që AMA i ka vendos në dispozicion grupit të auditimit cilësohet se punonjësit në sektorin teknik duhet të kryejnë periodikisht monitorimin e të gjithë sistemeve TIK dhe pajisjeve fundore.

Në lidhje me sigurinë e navigimit në internet dhe mbrojtjes nga sulmet e ndryshme (virus, malware, spam, etj) në të gjitha pajisjet kompjuterike (përfshirë dy serverat) është instaluar antivirusi Bit-Defender të cilit i ka përfunduar licensimi në tetor 2019. Pra momentalisht të gjitha pajisjet kompjuterike që disponon AMA janë të pa monitoruara dhe të pa mbrojtura nga këto sulme. Rrjeti i brendshëm kompjuterik i institucionit përbëhet nga 61 kompjutera, si dhe 13 printera, 2 fotokopje, 2 skanera dhe 1 pajisje All-in-one (printer, copy, scan, fax). Pra, gjithsej janë 61 përdorues të cilët janë të lidhur në domain AMA.local sipas procedurës së instalimit të Domain-it.

AMA nuk zbaton politika për kufizimet në përdorimin e internetit. Shërbimin e internetit AMA e përfiton nga kompania ABCom me shpejtësi me bandwidth 20/20 Mbps dhe numri i që përfitojnë shërbimin e internetit në AMA është 68 përdorues.

Në lidhje me shpejtësinë e internetit dhe disponueshmërinë e tij, grupi i auditimit gjatë fazës së auditimit në terren realizoi disa testime mbi testimin e rrjetit me anë të <https://www.speedtest.net> për të kontrolluar shpejtësinë e internetit, se sa shpejt shkarkohen dhe ngarkohen të dhënat.

#### *Speed Test data 14/10/2019 (AMA)*

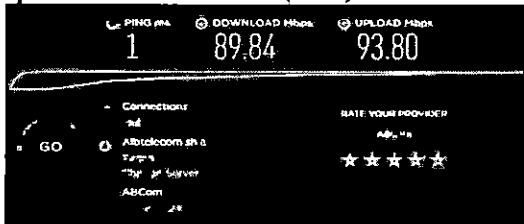

#### *Burimi: Grupi i Auditimit*

#### *Speed Test data 23/10/2019 (AMA)*

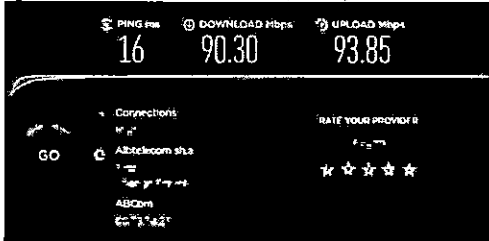

#### *Burimi: Grupi i Auditimit*

#### *Speed Test data 28/10/2019 (AMA)*

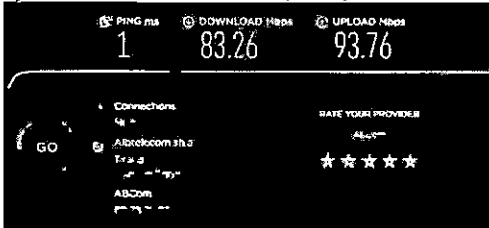

#### *Burimi: Grupi i Auditimit*



## KONTROLI I LARTË I SHTETIT

### RAPORT PËRFUNDIMTAR PËR AUDITIMIN E TEKNOLOGJISË SË INFORMACIONIT "PERFORMANCA E PËRDORIMIT TË INTERNETIT NË ADMINISTRATËN PUBLIKE"

Speed Test data 07/11/2019 (AMA)

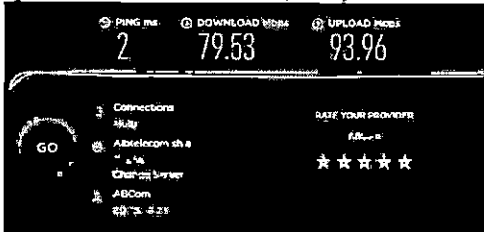

**Burimi: Grupi i Auditimit**

Nga testimet rezultoi se shpejtësia e internetit nuk ka luhajje dhe është e qëndrueshme.

AMA nuk disponon platforma të ndërtuara online për të tretët.

Ndërkohë në shërbim të detyrave funksionale, AMA disponon dy programe (software) përkatësisht:

- Program për monitorimin e edicioneve informative/reklamave;
- Program për përdorim të brendshëm institucional për administrimin e të dhënave për ofruesit e shërbimeve audio/audi vizive lidhur me: të dhënat teknike, programore, mbikëqyrjes së OSHMA-ve (Ofrues Shërbim Mediatik Audioviziv), administrimin e zërave ekonomikë, raportimet etj.

Programi i edicionit të lajmeve/reklamave përdoret nga drejtoria e mbikëqyrjes për monitorimin e edicioneve kryesore të lajmeve dhe reklamave për televizionet dhe radiot kombëtare, volumin e reklamave që transmetohen nga ora 07.00-24.00 për televizionet.

Programi për administrimin e të dhënave për ofruesit e shërbimeve mediatik audioviziv përdoret me akses të kufizuar për hedhjen e të dhënave. Personat të cilët hedhin të dhënat, pas çdo vendimmarrje të AMA-s, janë persona të autorizuar me urdhër të veçantë nga Sekretari i Përgjithshëm i AMA-s.

**Nga auditimi u konstatua se:**

- AMA nuk disponon dokumentacione/procedura lidhur me ruajtjen dhe analizimin e log-eve.
- AMA nuk ka regjistër risku ku të identifikoj zonat më me risk dhe të ketë mundësi në menaxhimin e tij duke zvogëluar rrezikun e menaxhimit të incidenteve.
- Nuk ka regjistër të menaxhimit të incidenteve. Autoriteti ka procedura për menaxhimin e incidenteve të pajisjeve fundore, për monitorimin e mirëmbajtjen e sistemeve dhe rrjetit. Por jepet suport, mbështetje teknike dhe logjike për operacionet IT që ndihmojnë mbarëvajtjen e strukturave të institucionit në bazë ngjarjesh. Procedurat kryhen nëpërmjet shkëmbimeve verbale dhe nëpërmjet e-mail-eve, duke mos realizuar identifikimin e risqeve, mbart riskun e përsëritjes së incidenteve.
- AMA nuk zbaton politika për kufizimet në përdorimin e internetit.
- Autoriteti i Mediave Audiovizive nuk posedon raporte të menaxhimit të disponueshmërisë mbi shërbimin e internetit.
- Komunikimet mbi menaxhimin e user-ave (hapje, mbyllje) menaxhohen me anë të komunikimeve verbale pa u dokumentuar procesi përkatës.



## KONTROLLI I LARTË I SHTETIT

RAPORT PËRFUNDIMTAR PËR AUDITIMIN E TEKNOLOGJISË SË INFORMACIONIT "PERFORMANCA E PËRDORIMIT TË INTERNETIT NË ADMINISTRATËN PUBLIKE"

### IV.Dh. AUTORITETI I KOMUNIKIMEVE ELEKTRONIKE DHE POSTARE +

#### 1.AUDITIMI I ZHVILLIMIT DHE BLERJES SË SHËRBIMIT INTERNET

*Kontratat e lidhura dhe zbatueshmëria e tyre, përcaktimi i nevojave për investime për internet, Shkalla e përdorimit të internetit dhe shërbimet elektronike të ofruara nga ky shërbim.*

Autoriteti i Komunikimeve Elektronike dhe Postare (AKEP) është organi rregullator në fushën e komunikimeve elektronike dhe të shërbimit postar, i cili mbikëqyr kuadrin rregullator të përcaktuar nga ligji për komunikimet elektronike, nga ligji për shërbimin postar dhe nga politikat e zhvillimit, të përcaktuara nga Këshilli i Ministrave.

AKEP është një rregullator i pavarur dhe pararendës për tregjet e telekomunikacioneve dhe postare duke kërkuar të arrijë një kuadër rregullator që nxit një mjedis të favorshëm për investitorët dhe ofron zgjidhje, çmim dhe cilësi më të mirë për të gjithë përdoruesit e shërbimeve të telekomunikacioneve dhe postare në Shqipëri.

*Tabela nr. 8: Kontratat e lidhura dhe zbatueshmëria e tyre për vitet 2015-2019*

Viti	Bandwidth	Nr. Përdorues	Vlera e Kontratës	Operatori Ekonomik
2015	20 Mbps	68	117.600	Abisnet
2016	4Mbps	68	180.000	Albtelecom sh.a.
2017	30 Mbps	73	118.000	Abcom
2018	30 Mbps	80	553.800	Abcom
2019	50 Mbps	85	0,00	AKSHI

#### *Burimi: AKEP*

Shërbimi i aksesit në internet për AKEP ofrohet nga AKSHI (Agjencia Kombëtare e Shoqërisë së Informacionit) me shpejtësi në internet me gjerësi brezi 50 Mbps simetrik. Sistemit ccTLD.al i vendosur pranë AKSHI-t i ofrohen dy lidhje: primare nga operatori ALBtelecom sh.a. dhe dytësore ABCom sh.p.k. Të dyja lidhjet kanë shpejtësi interneti 30 Mbps simetrik. Për lidhjen AKEP HQ dhe AKEP QKMF përdoret lidhja me Dark Fiber.

Procedura e viti 2018 është procedurë prokurime me kërkesë për propozim me lote me Urdhër Prokurimi Nr. 922/1 Prot dt. 10.04.2018

*Loti 1. "Akses në internet për AKEP dhe pikat e monitorimit në distancë dhe intranet midis AKEP ndërtesa qendrore dhe AKEP QKMF"*

*Loti 3: "Shërbim internet të sistemit DNS për ccTLD.al, lidhja dytësore"*

*Loti 2: "Shërbim internet të sistemit DNS për ccTLD.al, lidhja primare"*

Procedura e viti 2019 është procedurë prokurime e hapur "Marrëveshje kuadër me Lote. Me Urdhër Prokurimi Nr. 1496 Prot dt.29.05.2019

*Loti 1 Akses në internet për zyrat rajonale dhe akses data për pikat e monitorimit në distancë "*

*Loti 2 Shërbim internet për ccTLD.al lidhja sekondare*

*Loti 3 Shërbim internet për ccTLD.al lidhja primare"*

#### *a. Përcaktimi i nevojave për investime për internet*

Në kuadër të objektivave rregullatorë të përcaktuara, AKEP duhet të planifikojë programin e tij të ardhshëm të aktiviteteve në përgjigje të nevojave të tregut, duke marrë parasysh prioritetet kryesore. AKEP gjithashtu bashkërendon punën, në përputhje me rekomandimet ndërkombëtare, me agjencitë ndërkombëtare, që kanë të njëjtën fushë veprimi. Shkalla e përdorimit të internetit dhe shërbimet elektronike të ofruara nga ky shërbim

AKEP e përdor shërbimin e aksesit në internet për:

- shërbim aksesi në internet të institucionit bazuar në nevojën për të dhëna mbi legjislacionin, publikimet, ligjshmërinë dhe fushën e veprimit të operatorëve në fushën e komunikimeve elektronike dhe postare;



## KONTROLLI I LARTË I SHTETIT

### RAPORT PËRFUNDIMTAR PËR AUDITIMIN E TEKNOLOGJISË SË INFORMACIONIT "PERFORMANCA E PËRDORIMIT TË INTERNETIT NË ADMINISTRATËN PUBLIKE"

- në përputhje me politikat e zhvillimit të Këshillit të Ministrave, AKEP ofron platforma online ndërveprimi për operatorët apo personat që veprojnë në fushën e komunikimeve elektronike dhe postare, si
  - e-Ankesa,
  - e-Portabiliteti,
  - e-Aplikime,
  - e-Raportime,
  - e-P.P.F,
  - e-Njohje Konformiteti,
  - Regjistri i operatoreve të Komunikimeve Elektronike,
  - Regjistri i operatoreve të Shërbimeve Postare, etj;
- në kuadër të funksioneve të AKEP si regjistruar dhe si regjistruar për regjistrimin e domaineve.al kryhet administrimi i sistemit të ccTLD.al;
- AKEP për lidhjen ndërmjet zyrave qendrore të institucionit dhe zyrave/pika rajonale të monitorimit përdor shërbimin intranet.

## 2.AUDITIMI I SIGURISË SË INFORMACIONIT

*Vlerësimi dhe identifikimi i fushave me risk, monitorimi i vazhdueshëm, mbrojtja e të dhënave, ofrimi i shërbimeve pa ndërprerje.*

Auditim mbi pajisjen firewall të AKEP i cili mundëson aksesin në internet dhe menaxhimin e rrjetit të brendshëm. Referuar pikave kyçe të sigurisë së informacionit publik është verifikuar konfigurimi lidhur me sigurinë e informacionit si dhe masat e marra për parandalimin e sulmeve ose hyrjeve të pa autorizuar në routerin kryesor

### *Nga auditimi u konstatua:*

- Portat kryesore për hyrje në menaxhimin e firewall telnet, ssh, web janë të konfiguruar në portat standarde, çka përbën një risk nëse ka sulme me tool-se user/password gjenerator.
- AKEP ka të ndërtuar një rrjet me VLAN ( Virtual Lan) nga ku ndan departamentet . Ky rrjet ofron një siguri dhe menaxhim të mirë për departamentin IT.
- Nuk janë marrë masa për të bërë disable userin admin dhe për të krijuar një user tjetër me të drejta admini. Kjo gjë do të parandalonte sulme nga skriptet/viruse që mund të merren brenda serverave ose pc-ve në MFE. Shumica e viruseve që bëjnë ddos, përdorin si username "admin".
- Nuk janë marrë masa për të bërë disable userin admin dhe për të krijuar një user tjetër me të drejta admini. Kjo gjë do të parandalonte sulme nga skriptet/viruse që mund të merren brenda serverave ose pc-ve në AKEP. Shumica e viruseve që bëjnë ddos, përdorin si username "admin".
- Nga konfigurimi aktual nuk ka një skript në firewall i cili të bëjë të mundur bllokimin e një ip në një listë të zezë nëse kjo IP tenton të logohet drejt portave të aksesit.

### *a. Sistemi i monitorimit fizik lidhur me sigurinë e objekteve*

AKEP ka dy godina që nën administrim. HQ ka pajisjen NVR modelit HIKVISION DS-7608NI-SE / P me 8 kanale me storage 2 TB dhe në varësi të numrit të kamerave, të rezolucionit HD të caktuar dhe të aktivitetit në ambientin që mbikëqyr (motion detection) varet dhe kapaciteti i kohës që ruan në storage NVR. Ndërtesa ka të instaluar 5 IP kamera dhe koha e ruajtjes është 35 ditë. Kamerat administrohen dhe aksesohen vetëm brenda rrjetit të institucionit nga specialist i IT.



## KONTROLLI I LARTË I SHTETIT

### RAPORT PËRFUNDIMTAR PËR AUDITIMIN E TEKNOLOGJISË SË INFORMACIONIT "PERFORMANCA E PËRDORIMIT TË INTERNETIT NË ADMINISTRATËN PUBLIKE"

AKEP QKMF ka pajisjen NVR modelit HIKVISION DS-7616NI-E2 / 8P/A me 8 kanale me storage 2TB dhe në varësi të numrit të kamerave, të resolution Full HD të caktuar dhe të aktivitetit në ambientin që mbikëqyr (motion detection), varet dhe kapaciteti i kohës që ruan në storage NVR. Ndërtesa ka të instaluar 8 IP kamera dhe koha e ruajtjes është 25 ditë. Kamerat administrohen dhe aksesohen vetëm brenda rrjetit të institucionit nga specialist i IT.

### 3.AUDITIMI I OPERACIONEVE IT

*Menaxhimi i Sigurisë së Informacionit, menaxhimi i incidenteve dhe problemeve, menaxhimi i ndryshimit si dhe përdorimi i internetit në Aplikacionet Web.*

Autoriteti i Komunikimeve Elektronike dhe Postare është organi rregullator në fushën e komunikimeve elektronike dhe të shërbimit postar, i cili mbikëqyr kuadrin rregullator të përcaktuar nga ligji për komunikimet elektronike, nga ligji për shërbimin postar dhe nga politikat e zhvillimit, të përcaktuara nga Këshilli i Ministrave.

Roli, funksionet dhe kompetencat institucionale si organ rregullator i fushës së komunikimeve elektronike dhe shërbimit postar përcaktohen në legjislacionin material për komunikimet elektronike dhe shërbimin postar në Republikën e Shqipërisë.

AKEP është person juridik, publik, jo buxhetor, i cili drejtohet nga Këshilli Drejtues që është i pavarur në marrjen e vendimeve dhe funksionon në bazë të rregullores së brendshme, të miratuar nga ai vetë.

#### *Nga auditimi u konstatua se:*

-AKEP ka në përdorim një sërë sistemesh të cilat ofrojnë mbështetje në procesin e punës të administratës së institucionit por edhe për përdoruesit e jashtëm siç mund të jenë kompanitë apo qytetarët. Ndarja e sistemeve bëhet në tre module kryesore: Përdorues, Operatorë, Domain. Një element i rëndësishëm është edhe faqja e Web (akep.al).

E-përdorues është i ndarë në disa nën module si: e-ankime, e-konsumatori, e- portabiliteti, të cilat mund të aksesohen nga lloje të ndryshëm përdoruesish si të brendshëm ashtu edhe të jashtëm sipas funksionalitetit të lejuar hierarkik.

AKEP ofron platforma online për operatorët apo personat që veprojnë në fushën e komunikimeve elektronike dhe postare. Mund të përmendim disa nga këto platforma të cilat janë si më poshtë:

- e-Ankime
- e-Portabiliteti
- e-Aplikime
- e-Raportime (Probleme "Shërbimet Postare", nuk aksesohet)
- e-P.P.F (Probleme, nuk aksesohet)
- e-Njohje Konformiteti
- Regjistri i operatorëve të Komunikimeve Elektronike
- Regjistri i operatorëve të Shërbimeve Postare

Moduli domain në të cilin gjenden informacione mbi emrat domain, si bëhet regjistrimi i domain, kërkesa për domainin, si dhe afati për regjistrimin e një domaini, etj.

Në përbushje të funksioneve të tij, në fushën e komunikimeve elektronike dhe postare AKEP, përdor shërbimin e aksesit në internet për:

- shërbim aksesit në internet të institucionit bazuar në nevojën për të dhëna mbi legjislacionin, publikimet, ligjshmërinë dhe fushën e veprimtari të operatorëve në fushën e komunikimeve elektronike dhe postare, duke ofruar platforma online ndërveprimi për operatorët apo personat që veprojnë në fushën e komunikimeve elektronike dhe postare të sipërpërmendura.





## KONTROLLI I LARTË I SHITETIT

### RAPORT PËRFUNDIMTAR PËR AUDITIMIN E TEKNOLOGJISË SË INFORMACIONIT "PERFORMANCA E PËRDORIMIT TË INTERNETIT NË ADMINISTRATËN PUBLIKE"

- lidhjen ndërmjet zyrave qendrore të institucionit dhe zyrave/pika rajonale të monitorimit përdor shërbimin intranet.

Nga dokumentacioni i administruar rezultoi se shpejtësia e internetit ndër vite ka ardhur në rritje dhe momentalisht AKEP përdor shpejtësinë me bandwidth 50/50 Mbps me ofrues shërbimi AKSHI-n. Me anë të Sistemit ccTLD.al i vendosur pranë AKSHI-t ofrohen dy lidhje: primare nga operatori ALBtelecom sh.a. dhe dytësore ABCom sh.p.k. Për lidhjen AKEP HQ dhe AKEP QKMF përdoret lidhja me Dark Fiber.

Numri i përdoruesve të këtyre sistemeve është në total, 80 për vitin 2018 dhe 85 për vitin 2019 në nivel administrate. Të gjithë punonjësit e AKEP janë të lidhur në internet dhe kanë një adresë e-maili zyrtar. Aktualisht, numri i përdoruesve në internet për të cilët është krijuar user në Active Directory është 85, ku 12 usera janë "user generic". Të gjithë userat janë të nivelit bazik ndërkohë ka një user në nivelin administrator.

Mbi hapjen dhe mbylljen e userave, pas një njoftimi nga Drejtoria e Shërbimeve të Brendshme, Drejtoria Teknike procedon me hapjen e userit konform pozicionit të punës dhe mbylljen e tij kur kërkohet. Po kështu, me njoftim nga Drejtoria e Shërbimeve të Brendshme, Drejtoria Teknike procedon me hapjen e userit në Sistemin e Aplikimeve dhe Raportimeve Online (Revzone), ku niveli i aksesit dhe privilegjeve në nën modulet e këtij sistemi bëhet në bazë të përshkrimeve të punës dhe të kompetencave që i është caktuar secilit punonjës.

Grupi i auditimit me qëllim përcaktimin e cilësisë mbi raportin kërkesë ofertë pra përdorimin e internetit me qëllim ofrimin e shërbimeve kundrejt përdoruesve auditoi përdorim e web portalit mbi Portabilitetin.

AKEP ka krijuar një seksion në faqen web mbi Portabilitetin me qëllim mbi informimin e publikut mbi bartjen e numrit. Ky sistem është nën administrimin e AKEP dhe menaxhohet nga Drejtoria e të Drejtave të Përdoruesve e cila mbikëqyr zbatimin e portabilitetit nga operatorët për pajtimtarët dhe trajton ankesat e pajtimtarëve duke u bazuar në Rregulloren nr. 43 datë 22.09.2019, "Për zbatimin e Portabilitetit të numrit", e ndryshuar.

Sistemi CRDB është një sistem i centralizuar që shërben si referencë për operatorët e komunikimeve elektronike publike për përditësimin e bazës së tyre, pasqyrë e të dhënave mbi numrat e bartur. Ky sistem është i vetmi burim nga i cili këta operatorë marrin informacionin për përditësimin e kodeve të numrave të bartur. Sistemi ka funksion ndërmjetës në komunikimet midis operatorëve mbi bartjen e numrave. Mesazhet e dërguara apo të marra nga një operatorë merren, përpunohen, validohen dhe dërgohen nga sistemi drejt operatorëve të tjerë. CRDB mbart informacion lidhur me të gjithë kategoritë e numrave që mund të barten pjesë të Planit Kombëtarë të Numeracionit. Gjithashtu, CRDB i ofron AKEP të gjithë informacionin e nevojshëm për të verifikuar zbatimin e portabilitetit.

Sinkronizimi i operatorëve mund të realizohet:

- Në mënyrë automatike me anë të shkëmbimit të mesazheve të caktuara
- Në mënyrë manuale duke importuar file xml, csv (që gjenerohen nga sistemi në mënyrë periodike)
- Duke kërkuar statusin për një numër të caktuar në Portalin Publik.



## KONTROLI I LARTË I SHTETIT

### RAPORT PËRFUNDIMTAR PËR AUDITIMIN E TEKNOLOGJISË SË INFORMACIONIT "PERFORMANCA E PËRDORIMIT TË INTERNETIT NË ADMINISTRATËN PUBLIKE"

Figura nr. 19: Pamje e përgjithshme e sistemit

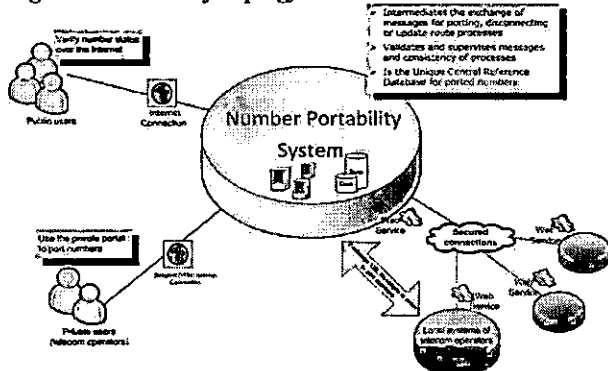

Burimi: Autoriteti i Komunikimeve Elektronike dhe Postare

Nga auditimi u konstatua se: AKEP ka lidhur kontratë mirëmbajtje me objekt "Shpenzime për mirëmbajtje dhe operim i bazës së të dhënave të centralizuar të Portabilitetit të numrit (CRDB)". Kjo kontratë është lidhur midis AKEP dhe dy kompanive "INFOSOFT SYSTEMS sh.p.k" dhe "IkubINFO sh.p.k". Në këtë kontratë cilësohet se Kontraktuesi duhet të sigurojë raporte për ngjarje të paparashikuara për Autoritetin Kontraktor (AKEP) bashkangjitur certifikatës mujore të pranimit.

Grupit të auditimit iu vendosën në dispozicion disa nga këto raporte bashkëlidhur me certifikatën e pranimit të shërbimit të ofruar. Në këto raporte citohet se nuk ka patur raste të mosfunksionimit të sistemit.

Në lidhje me shpejtësinë e internetit dhe disponueshmërinë e tij, grupi i auditimit gjatë fazës së auditimit në terren realizoi disa testime mbi testimin e rrjetit me anë të <https://www.speedtest.net> për të kontrolluar shpejtësinë e internetit, se sa shpejt shkarkohen dhe ngarkohen të dhënat.

Speed Test data 17/10/2019 (AKEP)

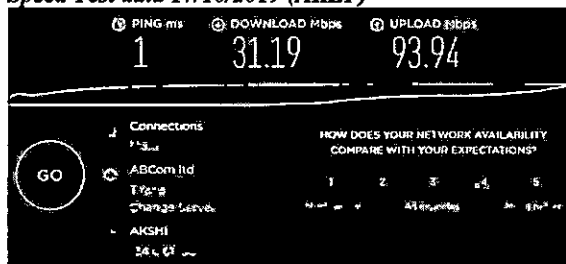

Burimi: Grupi i Auditimit

Speed Test data 23/10/2019 (AKEP)

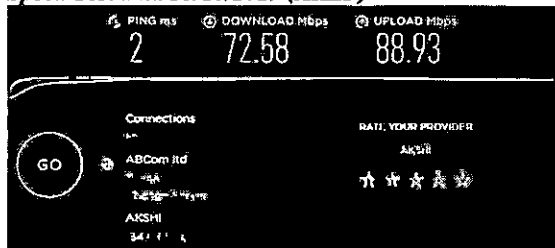

Burimi: Grupi i Auditimit



## KONTROLLI I LARTË I SHETIT

### RAPORT PËRFUNDIMTAR PËR AUDITIMIN E TEKNOLOGJISË SË INFORMACIONIT "PERFORMANCA E PËRDORIMIT TË INTERNETIT NË ADMINISTRATËN PUBLIKE"

#### Speed Test data 31/10/2019 (AKEP)

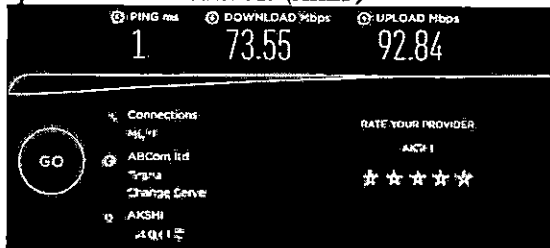

#### Burimi: Grupi i Auditimit

#### Speed Test data 14/11/2019 (AKEP)

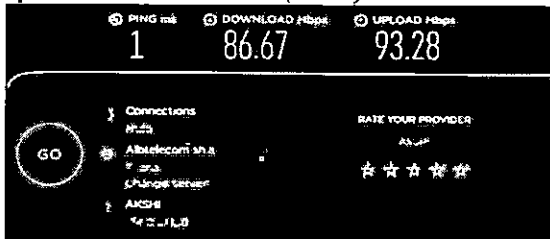

#### Burimi: Grupi i Auditimit

Nga testimi rezultoi se shpejtësia e internetit është konstante dhe e qëndrueshme.

#### Nga auditimi u konstatua se:

- Krijimi, fshirja, niveli i aksesit dhe menaxhimi i userave administrohet në bazë të rregullore mbi "Rregullat për përcaktimin e detyrave dhe procedurave të Administrimit, përdorimit dhe shfrytëzimit të sistemeve IT dhe Aplikacioneve të AKEP";
- Nuk kryhet monitorimi i kufizimeve në përdorimin e internetit. Antivirusi BitDefender GravityZone që përdoret në të shumtën e rasteve për kontrollin e trafikut të internetit është në vlera by default të cilat nuk kontrollojnë navigimin në rrjet;
- Nuk ka regjistër të njohjes dhe menaxhimit të risqeve (regjistër risqesh);
- Nuk realizohet monitorimi i ofrimit të shërbimit të internetit nga AKSHI.

## IV.E. AUTORITETI I MBIKËQYRJES FINANCIARE

### 1.AUDITIMI I ZHVILLIMIT DHE BLERJES SË SHËRBIMIT INTERNET

*Kontratat e lidhura dhe zbatueshmëria e tyre, përcaktimi i nevoja për investime për internet, Shkalla e përdorimit të internetit dhe shërbimet elektronike të ofruara nga ky shërbim.*

Autoriteti i Mbikëqyrjes Financiare (AMF) është një institucion publik i pavarur nga ekzekutivi, përgjegjës për rregullimin dhe mbikëqyrjen e sistemit financiar jobankar dhe operatorëve që ushtrojnë aktivitetin e tyre në këtë sektor.

Fusha kryesore e veprimtarisë së Autoritetit të Mbikëqyrjes Financiare (AMF) është rregullimi dhe mbikëqyrja: e aktivitetit të tregut të sigurimeve dhe operatorëve të tij; e aktivitetit të tregut të letrave me vlerë dhe operatorëve të tij; e aktivitetit të tregut të fondeve të pensioneve vullnetare dhe operatorëve të tij e veprimtarive të tjera financiare jobankare.

Funksioni primar i Autoritetit të Mbikëqyrjes Financiare (AMF) është që me anë të mjeteve ligjore, administrative dhe të informacionit, të mbroj konsumatorët si dhe të ruaj stabilitetin e transparencën në fushën e sigurimeve, letrave me vlerë dhe pensioneve private suplementare.

*Tabela nr. 9: Kontratat e lidhura dhe zbatueshmëria e tyre*

Viti	Bandwidth	Nr. përdorues	Vlera e kontratës	Operatori Ekonomik
2015	20Mbps/20Mbps	52	230400 me tvsh	Vivo Communication
2016	30Mbps/30Mbps	65	180000 me tvsh	Albtelecom Sha



## KONTROLLI I LARTË I SHTETIT

### RAPORT PËRFUNDIMTAR PËR AUDITIMIN E TEKNOLOGJISË SË INFORMACIONIT "PERFORMANCA E PËRDORIMIT TË INTERNETIT NË ADMINISTRATËN PUBLIKE"

2017	50Mbps/50Mbps	76	180000 me tvsh	Albtelecom Sha
2018	50Mbps/50Mbps	85	180000 me tvsh	Albtelecom Sha
2019	50Mbps/50Mbps	94	142560 me tvsh	Albtelecom Sha

#### Burimi: AMF

Procedura e vitit 2018 është procedurë me vlerë të vogël me Urdhër Prokurimi Nr. 142 Prot dt.26.12.2017 e fituar nga operatori ekonomik Albtelecom.

Procedura e vitit 2019 është procedurë me vlerë të vogël me Urdhër Prokurimi Nr. 8 Prot dt.10.01.2019 e fituar nga operatori ekonomik Albtelecom.

#### a. Përcaktimi i nevojave për investime për internet

Shkalla e përdorimit të internetit dhe shërbimet elektronike të ofruara nga ky shërbim. AMF ka gjithsej 94 përdorues në domain të cilët marrin shërbimin e internetit. Në saj të sigurisë së informacionit të gjithë përdoruesit janë me account limited e cila ndalon instalimin e pa autorizuar të aplikacioneve në pajisjet kompjuterike. Aplikacionet e nevojshme mbi ato standarde për kryerjen e punës bëhen me kërkesë të veçante dhe pasi aprovohet instalohet nga stafi i TI që ka të drejta si Admin. Çdo kompjuter është i regjistruar në domain si Standard Limited User me aplikacionet baze të Microsoft. Instalimi i aplikacioneve të tjera është e ndaluar. Çdo kompjuter është i pajisur me Username dhe fjalëkalim ku çdo punonjës ka përgjegjësinë që ta mbroje atë në mënyre rigorozë siç është dhe në rregulloren e stafit për përdorimin e resurseve të TI.

#### Nga auditimi u konstatua se:

- Specifikimet teknike në procedurat e sipërcituara janë hartuar në kundërshtim me nenin 23 "specifikimet teknike" të ligjit nr. 9643, datë 20.11.2006 "Për prokurimin publik", i ndryshuar, pasi janë përdorur terma dhe kriteret të cilat kanë ulur numrin e mundshëm të operatorëve ,kriteret e operatorit ekonomik pika 2 dhe pika 5 përkatësisht: *Pika 2.* Ofertuesi i shërbimit duhet të ketë eksperiencë në ofrimin e shërbimit minimum 5 vjet; *Pika 5.* Ofertuesi i shërbimit duhet të ketë në stafin e tij ekspertë me minimumi 5 vjet eksperiencë pune.
- Nuk ka një analizim të nevojës për cilësinë dhe sasinë e shërbimit të interneti, në lidhje me shërbimet që kryhen dhe përdoruesit fundor.

## 2.AUDITIMI I SIGURISË SË INFORMACIONIT

*Vlerësimi dhe identifikimi i fushave me risk, monitorimi i vazhdueshëm, mbrojtja e të dhënave, ofrimi i shërbimeve pa ndërprerje.*

Auditim mbi pajisjen firewall të AMF i cili mundëson aksesin në internet dhe menaxhimin e rrjetit të brendshëm. Referuar pikave kyçe të sigurisë së informacionit publik është verifikuar konfigurimi lidhur me sigurinë e informacionit si dhe masat e marra për parandalimin e sulmeve ose hyrjeve të pa autorizuar në routerin kryesor.

#### Nga auditimi u konstatua se:

- Portat kryesore për hyrje në menaxhimin e firewall telnet, ssh, web janë të konfiguruar në portat standarde, çka përbën një risk nëse ka sulme me tool-se user/password gjenerator.
- AMF ka të ndërtuar një rrjet me VLAN (Virtual Lan) nga ku ndan departamentet . Ky rrjet ofron një siguri dhe menaxhim të mirë për departamentin IT.
- Nuk janë marrë masa për të bërë disable userin admin dhe për të krijuar një user tjetër me të drejta admini. Kjo gjë do të parandalonte sulme nga scripture/viruse që mund të merren brenda serverave ose pc-ve në MFE. Shumica e viruseve që bëjnë ddos , përdorin si username "admin".



## KONTROLLI I LARTË I SHTETIT

### RAPORT PËRFUNDIMTAR PËR AUDITIMIN E TEKNOLOGJISË SË INFORMACIONIT "PERFORMANCA E PËRDORIMIT TË INTERNETIT NË ADMINISTRATËN PUBLIKE"

- Nuk është bllokuar porta e menaxhimit kryesor të routerit.
- Nga konfigurimi aktual nuk ka një script në firewall i cili të bëjë të mundur bllokimin e një ip në një listë të zezë nëse kjo IP tenton të logohet drejt portave të aksesit.
- Routeri kryesor duhet bërë upgrade pasi nuk ka resource të mjaftueshme për të konfiguruar dhe suportuar shërbime në të ardhmen.
- AMF nuk ka një sistem Helpdesk Management nga ku të hedh komunikime, konfigurime skema dhe të gjitha dokumentacionet për shërbimet teknologjike që ka në përdorim.

### 3.AUDITIMI I OPERACIONEVE IT

*Menaxhimi i Sigurisë së Informacionit, menaxhimi i incidenteve dhe problemeve, menaxhimi i ndryshimit si dhe përdorimi i internetit në Aplikacionet Web.*

AMF ka politika të brendshme të sigurisë së Teknologjisë së Informacionit "Miratuar me Vendimin e Bordit nr. 192, datë 14.10.2019". Këtu përfshihen: Politikat e asetëve IT, Politikat e Kontrollit të aksesit, Politikat e kontrollit të fjalëkalimeve, Politika e email-eve, Politika e internetit, Politika e antivirusit, Politika e aksesimit dytësor (Remote), Politika e Backup-it etj. Për menaxhimin e informacionit AMF ka një sistem elektronik i cili është AMF In Reg. Nëpërmjet këtij sistemi që është një aplikacion kompjuterik On-line, menaxhohen të gjithë komunikimet elektronike formale, raportimet dhe analizat e tyre ndërmjet AMF dhe operatorëve të tregut në mbikëqyrje. Sistemi AMF In Reg përbëhet nga: "AMF In-Reg Sovereign" që është pjesa e sistemit AMF In-Reg në përdorim të AMF dhe "AMF In-Reg Firms" që është pjesa e sistemit në përdorim të pjesëmarrësve.

Çdo pjesëmarrës regjistron të gjitha ngjarjet e paparashikuara dhe problemet e vërejtura në sistem dhe i raporton ato pranë AMF në fund të çdo muaji kalendarik, apo rast pas rasti në fund të çdo seance raportimi. Në këtë mënyrë në AMF krijohet një regjistër ku regjistrohen ngjarjet e paparashikuara, në funksion të krijimit të një historiku me qëllim mirëmbajtjen e vazhdueshme dhe rritjen e efektivitetit të sistemit.

Loget e aplikacionit të Regjistratit Elektronik Online të Shitjeve dhe Regjistratit Elektronik të Dëmeve gjenerohen në text file për çdo ditë, me të gjithë veprimet e suksesshme apo jo të agentëve për shitjen e policave apo edhe përdoruesve për raportimin e dëmeve motorike. Në këto loge mbahen të dhënat e datës dhe orës së tentativës, përdoruesi, IP, veprimi që ka kryer dhe përgjigjen që ka marrë agjenti/përdoruesi nga aplikacioni. Për rastet që në aplikacione janë konsideruar me kritike, drejtoria IT i ka vendosur këto loge në tabela në database për të pasur mundësi për gjurmim më të mirë dhe përpunim të informacionit në mënyrë korrekte.

Log-et e aplikacioneve të shitjeve dhe dëmeve gjenerohen në format text file (.txt), loget e back-upit gjenerohen në formatet ".trc", ".trm", ".aud". Gjithashtu loget e databazës së shitjeve dhe dëmeve janë në "Oracle". Loget e sistemit operativ të shitjeve janë në linux kurse të dëmeve në windows server 2008.

Grupit të auditimit iu vendosën në dispozicion formularët për menaxhimin e incidenteve dhe problemeve si: formulari për raportimin e incidenteve të sigurisë së informacionit; formulari për raportim për anashkalimin e një procedure; formulari për regjistrin e menaxhimit të incidenteve; formulari për regjistrin e hyrjeve në dhomën e serverave; Kërkesë për dhënie/ndryshim aksesit; formular për kategorizim të informacionit.

#### *Nga auditimi u konstatua se*

- loget kontrollohen manualisht nga specialistët e Drejtorisë së TI në AMF.
- faqja zyrtare e AMF ofron 3 shërbime për qytetarët në kuadër të mbrojtjes së interesave të mbrojtjes së interesave të konsumatorëve / investitorëve.



## KONTROLLI I LARTË I SHTETIT

### RAPORT PËRFUNDIMTAR PËR AUDITIMIN E TEKNOLOGJISË SË INFORMACIONIT "PERFORMANCA E PËRDORIMIT TË INTERNETIT NË ADMINISTRATËN PUBLIKE"

#### a. Verifikon policën online

Verifikimi i policës së sigurimit të detyrueshëm motorik kryhet në 2 mënyra: nëpërmjet një sms me përmbajtje targën e mjetit në numrin **069 40 60 671** ose nëpërmjet **kërkimit online** duke plotësuar kriteret e kërkimit online, të cilat janë: targa e mjetit dhe numri serial ose numri i shasisë.

#### b. Depozito ankesën online

Çdo person i dëmtuar, i cili përfiton dëmshpërblim nga shoqëritë e sigurimit dhe mbetet i pakënaqur për mënyrën e trajtimit të dëmit, masën e dëmshpërblimit apo refuzimin e saj, pasi ka depozituar një ankesë pranë shoqërisë së sigurimit trajtuese e dëmit, mund të kontaktojë ose të depozitojë një ankesë në Autoritetin e Mbikëqyrjes Financiare.

#### c. GSRM

GSRM (*Tregu me Pakicë i Letrave me Vlerë të Qeverisë*) është një sistem elektronik ku publikohen të dhënat mbi kuotimet dhe transaksionet e ekzekutuara çdo ditë në tregun me pakicë të letrave me vlerë të Qeverisë (*bono thesari dhe obligacione qeveritare*) nga subjektet e licencuara prej Autoritetit të Mbikëqyrjes Financiare (AMF) për të operuar në këtë treg. Shërbimin e internetit AMF e përfiton nga kompania Albtelecom Sha me shpejtësi me bandwidth 50/50 Mbps dhe numri i që përfitojnë shërbimin e internetit në AMF është 94 përdorues.

Në lidhje me shpejtësinë e internetit dhe disponueshmërinë e tij, grupi i auditimit gjatë fazës së auditimit në terren realizoi disa testime mbi testimin e rrjetit me anë të <https://www.speedtest.net> për të kontrolluar shpejtësinë e internetit, se sa shpejt shkarkohen dhe ngarkohen të dhënat.

#### Speed Test data 16/11/2019 (AMF)

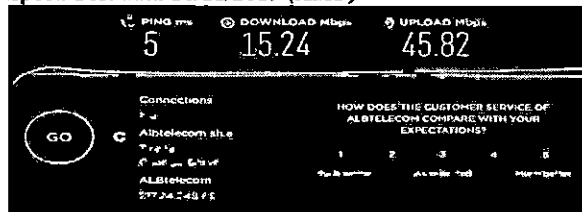

Burimi: Grupi i Auditimit

#### Speed Test data 22/11/2019 (AMF)

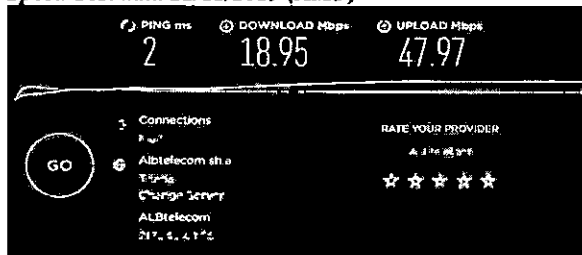

Burimi: Grupi i Auditimit



## KONTROLLI I LARTË I SHTETIT

### RAPORT PËRFUNDIMTAR PËR AUDITIMIN E TEKNOLOGJISË SË INFORMACIONIT "PERFORMANCA E PËRDORIMIT TË INTERNETIT NË ADMINISTRATËN PUBLIKE"

#### Speed Test data 29/11/2019 (AMF)

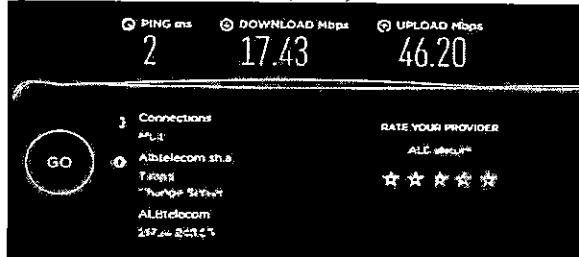

#### Burimi: Grupi i Auditimit

#### Speed Test data 15/11/2019 (AMF)

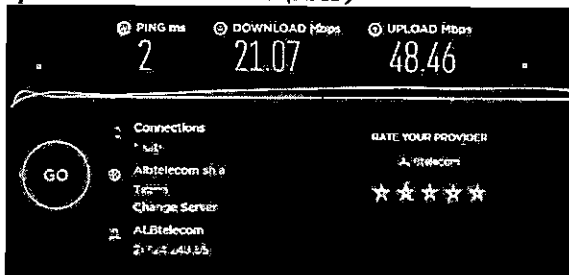

#### Burimi: Grupi i Auditimit

Nga testimet e bëra nga grupi i auditimit rezultoi se shpejtësia e internetit nuk ka luhate por është konstante.

#### Nga auditimi u konstatua se:

Nga auditimi u konstatua se log-et kontrollohen manualisht nga specialistët e Drejtorisë së Teknologjisë së Informacionit në AMF, nuk bëhet dokumentimi mbi analizimin e tyre.

#### Gjetje dhe rekomandime mbi agjencitë dhe autoritetet e audituara:

##### 1. Titulli i gjetjes: Mungesa e monitorimit të shërbimit të internetit

**Situata:** Nga auditimi u konstatua se, nuk monitorohet ofrimi i shërbimit të internetit për institucionet e varësisë të cilat nuk janë në rrjetin GOVNET. Gjithashtu, në dy vitet 2018-2019, referuar parashikimit të fondeve buxhetore për shërbimin e internetit, shpërndarja e tyre është bërë tek institucionet e varësisë edhe pse këto fonde duhet të ishin rialokuar në buxhetin e AKSHI-t si institucioni përgjegjës për kryerjen e procedurës së prokurimit dhe lidhje se kontratës, në kundërshtim me VKM Nr. 673, datë 22.11.2017 "Për Riorganizimin e Agjencisë Kombëtare të Shoqërisë së Informacionit", i ndryshuar.

**Kriteri:** Pika 5.i dhe 5.j të VKM Nr. 673, datë 22.11.2017 "Për Riorganizimin e Agjencisë Kombëtare të Shoqërisë së Informacionit"

**Ndikimi/Efekti:** Mangësi në procedurat e prokurimit

**Shkaku:** Mos zbatimi i VKM Nr. 673, datë 22.11.2017 "Për Riorganizimin e Agjencisë Kombëtare të Shoqërisë së Informacionit"

**Rëndësia:** E lartë

**Rekomandim:** AKSHI në bashkëpunim me institucionet e varësisë të cilat nuk bëjnë pjesë në rrjetin GOVNET, të marrin masa për monitorimin e shërbimit të internetit si dhe ndjekjen e hapave të nevojshëm si institucion qendror, për ofrimin e shërbimit të internetit.

##### 2. Titulli i gjetjes: 85.53% e trafikut të internetit konsumohet vetëm për update të Microsoft.

**Situata:** Nga analizimi i të dhënave për vitin 2019 për të gjithë institucionet që janë pjesë e GOVNET rezulton se 85.53% e trafikut të internetit përdoret për të bërë update sistemeve



## KONTROLLI I LARTË I SHTETIT

### RAPORT PËRFUNDIMTAR PËR AUDITIMIN E TEKNOLOGJISË SË INFORMACIONIT "PERFORMANCA E PËRDORIMIT TË INTERNETIT NË ADMINISTRATËN PUBLIKE"

operative të Microsoft, ndërsa 14.47 % e tij shkon për rrjetet sociale, filma, muzike, radio, shkarkime dhe lojëra.

**Kriteri:**

**Ndikimi/Efekti:** Përdorimi pa efektivitet i shërbimit të internetit në gjithë institucionet që janë pjesë e GOVNET

**Shkaku:** Mos marrja e masave të nevojshme për menaxhimin e Updateve të sistemeve operative.

**Rëndësia:** E lartë

**Rekomandim:** AKSHI të marrë masa për qendërzimin e updateve të sistemeve të të gjithë institucioneve që janë pjesë e GOVNET dhe monitorimin e përdorimit të internetit.

**3. Titulli i gjetjes:** Mungesa e mekanizmave analizues në kohë reale të sulmeve të ndryshme të sigurisë ndaj proceseve që ai ofron.

**Situata:** Nga auditimi u konstatua se AKSHI nuk disponon mekanizma për verifikimin dhe marrjen e masave në kohë reale mbi administrimin e sulmeve strategjike të avancuara kibernetike ose edhe të dëmtimeve në pjesët e pajisjeve.

**Kriteri:** COBIT dhe manuali i Teknologjisë së Informacionit

**Ndikimi/efekti:** Në rastin e një sulmi në porta të njohura aksesit, AKSHI është i ekspozuar ndaj hyrjeve të pa autorizuara. Gjithashtu mos verifikimi në kohe reale mund të sjell pasoja të mëdha në humbje të dhënash etj.

**Shkaku:** Mungesa e analizimit të sulmeve strategjike.

**Rëndësia:** e Lartë

**Rekomandim:** AKSHI të marrë masat për ndërtimin e mekanizmave për administrimin në kohë reale të sulmeve të ndryshme të sigurisë ndaj proceseve që AKSHI ofron.

**4. Titulli i gjetjes:** Vendosja e tepërt e kriterëve në kriteret e veçanta për procedura prokurimi

**Situata:** Nga auditimi u konstatua se vendosja nga AKSHI e kriterëve kushtëzuese që një Operator Ekonomik i cili plotëson kriterin e vendosur nga AKSHI për stafin teknik me 10 inxhinierë në njërin nga lotet, nuk mund të marrë pjesë në lotin e dytë me të njëjtët inxhinierë. Nisur nga fakti që Loti 1 është shërbim i përqendruar pranë AKSHIT, nuk është domosdoshmërisht kritike që po këta inxhinierë mos të marrin pjesë për procedurën e Lotit 2.

**Kriteri:** Ligji Nr. 9643, datë 20.11.2006 "Për prokurimin publik", i ndryshuar.

**Ndikimi/efekti:** Kushtëzon operatorët në marrjen pjesë tek të dy procedurat

**Shkaku:** Vendosje e kriterëve kushtëzuese

**Rëndësia:** e Mesme

**Rekomandim:** AKSHI për procedura të të njëjtit profil dhe pavarësisht madhësisë së shërbimit, duhet të kërkojë kriterë të cilat nuk ndikojnë në kushtëzimin e operatoreve ekonomike edhe pse këto shërbime janë të nivelit masiv.

**5. Titulli i gjetjes:** Ofrimi i shërbimit pa ndërprerje.

**Situata:** Nga auditimi u konstatua se AKSHI ka nën administrim një linjë fizike me institucionet që bëjnë pjesë në Govnet. Në rastin e një problematike të dëmtimit të fibrës optike, këto institucione do të mbeten pa shërbim interneti.

**Kriteri:** -

**Ndikimi/efekti:** Në rastin e dëmtimit të fibrës, institucioni mbetet pa shërbim

**Shkaku:** dëmtin i linjës ekzistuese.

**Rëndësia:** E Mesme

**Rekomandim:** : AKSHI të marrë masa për sigurimin dhe vazhdimësinë e ofrimit të shërbimit të internetit me qëllim garantimin pa ndërprerje të këtij shërbimi.





## KONTROLI I LARTË I SHETIT

### RAPORT PËRFUNDIMTAR PËR AUDITIMIN E TEKNOLOGJISË SË INFORMACIONIT "PERFORMANCA E PËRDORIMIT TË INTERNETIT NË ADMINISTRATËN PUBLIKE"

**6. Titulli i gjetjes:** AKSHI për projektet që kanë të bëjnë me sigurinë e informacionit duhet të fokusohet më shumë tek certifikatat ndërkombëtare.

**Situata:** Nga auditimi u konstatua se vendosja nga AKSHI e kërkesave në specifikimet e procedurës në Shërbimet e ndërlidhjes së DPGJC me zyrat e saj Rajonale "lidhja e diplomave të specialistëve me certifikatat e sigurisë" si dhe numrit të madh të tyre, është i tepërt dhe i pa nevojshëm, pasi certifikimet ndërkombëtare garantojnë AKSHIN lidhur me këtë procedurë.

**Kriteri:** Ligji Nr. 9643, datë 20.11.2006 "Për prokurimin publik", i ndryshuar.

**Ndikimi/efekti:** Për procedura që janë të rëndësishë së lartë nga ku kalojnë të dhëna sensitive dhe ku teknologjia e përdorur ofrohet me pajise ndërkombëtare, janë personat që zotërojnë certifikime ndërkombëtare që AKSHI duhet të fokusohet me shumë

**Shkaku:** Vendosje e kriterëve kushtëzuese.

**Rëndësia:** e Lartë

**Rekomandim:** AKSHI për projektet që kanë të bëjnë me sigurinë e informacionit të marrë në konsideratë certifikimet ndërkombëtare dhe jo numrin e diplomave, pasi në këtë mënyrë garantohet ofrimi i standardeve më të mira ndërkombëtare.

**7. Titulli i gjetjes:** Nuk ka procedura për menaxhimin e ndryshimeve, problemeve, incidenteve dhe disponueshmërinë.

**Situata:** Nga auditimi u konstatua se AKSHI, nuk disponon dokumente/procedura për menaxhimin e ndryshimeve, problemeve, incidenteve të sigurisë për mbrojtjen nga jashtë dhe sigurinë nga sulmet që mund të zhvillohen brenda rrjetit, me qëllim sigurimin e gjurmës së auditimit për vijueshmërinë dhe monitorimin në përputhje me nenin 23, pika 5, të ligjit nr.10296 datë 08.07.2010, për "Menaxhimin Financiar dhe Kontrollin".

**Kriteri:** Ligji nr.10296 datë 8.7.2010, për "Menaxhimin Financiar dhe Kontrollin"

**Ndikimi/efekti:** Mos parandalimin e incidenteve të ngjashme në të ardhmen.

**Shkaku:** Mos marrja e masave të nevojshme administrative

**Rëndësia:** E lartë

**Rekomandim:** Agjencia Kombëtare e Shoqërisë së Informacionit të marrë masat e nevojshme për hartimin dhe dokumentimin e procedurave për trajtimin e problemeve, incidenteve me qëllim garantimin e gjurmës audituese.

**8. Titulli i gjetjes:** AKSHI ka mungesa në staf si dhe në zhvillimin e trajnimeve.

**Situata:** Nga auditimi u konstatua se AKSHI nuk ka staf të mjaftueshëm në kryerjen e detyrave të caktuara.

Nuk ka zhvilluar trajnime lidhur me Teknologjinë e Informacionit në mënyrë që të garantohet realizimi me sukses i objektivave të institucionit.

**Kriteri:** Kontrolli i objektivave të Teknologjisë së Informacionit

**Ndikimi/efekti:** Mungesa e stafit dhe mungesa e trajnimeve sjell riskun e mos përmbushjes së detyrave, funksioneve dhe objektivave përkatëse për mbështetjen e veprimtarisë së AKSHI-t.

**Shkaku:** Mungesa e një plani trajnimesh dhe mungesa të stafit të punonjësve.

**Rëndësia:** E lartë

**Rekomandim:** Strukturat drejtuese të AKSHI-t të marrin masa për menaxhimin e burimeve njerëzore duke plotësuar nevojat për staf si dhe për zhvillimin e trajnimeve në lidhje me objektivat e këtij institucioni në fushën e Teknologjisë së Informacionit.

**9. Titulli i gjetjes:** Portat e aksesit të routerit nuk janë të ndryshuara

**Situata:** Nga auditimi u konstatua se portat kryesore të aksesit të routerit në AKEP, nuk janë të ndryshuara për hyrje në menaxhimin e firewall telnet, ssh, web janë të konfigurara në portat standarde, çka përbën risk nëse ka sulme me toolse user/password gjenerator.



## KONTROLLI I LARTË I SHTETIT

### RAPORT PËRFUNDIMTAR PËR AUDITIMIN E TEKNOLOGJISË SË INFORMACIONIT "PERFORMANCA E PËRDORIMIT TË INTERNETIT NË ADMINISTRATËN PUBLIKE"

**Kriteri:** COBIT dhe manuali i Teknologjisë së Informacionit

**Ndikimi/efekti:** Në rastin e përdorimit të tool-seve që për akses të pa autorizuar, automatikisht përdoren portat standarde Telnet, SSH

**Shkaku:** Portat e aksesit të routerit janë të konfigurara në portat standarde.

**Rëndësia:** E Lartë

**Rekomandim:** AKEP të marrë masa për ndryshimin e portave të aksesit nga standarde në porta të parametrizuara, për parandalimin e sulmeve ose hyrjeve të pa autorizuara në routerin kryesor të institucionit.

**10. Titulli i gjetjes:** Nuk kryhet monitorimi i kufizimeve në përdorimin e internetit. Nuk realizohet monitorimi i ofrimit të shërbimit të internetit nga AKSHI.

**Situata:** Nga auditimi u konstatua se nuk realizohet monitorimi i kufizimeve në përdorimin e internetit. *Antivirusi Bit Defender Gravity Zone* që përdoret në të shumtën e rasteve për kontrollin e trafikut të internetit është parametrizuar në vlera të by default të cilat nuk kontrollojnë navigimin në rrjet; Interneti ofrohet nga AKSHI por ky shërbim nuk monitorohet.

**Kriteri:** COBIT dhe Manuali i Teknologjisë së Informacionit

**Ndikimi/efekti:** Pasja e aksesit të palimituar në çdo fushë të informacionit.

**Shkaku:** Mosmarrja e masave të nevojshme administrative

**Rëndësia:** E mesme

**Rekomandim:** Strukturat drejtuese në AKEP të marrin masat për parametrizimin e vlerave për kontrollin e trafikut dhe monitorimin e kufizimeve në internet. Gjithashtu të merren masa për monitorimin e shërbimit të internetit.

**11. Titulli i gjetjes:** *Marrja* e shërbimit të internetit në AMA në mënyrë të drejtpërdrejtë, pa zhvillimin e një procedure prokurimi

**Situata:** Nga auditimi u konstatua se për linjën e dytë të internetit e cila përdoret për back up, AMA nuk kishte zhvilluar një procedurë prokurimi por ky shërbim ishte i kontraktuar në mënyrë të drejtpërdrejtë, në kundërshtim me nenin 4 "Fusha e zbatimit" të ligjit nr. 9643, datë 20.11.2006 "Për prokurimin publik", i ndryshuar.

**Kriteri:** Ligji Nr. 9643, datë 20.11.2006 "Për prokurimin publik", i ndryshuar.

**Ndikimi/Efekti:** Kufizim i pjesëmarrjes së OE.

**Shkaku:** Mos kryerja e një procedure prokurimi.

**Rëndësia:** E lartë

**Rekomandim:** AMA të marrë masa për zhvillimin e procedurës së prokurimit, me qëllim përfitimin e një vlere ekonomike sa më të favorshme, duke nxitur konkurrencën ndërmjet operatorëve ekonomikë.

**12. Titulli i gjetjes:** AMA nuk monitoron aksesin e wireless-it.

**Situata:** Nga auditimi u konstatua se menaxhimi dhe konfigurimi routerit për ofrimin e shërbimit wireless në AMA nuk është i konfiguruar me kufizime në lidhje me aksesin e jashtëm dhe të brendshëm të rrjetit.

**Kriteri:** COBIT dhe manuali i Teknologjisë së Informacionit.

**Ndikimi/efekti:** . Duke qenë që Wireless është i pa menaxhuar nga stafi IT i AMA-es , lidhja e wireless mund të ndikojë në hyrje të pa autorizuar në rrjetin e AMA

**Shkaku:** Nuk ka bllokim aksesit të konfiguruar për shërbimin e Wireless.

**Rëndësia:** e Mesme

**Rekomandim:** AMA të marrë masa për ndërtimin e kufizimeve të aksesimit të shërbimit wireless, për parandalimin e sulmeve ose hyrjeve të pa autorizuara në pajisjet e institucionit.



## KONTROLLI I LARTË I SHTETIT

### RAPORT PËRFUNDIMTAR PËR AUDITIMIN E TEKNOLOGJISË SË INFORMACIONIT "PERFORMANCA E PËRDORIMIT TË INTERNETIT NË ADMINISTRATËN PUBLIKE"

**13. Titulli i gjetjes:** Sistemi backup për domain controller në AMA.

**Situata:** Aktualisht domain controller është në një server fizik. Po në këtë server është i instaluar edhe sistemi i virtualizimeve VMware Workstation ku janë të krijuara 2 makina virtuale që shërbejnë për programin e menaxhimit të brendshëm për AMA. Në rastin e një problematike nuk ka një server të dyte backup si dhe pjesë të garantuara.

**Kriteri:** COBIT dhe manuali i Teknologjisë së Informacionit.

**Ndikimi/efekti:** . Domain controlleri duhet të hostohet edhe në një server të dyte i cili duhet të konfigurohet si server replikimi me të parin. Ky sistem duhet të mundësojë failover në rastin e serverit të parë.

**Shkaku:** Nuk ka një server backup për programin e menaxhimit të brendshëm.

**Rëndësia:** e Lartë

**Rekomandim:** AMA të marrë masat për analizimin e nevojave për vendosjen e një server backup me parametrat optimal si serveri i parë nga ku të konfigurohet failover.

**14. Titulli i gjetjes:** AMA dhe AMF nuk kanë politika për kufizimet në përdorimin e internetit. AMA nuk disponon dokumentacione/procedura lidhur me ruajtjen dhe analizimin e log-eve.

**Situata:** Nga auditimi u konstatua se AMA dhe AMF nuk kanë politika për kufizimet në përdorimin e internetit si dhe nuk disponojnë procedura për analizimin e log-eve.

**Kriteri:** COBIT dhe Manuali i Teknologjisë së Informacionit

**Ndikimi/efekti:** Akses i pakufizuar në internet

**Shkaku:** Mosmarrja e masave të nevojshme administrative

**Rëndësia:** E mesme

**Rekomandim** Strukturat drejtuese në AMA dhe AMF të marrin masat për monitorimin e kufizimeve në internet si dhe të ndërtojnë procedura lidhur me ruajtjen dhe analizimin e log-eve.

**15. Titulli i gjetjes:** AMA nuk disponon raporte të disponueshmërisë së internetit. Nuk kryhet dokumentimi i menaxhimit të user-ave.

**Situata:** Nga auditimi u konstatua se AMA nuk disponon raporte monitorimi mbi shërbimin e internetit. Komunikimet mbi menaxhimin e user-ave (hapje, mbyllje) menaxhohen me anë të komunikimeve verbale pa u dokumentuar procesi përkatës, duke mos realizuar identifikimin e risqeve, ç'ka mbart riskun e përsëritjes së incidenteve. Nuk ka regjistër të menaxhimit të incidenteve por ka procedura për menaxhimin e incidenteve të pajisjeve fundore, për monitorimin e mirëmbajtjen e sistemeve dhe rrjetit.

**Kriteri:** COBIT dhe Manuali i Teknologjisë së Informacionit

**Ndikimi/efekti:** Mos parandalimin e incidenteve të ngjashme në të ardhmen.

**Shkaku:** Mosmarrja e masave të nevojshme administrative

**Rëndësia:** E mesme

**Rekomandim:** AMA të marrë masa për hartimin e regjistrit të risqeve mbi infrastrukturën TIK, dokumentimin e monitorimit të incidenteve dhe menaxhimin e ndryshimeve.

**16. Titulli i gjetjes:** Specifikime teknike të cilat nuk janë argumentuar në procedurën e prokurimit.

**Situata:** Nga auditimi u konstatua se specifikimet teknike në lidhje me procedurat e zhvilluara me vlerë të vogël "lidhje interneti" janë hartuar në kundërshtim me nenin 23 "specifikimet teknike" të ligjit nr. 9643, datë 20.11.2006 "Për prokurimin publik", i ndryshuar, pasi janë përdorur terma dhe kriteret pa argumentuar nevojën e përdorimit të tyre.

**Kriteri:** Ligji Nr. 9643, datë 20.11.2006 "Për prokurimin publik", i ndryshuar.

**Ndikimi/efekti:** Mos argumentimi i kriterëve teknike në këto procedura prokurimi.



## KONTROLLI I LARTË I SHTETIT

### RAPORT PËRFUNDIMTAR PËR AUDITIMIN E TEKNOLOGJISË SË INFORMACIONIT "PERFORMANCA E PËRDORIMIT TË INTERNETIT NË ADMINISTRATËN PUBLIKE"

**Shkaku:** Kriteria të pa argumentuara.

**Rëndësia:** E lartë

**Rekomandim:** AMF në vijimësi t'i kushtojë vëmendje maksimale hartimit të specifikimeve dhe kriterëve të pjesëmarrjes në procedurat e prokurimit publik, me qëllim argumentimin e kriterëve të vendosura në funksion të nevojave institucionale.

**17. Titulli i gjetjes:** Routeri aktual nuk ka kapacitete për menaxhimet e shërbimeve online

**Situata:** Nga auditimi i kryer në AMF mbi sigurinë e informacionit dhe pajisjeve të rrjetit u konstatua se routeri kryesor nuk suporton konfigurime mbi shërbimet që mund të ndërtohen në të ardhmen.

**Kriteri:** COBIT dhe manuali i Teknologjisë së Informacionit.

**Ndikimi/efekti:** Routeri aktual ka karakteristika të vogla dhe nuk përballon shërbimet që AMF ka në përdorim

**Shkaku:** Kapacitetet e ulët të routerit për menaxhimin e shërbimeve online.

**Rëndësia:** E Lartë

**Rekomandim:** AMF të marrë masat për analizimin e nevojave për një router me karakteristika të larta i cili përballon kapacitete menaxhimi të trafikut deri 1 Gbps.

**18. Titulli i gjetjes:** Nuk është bllokuar porta e menaxhimit kryesor të routerit.

**Situata:** Nga auditimi i kryer në AMF mbi sigurinë e informacionit dhe pajisjeve të rrjetit u konstatua se porta kryesore të aksesit të routerit në AMF, nuk është bllokuar për aksesim nga jashtë rrjetit.

**Kriteri:** COBIT dhe manuali i Teknologjisë së Informacionit.

**Ndikimi/efekti:** Duke qenë që porta nuk është bllokuar për IP-të jashtë zyrës së AMF, tentativa me programe të avancuara mund të thyejnë sigurinë dhe të hynë në rrjetin e AMF.

**Shkaku:** Nuk është bllokuar porta kryesore e menaxhimit nga aksesimi jashtë rrjetit.

**Rëndësia:** e Lartë

**Rekomandim:** AMF të marrë masa për bllokimin e aksesimit të jashtëm të portës kryesore në router me qëllim rritjen e sigurisë së pajisjeve dhe informacionit.

**19. Titulli i gjetjes:** AKSHI nuk dokumenton operacionet IT (Help desk).

**Situata:** Nga auditimi u konstatua se në subjektet AKSHI, AMA dhe AMF nuk dokumenton operacionet IT (Help desk) për shërbimet e brendshme dhe të jashtme në lidhje me problematika në fushën e sigurisë. Në rastin e një problematike ose ndryshimeve nuk ka një historik të konfigurimeve ku do të ndihmonte në rastin e një problematike për kthimin e shërbimeve sa më shpejtë. Komunikimet në rastin e problematikave, kërkesave kryhen nëpërmjet postës elektronike dhe dokumentet dhe konfigurimet ruhen në kompjuter.

**Kriteri:** COBIT dhe manuali i Teknologjisë së Informacionit.

**Ndikimi/efekti:** Në rastin e një konfigurimi, gjetja e informacioneve vonon. në rastin e një sistemi të mirëfillte Helpdesk, kërkimi bëhet brenda pak sekondave për informacionin e kërkuar dhe kthimi i gjendjes së punës është i shpejte.

**Shkaku:** Mungesa e një sistemi Helpdesk.

**Rëndësia:** E Lartë.

**Rekomandim:** AKSHI, AMA dhe AMF të marrin masat për analizimin e nevojave mbi ofrimin e shërbimeve Helpdesk të tyre, ku çdo departament të ketë akses për problematikat dhe kërkesat e tyre si dhe departamenti IT të procedojë me hedhjen e të gjitha konfigurimeve në këtë sistem.



## KONTROLLI I LARTË I SHETIT

### RAPORT PËRFUNDIMTAR PËR AUDITIMIN E TEKNOLOGJISË SË INFORMACIONIT "PERFORMANCA E PËRDORIMIT TË INTERNETIT NË ADMINISTRATËN PUBLIKE"

**20. Titulli i gjetjes:** Nuk janë marrë masat për bllokimin e userit kryesor admin.

**Situata:** Nga auditimi u konstatua se në subjektet AKEP dhe AMF nuk kanë marrë masa bllokimin e përdoruesit admin dhe krijimin një user-i tjetër me të drejta administrative me emërtim ndryshe. Kjo gjë do të parandalonte sulme nga skripet/viruse që mund të merren brenda serverave ose pc-ve. Shumica e viruseve që bëjnë ddos, përdorin si username "admin".

**Kriteri:** COBIT dhe manuali i Teknologjisë së Informacionit

**Ndikimi/efekti:** Në rastin e përdorimit të tool-seve që për akses të pa autorizuar, automatikisht përdoren portat standarde Telnet,SSH

**Shkaku:** Useri admin është aktiv

**Rëndësia:** E Lartë

† **Rekomandim:** AKEP dhe AMF të marrin masa për bllokimin e User-it admin dhe krijimin e një user-i me emërtim ndryshe me të drejta administratori për të gjitha routerat/switchet e menaxhueshëm. Të krijohen grupe dhe user admini/monitorimi.

**21. Titulli i gjetjes:** Konfigurim i bllokimit të IP-ve që bëjnë sulme të ndryshme

† **Situata:** Nga auditimi u konstatua se në subjektet AKEP dhe AMF konfigurimi aktual nuk ka një skript në firewall i cili të bëjë të mundur bllokimin e një ip në një listë të zezë nëse kjo IP tenton të logohet drejt portave të aksesit.

**Kriteri:** COBIT dhe manuali i Teknologjisë së Informacionit

**Ndikimi/efekti:** Në rastin e përdorimit të tool-seve që për akses të pa autorizuar, automatikisht përdoren portat standarde Telnet,SSH

**Shkaku:** Nuk bëhet bllokimi i IP-ve të cilat mund të jenë në listë të zezë

**Rëndësia:** e Lartë

† **Rekomandim:** AKEP dhe AMF të marrin masat për analizimin e nevojave mbi konfigurimin e një skript në firewall i cili bllokon për 24 ore IP-në nëse nga kjo IP provohet më shumë se 3 herë logimi i gabuar.

**22. Titulli i gjetjes:** AMA dhe AMF nuk kryejnë analizim të nevojave për sasinë dhe cilësinë shërbimit të internetit.

**Situata:** Nga auditimi u konstatua se AMA dhe AMF nuk kryejnë analizim të nevojës për sasinë dhe cilësinë e shërbimit të internetit, në lidhje me veprimet operacionale që kryen përdoruesi fundor.

**Kriteri:** Ligji Nr. 9643, datë 20.11.2006 "Për prokurimin publik", i ndryshuar.

**Ndikimi/Efekti:** Mungesë efektiviteti në përdorimin e internetit.

**Shkaku:** Mos analizimi i nevojës për cilësi dhe sasi të shërbimit të internetit

**Rëndësia:** E mesme

**Rekomandim:** AMA dhe AMF të analizojnë nevojat mbi sasinë dhe cilësinë e shërbimit të internetit, nisur nga sasia e veprimeve operacionale që kryejnë përdoruesit fundor.

**23. Titulli i gjetjes:** Nuk kanë evidentuar elementë të teknologjisë së informacionit në regjistrin e risqeve;

† **Situata:** Nga auditimi u konstatua se subjektet e audituara AKEP dhe AMA nuk ka elementë të teknologjisë së informacionit në regjistrin e riskut, në kundërshtim me ligjin nr. 10 296, datë 08.07.2010 "Për menaxhimin financiar dhe kontrollin", i ndryshuar, si dhe Udhëzimin nr. 30 datë 27.12.2011 "Për menaxhimin e aktiveve në Njësitë e Sektorit Publik".

**Kriteri:** Ligji nr. 10296 datë 08.07.2010 "Për menaxhimin financiar dhe kontrollin", i ndryshuar, Udhëzimi nr. 30 datë 27.12.2011 "Për menaxhimin e aktiveve në Njësitë e Sektorit Publik".

**Ndikimi/efekti:** Risk për humbje të dhënash, akses të pa autorizuar e cënim të imazhit.



## KONTROLLI I LARTË I SHETIT

### RAPORT PËRFUNDIMTAR PËR AUDITIMIN E TEKNOLOGJISË SË INFORMACIONIT "PERFORMANCA E PËRDORIMIT TË INTERNETIT NË ADMINISTRATËN PUBLIKE"

**Shkaku:** Mos marrja e masave të nevojshme administrative

**Rëndësia:** E mesme

**Rekomandim:** Strukturat drejtuese në AKEP dhe AMA të marrin masat e nevojshme për hartimin dhe dokumentimin në regjistrin e risqeve të elementëve të identifikuar si risqe të teknologjisë së informacionit me qëllim vlerësimin, kontrollin e risqeve që mund të vënë në rrezik arritjen e objektivave institucionale.

#### IV.Ë. BASHKIA FIER

##### 1.AUDITIMI I ZHVILLIMIT DHE BLERJES SË SHËRBIMIT INTERNET

*-Kontratat e lidhura dhe zbatueshmëria e tyre, përcaktimi i nevojës për investime për internet, Shkalla e përdorimit të internetit dhe shërbimet elektronike të ofruara nga ky shërbim.*

Me ndarjen e re Territoriale (2015) Bashkia Fier përfshiu në juridiksionin e saj dhe 9 ish komuna. Sot në Bashkinë Fier ka 13 Njësi Administrative (4 rajonet e qytetit dhe 9 NJA, ish komuna: Levan, Frakull, Cakran, Portëz, Dërmëndas, Qendër, Mbrostar, Libofshë, Topojë). Numri i banorëve është 202500, një shtesë të shënuar dy vitet e fundit, duke e klasifikuar kështu Bashkinë Fier në kategorinë e parë (Bashki e kategorisë së parë). Me këtë shtim të numrit të banorëve ka pësuar rritje edhe numri i anëtarëve të Këshillit Bashkiak nga 41 në 51 sot. Institucioni i Bashkisë Fier përbëhet nga: Kryetari Bashkisë, 2 Nënkyetare, 1 Administrator i Përgjithshëm, 21 Drejtori, 8 Ndërmarrje/drejtori vartëse. Numri i punonjësve të Bashkisë Fier në total aktualisht është 1360.

Nga verifikimi i strukturës u konstatua se Bashkia Fier ka 1 Specialiste IT, e cila është pjesë e Drejtorisë së Burimeve Njerëzore në sektorin e Personel Administratës, drejtori në varësi të Kryetarit të Bashkisë. Specialisti i IT gëzon statusin e nënpunësit civil. Në zyrat qendrore të Bashkisë janë 96 (209 së bashku me njësitë) përdorues të shërbimit të internetit. Përdoruesit të cilët kanë akses në sistemin e taksave, pra kanë programin e instaluar në PC e tyre kanë akses të kufizuar në shërbimin e internetit duke mos aksesuar një listë të link-eve të cilët janë menduar si të papërshtatshme për mbarëvajtjen e punës së tyre. Bashkia Fier merr shërbime të llojeve të ndryshme duke përdorur shërbimin e internetit, pra ka të lidhur disa procese pune të cilat kanë si veçori aksesimin e shërbimit të internetit si janë sistemet elektronike të cilët aksesohen nëpërmjet webit. Saktësisht:

*-Sistemi i Lejeve të Ndërtimit Online*

Nga 1 shtator 2016, aplikimi për leje ndërtimi në të gjithë Shqipërinë është bërë i detyrueshëm vetëm në mënyrë elektronike. Ky process siguron njoftimin e vazhdueshëm të aplikuesve lidhur me statusin e kërkesës së tyre. Sistemi elektronik i lejeve bën të mundur realizimin e shërbimit me një ndalesë për lejet e ndërtimit (One Stop Shop): aplikimi do t'i dërgohet bashkisë dhe bashkia do të kryejë vetë – përmes sistemit - të gjithë bashkërendimin me institucionet e tjera publike.

*-Sistemi për dhënien e ndihmës ekonomike Online*

Nga janari 2018 ka filluar zbatimi i sistemit të ndihmës ekonomike, ku bashkia ka akses përdorimi dhe SNL përgjegjës për përdorimin e sistemit janë të pajisur me usera (llogari përdorimi).

*-Sistemi i administrimit të taksave Vendore*



## KONTROLLI I LARTË I SHTETIT

### RAPORT PËRFUNDIMTAR PËR AUDITIMIN E TEKNOLOGJISË SË INFORMACIONIT “PERFORMANCA E PËRDORIMIT TË INTERNETIT NË ADMINISTRATËN PUBLIKE”

Sistemi i Administrimit të Informacionit Tatimor (TAIS), i zhvilluar nga Projekti i USAID-it, është një sistem i ndërtuar për të rritur sa më shumë produktivitetin në proceset e administrimit të taksave vendore.

#### *-Llogaritë e postës elektronike zyrtare*

Duke mos patur një infrastrukturë të përshtatshme IT për mundësimin e këtij shërbimi, bashkia Fier i ka kërkuar AKSHI-t për pajisjen me llogari të postës elektronike zyrtare, e cila u miratua nga ky të fundit në vitin 2016. Pas miratimit të kërkesës së Bashkisë Fier nga AKSHI, u hapën llogari të postës elektronike në rang drejtorish. Në vazhdimësi sipas kërkesave të institucionit po vazhdojnë të hapen llogari për nëpunësit e bashkisë. Aktualisht, pranë AKSHI-t bashkia fier ka një numër prej 35 adresash nën domainin “*bashkiafier.gov.al*”.

#### *-Portali web*

Portali web “*bashkiafier.gov.al*” u financua dhe u realizua nga USAID. Gjatë gjithë procedurës së implementimit të projektit bashkia ka realizuar vetëm blerjen e domain-it pranë AKEP dhe ka realizuar hostimin e faqes pranë AKSHI-t. Pas përfundimit të projektit bashkia menaxhon faqen web duke e update-uar me informacione.

#### *-Sistemi elektronik i kërkesë /ankesës për Informim Publik*

Në zbatim të ligjit 119/2014 “Për të drejtën e Informimit” dhe VKM nr. 145, datë 13.03.2018 “Për krijimin e bazës së të dhënave shtetërore “Regjistri elektronik i kërkesave dhe përgjigjeve për të drejtën e Informimit””, është ndërtuar regjistri qendror i kërkesave për informim publik në partneritet me Komisionerin për të Drejtën dhe Mbrojtjen e të dhënave Personale dhe Fondacionin Shoqëria e Hapur për Shqipërinë.

#### *a. Në lidhje me zhvillimin e procedurave të prokurimit*

Bashkia Fier me anë të Urdhër-Prokurimi nr. 3 datë 23.01.2019 drejtuar Drejtorisë së Prokurimit Publik, ka urdhëruar që të kryhet prokurimi me objekt “Shërbim internet” për nevojat e Bashkisë Fier, 9 Njësitë Administrative, 4 Rajonet, Qendra PAK, Emergjencat Civile, Drejtoria e Shërbimit Bujqësor dhe Veterinar, INUV, Info Kioskat, me fond limit prej 1,446,892 lekë (pa TVSH) dhe 1,736,270 lekë (me TVSH). Lloji i procedurës së prokurimit është “Kërkesë për Propozim me mjete elektronike”. Me anë të urdhërit të sipërcituar është ngritur dhe Komisioni i Prokurimit me përbërje Besmir Dhana (Drejtor i Drejtorisë së Prokurimit, Gidi Sema (Specialist Prokurimi) dhe Endri Breshani (Specialist Prokurimi). Me anë të urdhërit me nr. 722/1 Prot, datë 23.01.2019, është ngritur Komisioni i Vlerësimit të Ofertave (KVO) me përbërje Enekelejda Peshkëpia (zv. Kryetare e Bashkisë), Erigels Myrtaj (SNL Drejtoria e Projekteve), Esmeralda Kapllanaj (Drejtoresh e Drejtorisë Juridike). Për këtë procedure janë paraqitur ofertat si më poshtë:

- O.E. “Abcom” sh.p.k me vlerë 1,368,000 pa TVSH
- O.E. “Abissnet” sh.a. me vlerë 840,000 pa TVSH
- O.E. “Albtelecom” sh.a. me vlerë 752,412 pa TVSH
- O.E. “Tele.co.Albania” sh.p.k. me vlerë 889,668 pa TVSH

Komisioni i Vlerësimit të Ofertave nga verifikimi i dokumentacionit ligjor i paraqet si kandidat të skualifikuar dy operatorët përkatësisht:

O.E. “Abissnet” sh.a, me arsyen që në detyrimet e maturuara të energjisë elektrike të kontratave të energjisë së regjistruara në Shqipëri, nuk përfshin faturën koherente të muajit dhjetor 2018; O.E. “Albtelecom” sh.a, me arsyen që oferta e operatorit e llogaritur sipas formulës është anomalisht e ulët, ku Bashkia Fier në cilësinë e Autoritetit Kontraktor me kërkesë me nr. 722/3



## KONTROLLI I LARTË I SHTETIT

### RAPORT PËRFUNDIMTAR PËR AUDITIMIN E TEKNOLOGJISË SË INFORMACIONIT "PERFORMANCA E PËRDORIMIT TË INTERNETIT NË ADMINISTRATËN PUBLIKE"

prot, date 19.02.2019 drejtuar O.E. "Albtelecom" sh.a, i kërkon sqarim në lidhje me këtë ofertë. Me anë të shkresës nr. 902 prot, datë 20.02.2019, O.E. "Albtelecom" sh.a kthen përgjigje mbi ofertën anomlisht të ulët, ku sqaron arsyet e ofertës së paraqitur. Më pas Bashkia Fier me anë të shkresës me nr. 722/4 Prot, date 25.02.2019 ri kërkon sqarim të mëtejshëm mbi vlerën e ofruar nga operatori ekonomik, por nuk kanë marrë një tjetër përgjigje.

Komisioni i Vlerësimit të Ofertave pas shqyrtimit të procedurës, vlerësimi dhe krahasimit të ofertave të dy Operatorëve të kualifikuar si : O.E. "Abcom" sh.p.k me vlerë 1,368,000 pa TVSH dhe O.E. "Tele.co.Albania" sh.p.k. me vlerë 889,668 pa TVSH, shpalli fitues Operatorin Ekonomik me vlerë më të ulët "Tele.co.Albania" sh.p.k, për prokurimin e "Shërbim Interneti", me vlerë oferte 889,668 lekë pa TVSH dhe 1,067,602 lekë me TVSH.

#### ***Nga auditimi u konstatua se:***

-nga Bashkia Fier nuk ka asnjë analizë të nevojave institucionale në lidhje me shërbimin e internetit, si dhe cilësinë, parametrat, kohën e përgjigjes apo bandwidth-in e nevojshëm për përmbushjen e nevojave institucionale.

#### ***-zbatimi i kontratës***

Për sa i përket zbatimit të kontratës nuk rezulton të jetë ngritur asnjë grup për marrjen në dorëzim të shërbimit apo monitorimit të kontratës, për pasojnë Bashkia Fier nuk ka asnjë dokumentacioni për këtë çështje.

Operatori ekonomik çdo fillim muaji paraqet vetëm faturën tatimore pranë institucionit të bashkisë. Bashkëlidhur faturës nuk ka asnjë dokument tjetër, si raport mujor të ofrimit të shërbimit, raport mbi defektet apo problematikat e shfaqura gjatë ofrimit të shërbimit, raport monitorimi nga përfaqësues të bashkisë. Madje edhe fatura tatimore e lëshuar nga operatori ekonomik është e nënshkruar vetëm nga ky i fundit.

## **2.AUDITIMI I SIGURISË SË INFORMACIONIT**

*Vlerësimi dhe identifikimi i fushave me risk, monitorimi i vazhdueshëm, mbrojtja e të dhënave, ofrimi i shërbimeve pa ndërprerje.*

Nga auditimi u konstatua se nuk ka asnjë kontroll mbi aktivitetin e përdoruesve. Log-et nuk janë të ruajtura as nga bashkia dhe as nga operatori ekonomik, e për pasojë nuk ka një analizë të tyre. *Grupi i auditimit vlerëson se kjo qasje rrit riskun e pasigurisë së përdorimit të internetit si dhe ndërhyrjeve të mundshme në rrjetin e Bashkisë Fier.*

Në lidhje me këtë, u konstatua se *nuk ka një regjistër risku për teknologjinë e informacionit*, ku të jenë evidentuar ato ngjarje të mundshme të cilat mund të kenë efekt negativ në mbarëvajtjen e punës institucionale. Bashkia Fier ka një regjistër risku i cili përditësohet çdo vit, por aty nuk ka asnjë element të teknologjisë së informacionit. Në Bashkinë Fier ka vetëm një router wireless i cili ofron shërbim në një ambient të caktuar (sallën e mbledhjeve), i cili është funksional gjatë mbledhjeve të Këshillit Bashkiak, por nuk ka asnjë dokumentacion mbi administrimin e këtij shërbimi.

Nga auditimi u konstatua institucionit nuk ka marrë masat për krijimin e një *active directory* dhe *Domani controller* për menaxhimin e user-ave. Gjithashtu, Bashkia Fier nuk ka politika të mirë përcaktuara mbi sigurinë e informacionit, apo plane për sigurinë e IT në përgjithësi dhe në veçanti në drejtim të rrjetit si dhe mungon një politikë mbi aksesin e përdoruesve.





## KONTROLI I LARTË I SHTETIT

### RAPORT PËRFUNDIMTAR PËR AUDITIMIN E TEKNOLOGJISË SË INFORMACIONIT "PERFORMANCA E PËRDORIMIT TË INTERNETIT NË ADMINISTRATËN PUBLIKE"

Figura nr. 20: Printscreen të konfigurimit të Microtik të vëna në dispozicion të grupit të auditimit

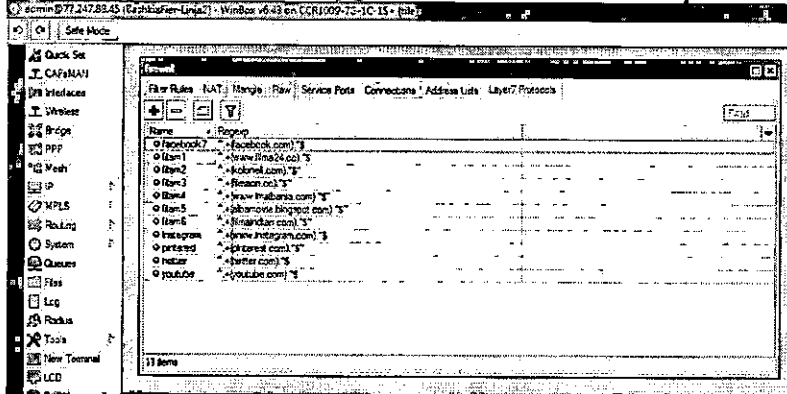

Burimi: Bashkia Fier, Përpunoi grupi i auditimit

Figura nr. 21: Printscreen të konfigurimit të Microtik të vëna në dispozicion të grupit të auditimit

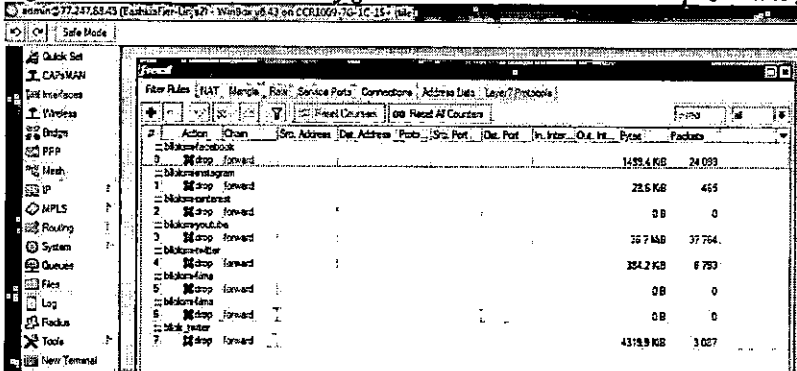

Burimi: Bashkia Fier, Përpunoi grupi i auditimit

Nga verifikimi, u konstatua se filtrat dhe bllokimet e adresave janë vetëm për user-at të cilët kanë akses në systemin e tatim taksave vendore. Ndërkohë user-at e tjerë të institucioneve nuk kanë asnjë kufizim.

### 3.AUDITIMI I OPERACIONEVE IT

Menaxhimi i Sigurisë së Informacionit, menaxhimi i incidenteve dhe problemeve, menaxhimi i ndryshimit si dhe përdorimi i internetit në Aplikacionet Web.

#### Topologjia e strukturës network:

Institucioni i Bashkisë Fier përdor topologjinë star (me dy pika qendrore) për zyrat qendrore të bashkisë, ndërsa për njësitë administrative dhe drejtoritë vartëse për të cilat prokurohet shërbim internet, topologjia është star me një pikë lidhje shërbimi internet.



## KONTROLLI I LARTË I SHTETIT

### RAPORT PËRFUNDIMTAR PËR AUDITIMIN E TEKNOLOGJISË SË INFORMACIONIT "PERFORMANCA E PËRDORIMIT TË INTERNETIT NË ADMINISTRATËN PUBLIKE"

Figura nr. 22: Topologjia e rrjetit

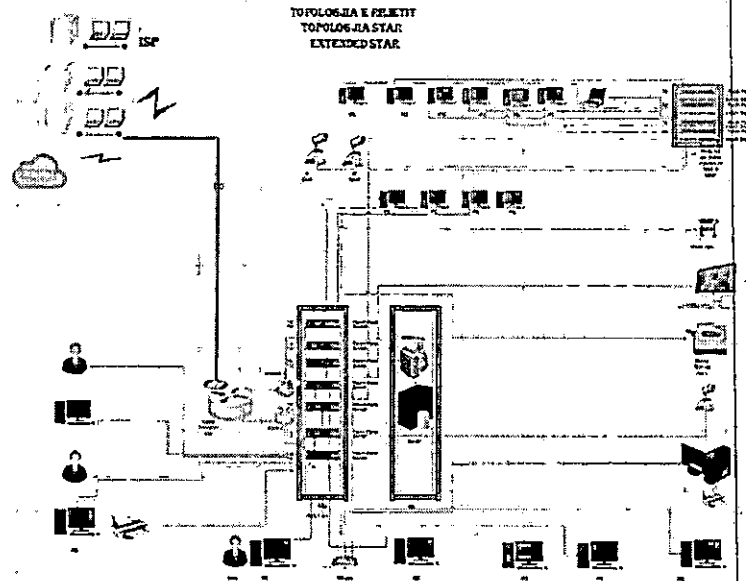

Burimi: Bashkia Fier

Pajisjet fizike të cilat lidhen me shërbim janë kryesisht:

- kompjutera desktop (të modeleve dhe specifikimeve teknike të ndryshme);
- Laptop;
- pajisje multifunksionale printer fotokopje rrjeti te cilat janë të pajisura me kartë rrjeti;
- router wifi;
- pajisje rrjeti, microtik, switche, etj.

Nga auditimi u konstatua se Bashkia Fier nuk ka një rregullore të mirëfilltë mbi përdorimin e internetit, por elementë të saj janë trajtuar në Urdhrin Nr. 61 datë 15.11.2010 të Kryetarit të Bashkisë. Duke marrë në konsideratë zhvillimet teknologjike, grupi i auditimit vlerëson se ky urdher duhet të përditësohet, në këndvështrim të përdorimit të internetit e më gjerë. Nga verifikimi i kryer, grupi i auditimit konstatoi se nuk janë marrë masat e nevojshme për zbatimin e plotë të këtij Urdhri, pasi aktualisht kompjuterat e Bashkisë Fier nuk kanë faqe të ndaluara, si dhe nuk monitorohet aksesi në faqet e përmendura në pikën 3/b të Urdhrit të mësipërm.

Pajisjet për përfitimin e shërbimit të internetit si dhe shpërndarjen e tij, kryesisht janë si asetet e Bashkisë Fier:

Tabela nr. 10: Pajisjet për shërbimin të internetit

Emërtimi i Pajisjes	Njësia	Sasia	Pronësi
MicroTik Cloud Core Router	copë	1	Bashkia
Cisco 26-port Gigabit Smart switch	copë	2	Bashkia
D-Link web Smart switch 24 porta	copë	5	Bashkia
Cloud Router Switch 24 porta	copë	4	Bashkia
Mikrotik RGB 951G	copë	1	Op. Ek.

Burimi: Bashkia Fier

Pajisja "Mikrotik RGB 951G" është në përdorim nga bashkia, dhe në pronësi të operatorit të shërbimit të internetit sipas kontratës së nënshkruar me operatorin e shpërndarjes së shërbimit.



## KONTROLLI I LARTË I SHTETIT

### RAPORT PËRFUNDIMTAR PËR AUDITIMIN E TEKNOLOGJISË SË INFORMACIONIT "PERFORMANCA E PËRDORIMIT TË INTERNETIT NË ADMINISTRATËN PUBLIKE"

Tabela nr. 11: Tabela e mëposhtme paraqet në mënyrë të përmbledhur ecurinë e furnizimit me internet (ka të përfshirë edhe shërbimin e telefonisë) në vitet 2015-2019:

Viti	Bandwith	Nr. i përdoruesve	Vlera e Kontratës (në lekë, me TVSH)	Operatori ekonomik
2015	20/20Mbps	51	239,987	TeleCo Albania
2016	Bashkia - 25M/25M	60	763,873	TeleCo Albania
	13 Njësi - 8M/2M	68		
	2 Njësi - 4M/2M	12		
2017	Linja 1 - 30M/30M	84	1,188,000	TeleCo Albania
	Linja 2 - 10M/10M	8		
	14 Njësi - 8M/2M	71		
	1 Njësi - 4M/2M	7		
	4 Njësi - 2M/1M	9		
2018	Linja 1 - 50M/50M	86	691,435	TeleCo Albania
	Linja 2 - 50M/50M	8		
	19 Njësi - 8M/2M	113		
2019	Linja 1 - 40M/40M	96	840,881	TeleCo Albania
	Linja 2 - 20M/20M	10		
	15 Njësi - 8M/2M	98		
	2 Njësi - 10M/10M	4		
	1 njësi 4M/2M	1		

Burimi: Bashkia Fier, Përpunoi grupi i auditimit

#### Nga auditimi u konstatua se në Bashkinë Fier:

- Nuk kryhen testime të sigurimit të cilësisë të shërbimit e për pasojë nuk ka raporte të cilësisë.
- Shërbimi i internetit, edhe pse në aneksin 1 të kontratës ka elementë të SLA-së (Marrëveshje në nivel Shërbimi), nuk ka dokumentacion mbi zbatueshmërinë e saj. Gjithashtu nuk janë të përfshirë të gjithë elementët e SLA-së, sipas Udhëzimit Nr. 1159, datë 17.3.2014 "Për hartimin e marrëveshjes së nivelit të shërbimit".
- Nuk ka plane, përgjegjësi, dhe procedura të mirë përcaktuara ndaj incidenteve të mundshme në drejtim të ofrimit të shërbimit të internetit.
- Nuk ka një plan të detajuar zhvillimi në fushën e Teknologjisë së Informacionit.
- Nuk ka një sistem qendror administrimi, për pasojë secili user ka të drejta administratori në PC, duke lejuar kështu akses të pakufizuar.
- Nuk ka asnjë konfigurim aktiv të firewall, verifikuar kjo nga aplikacioni administrues winbox në routerin mikrotik.

#### Të Ndryshme

Më poshtë paraqiten printscreen të testimeve të shpejtësisë faktike të shërbimit të internetit, duke përdorur adresën [www.speedtest.net](http://www.speedtest.net):

data 18.10.2019, ora 12:55

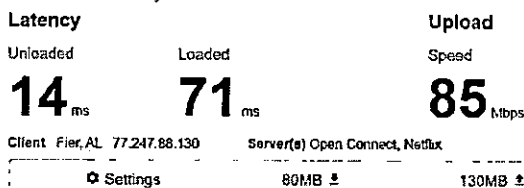



## KONTROLI I LARTË I SHTETIT

### RAPORT PËRFUNDIMTAR PËR AUDITIMIN E TEKNOLOGJISË SË INFORMACIONIT "PERFORMANCA E PËRDORIMIT TË INTERNETIT NË ADMINISTRATËN PUBLIKE"

data 25.10.2019 ora 10:32

Latency		Upload
Unloaded	Loaded	Speed
<b>14</b> ms	<b>49</b> ms	<b>94</b> Mbps
Client Fier,AL 77.247.88.130		Server(s) Open Connect, Netflix
Settings		100MB ↓ 90MB ↓

data 04.11.2019 ora 09:23

Latency		Upload
Unloaded	Loaded	Speed
<b>14</b> ms	<b>56</b> ms	<b>97</b> Mbps
Client Fier,AL 77.247.88.130		Server(s) Open Connect, Netflix
Settings		80MB ↓ 90MB ↓

data 14.11.2019, ora 08:56

Latency		Upload
Unloaded	Loaded	Speed
<b>14</b> ms	<b>109</b> ms	<b>89</b> Mbps
Client Fier,AL 77.247.88.130		Server(s) Open Connect, Netflix
Settings		80MB ↓ 140MB ↓

#### a. Testim i lidhjes me internet:

```

C:\Users\user>ping 8.8.8.8
Pinging 8.8.8.8 with 32 bytes of data:
Reply from 8.8.8.8: bytes=32 time=10ms TTL=64
Reply from 8.8.8.8: bytes=32 time=10ms TTL=64
Reply from 8.8.8.8: bytes=32 time=10ms TTL=64
Reply from 8.8.8.8: bytes=32 time=10ms TTL=64
Reply from 8.8.8.8: bytes=32 time=10ms TTL=64
Reply from 8.8.8.8: bytes=32 time=10ms TTL=64
Reply from 8.8.8.8: bytes=32 time=10ms TTL=64
Reply from 8.8.8.8: bytes=32 time=10ms TTL=64
Reply from 8.8.8.8: bytes=32 time=10ms TTL=64
Reply from 8.8.8.8: bytes=32 time=10ms TTL=64
Reply from 8.8.8.8: bytes=32 time=10ms TTL=64
Reply from 8.8.8.8: bytes=32 time=10ms TTL=64
Reply from 8.8.8.8: bytes=32 time=10ms TTL=64
Reply from 8.8.8.8: bytes=32 time=10ms TTL=64
Reply from 8.8.8.8: bytes=32 time=10ms TTL=64
Reply from 8.8.8.8: bytes=32 time=10ms TTL=64
Reply from 8.8.8.8: bytes=32 time=10ms TTL=64
Reply from 8.8.8.8: bytes=32 time=10ms TTL=64
Reply from 8.8.8.8: bytes=32 time=10ms TTL=64

```

Grupi i auditimit ka zhvilluar disa herë testime të lidhjes me internet, nga ku ka rezultuar kryesisht një linjë e qëndrueshme dhe pa shkëputje me peshë.

#### b. Penetration test

Grupi i auditimit zhvilloi një penetration test për website [www.bashkiafier.gov.al](http://www.bashkiafier.gov.al). Në mënyrë të përmbledhur rezultoi se:

-Nuk përdoret një lidhje e sigurt (connection security) HTTPS (HyperText Transfer Protocol Secure) (Not secure status) që do të thotë se serveri i faqes së internetit nuk përdor një certifikatë sigurie për të vërtetuar identitetin e internetit në shfletues. Në mungesë të kësaj certifikate mund të ndodhë humbja e privatësisë, ndryshimit të informacionit që merret ose jepet me anë të këtij portali.

HTTP Security Header	Header Role	Status
X-XSS-Protection	Mitigates Cross-Site Scripting (XSS) attacks	Not set



## KONTROLLI I LARTË I SHETIT

### RAPORT PËRFUNDIMTAR PËR AUDITIMIN E TEKNOLOGJISË SË INFORMACIONIT "PERFORMANCA E PËRDORIMIT TË INTERNETIT NË ADMINISTRATËN PUBLIKE"

#### IV.F. BASHKIA KORÇË

##### 1.AUDITIMI I ZHVILLIMIT DHE BLERJES SË SHËRBIMIT INTERNET

*Kontratat e lidhura dhe zbatueshmëria e tyre, përcaktimi i nevoja për investime për internet, Shkalla e përdorimit të internetit dhe shërbimet elektronike të ofruara nga ky shërbim.*

Korça kufizohet në veri me bashkinë Maliq, në lindje me bashkinë Devoll, në perëndim me bashkinë Skrapar, ndërsa në jug me bashkinë Kolonjë. Kryeqendra e Bashkisë është qyteti i Korçës. Sipas Censurit të vitit 2011, kjo bashki numëron prej 75.994 banorësh, ndërsa sipas Regjistrat Civil ajo numëron një popullsi prej 129065 banorësh. Bashkia e re ka një sipërfaqe prej 805.99 km<sup>2</sup>. Kjo bashki përbëhet nga 8 njësi administrative, Korçë, Qendër Bulgarec, Voskop, Voskopojë, Lekas, Vithkuq, Mollaj, Drenovë. Bashkia e re ka nën administrimin e saj një qytet dhe 62 fshatra.

Të gjithë punonjësit e Bashkisë Korçë kanë akses në përdorimin e internetit në desktop në postacionet e punës.

Kryesisht gjatë një dite normale pune janë rreth 101 për Bashkinë (160 së bashku me njësitë) impostacione pune të cilat janë gjatë gjithë kohës online pa përllogaritur në rrjet edhe pajisjet e tjera si fotokopje skaner apo printera të cilat janë të lidhura me rrjetin e brendshëm të bashkisë.

Të gjithë përdoruesit nuk kanë kufizim në lidhje me shërbimin e internetit. Të vetmit përdorues që kanë kufizim në përdorimin e sistemit të drejtorisë së të ardhurave janë punonjësit e drejtorisë së të ardhurave të cilët duhet të logohen në sistemin e tyre vetëm në pc të përcaktuara për secilin punonjës të konfiguruar me mac adres për ta përdorur sistemin vetëm në atë pc dhe vetëm nga ai përdorues.

##### ***Shërbimet që ofron bashkia për qytetarët e saj janë:***

- Përmirëso Qytetin, ku qytetarët me anë të një aplikacioni ose me anën e faqes zyrtare mund të bëjnë një ankesë lidhur me përmirësimet publike në qytet;
- Vendime.al që kanë të bëjnë me vendimet e këshillit bashkiak;
- Eterna Gis, një program nga i cili mund të marrin informacion mbi insitucionet, ndërmarrjet publike, kufijtë e bashkisë, linjat elektrike, ujësjellësin etj.
- Programi i Transparencës, informacion publik mbi të gjitha veprimtaritë që zhvillon institucioni;
- Shërbimet e E-albania
- Etj.

Aktualisht Bashkia Korçë ka një kontratë shërbimi për suporti për hostimin, mail server dhe domain në datën 08.02.2019 me shoqërinë "Helius Systems" me vlerë 79,000 lekë me afat deri më datë 31.12.2019. Aktualisht Bashkia Korçë ka 200 posta elektronike, dhe numri i tyre nuk ka një limit.

Shërbimet që institucioni mer dhe jep janë shërbimet nga E-albania lidhur me programin elektronik online të urbanistikës, shërbimet e sistemit të prokurimeve, webgis, shërbimet e one stop shop, shërbimin e emailit zyrtar bashkiakorçe.gov.al, komunikimet me institucionet e tjera në lidhje kryesisht me ligjet për zyrën juridike, banka e nivelit të dytë në lidhje disa list pagesa për ndihmën ekonomike, sistemin e ndihmës ekonomike kjo kryesisht nga punonjësit e rajoneve përkatëse 1, 2, 3 edhe komunat, shërbimet vpn dhe lidhjet me ujësjellësin për kontratat individuale apo biznes, gjenerimi i certifikateve online nga E-albania, si dhe sistemi për gjenerimin e certifikatës në lidhje me drejtorinë e përgjithshme të burgjeve.



## KONTROLI I LARTË I SHTETIT

### RAPORT PËRFUNDIMTAR PËR AUDITIMIN E TEKNOLOGJISË SË INFORMACIONIT "PERFORMANCA E PËRDORIMIT TË INTERNETIT NË ADMINISTRATËN PUBLIKE"

#### a. Në lidhje me zhvillimin e procedurave të prokurimit:

Bashkia Korçë me anë të Urdhër-Prokurimi nr.1 datë 21.01.2019 ka urdhëruar që të kryhet prokurimi me objekt "Abonim internet ADSL dhe Central Telefonik" për nevojat e institucionit, dhe 7 Njësi Administrative, Drejtorisë së Kujdesit Social dhe 3 Rajoneve, me fond limit prej 680,000 lekë me TVSH. Lloji i procedurës së prokurimit është Prokurim me Vlerë të Vogël. Komisioni i prokurimit dhe Komisioni i Vlerësimit të Ofertave është i përbërë nga Anxhela Koro (Kryetare) me detyrë specialist i blerjeve të vogla, Rovena Evro (Anëtare) me detyrë specialist i blerjeve të vogla dhe Olvas Petro (Anëtarë) me detyrë specialist Buxheti. Në lidhje me prokurimin e sipër cituar paraqiten ofertat e tyre Operatorët Ekonomik me vlerat përkatëse pa TVSH:

- O.E. "Abcom" me ofertë 390,000 lekë pa TVSH
- O.E. "Albtelecom" me ofertë 399,000 lekë pa TVSH
- O.E. "Abissnet" me ofertë 449,000 lekë pa TVSH
- O.E. "Albanian Satellite Communications" me ofertë 450,000 lekë pa TVSH
- O.E. "Florjan Abedinaj" me ofertë 666,666 lekë pa TVSH.

Komisioni i Vlerësimit të Ofertave shpall fitues operatorin "Abcom" sh.a. duke u bazuar në kriterin e ofertës më të ulët, por pasi operatori fitues nuk u paraqit vendosën të shpallin fitues operatorin "Albtelecom" të renditur në vendin e dytë me ofertë 399,000 lekë pa TVSH.

Kontrata aktuale e shërbimit të internetit është lidhur në datën 25.01.2019 me operatorin ekonomik "Albtelekom". Vlera e kontratës është 399,000 lekë pa TVSH ose 478,800 lekë me TVSH. Afati i kontratës është 12 muaj. Kontrata përfshin furnizimin me internet në Bashkinë Korçë me shpejtësi 100 Mb, Drejtorinë e kujdesit social me shpejtësi 20 Mb, 3 Rajonet Administrativ me shpejtësi 10 Mb, si dhe 7 njësi Administrative me shpejtësi 10 Mb. Gjithashtu kontrata përfshin shërbim telefonik pa limit për numrat e brendshëm.

#### ***Nga auditimi u konstatua se:***

##### ***-Zbatimi i kontratës***

Neni 6 i kontratës përfshin Marrëveshjen e nivelit të shërbimit (SLA) për ofrimin e shërbimit të internetit. Kjo SLA nuk përmbush kërkesat e Udhëzimit të Ministrisë së Shtetit për Inovacion dhe Administratën Publike nr. 1159 datë 17.03.2014 "Për hartimin e marrëveshjes së nivelit të shërbimit", i ndryshuar, pasi mungojnë elementë për tu konsideruar një MNSH. Gjithashtu mungojnë raportet e mirëmbajtjes së rrjetit (detajimi i të gjitha kërkesave dhe veprimeve të ndërmarra në rrjet), si dhe raporti i zgjidhjes së problemeve (detajimi i të gjitha defekteve dhe zgjidhjeve që janë aplikuar), në kundërshtim me pikën 28, neni 7 të kontratës së ofrimit të shërbimit të nënshkruar nga palët. Pagesa për shërbimin kryhet vetëm me anë dorëzimit të kërkesës dhe faturës tatimore nga ana e operatorit ekonomik. Grupi i marrjes në dorëzim i ngritur me Urdhrin nr. 41 datë 25.01.2019 të Kryetarit të Bashkisë, merr në dorëzim shërbimin e ofruar me anë të një procesverbali. Nga verifikimi i dokumentacionit të vënë në dispozicion, konstatohet se Bashkia Korçë nuk disponon dokumentacion mbi monitorimin e këtij shërbimit.

-nga Bashkia Korçë nuk ka asnjë analizë të nevojave institucionale në lidhje me shërbimin e internetit, si dhe cilësinë, parametrat, kohën e përgjigjes apo bandwidth-in e nevojshëm për përmbushjen e nevojave institucionale.

## **2.AUDITIMI I SIGURISË SË INFORMACIONIT**

*Vlerësimi dhe identifikimi i fushave me risk, monitorimi i vazhdueshëm, mbrojtja e të dhënave, ofrimi i shërbimeve pa ndërprerje.*



## KONTROLLI I LARTË I SHTETIT

### RAPORT PËRFUNDIMTAR PËR AUDITIMIN E TEKNOLOGJISË SË INFORMACIONIT "PERFORMANCA E PËRDORIMIT TË INTERNETIT NË ADMINISTRATËN PUBLIKE"

Ruajtja e logeve bëhet nëpërmjet microtikut. Nga auditimi u konstatua se microtik arrin të ruajë vetëm IP statike, pra nuk ruhen loget për IP e tjera të institucionit. Gjithashtu me rindezjen e microtik-ut fshihen të dhënat e ruajtura deri në atë moment. Për pasojë siguria e ruajtjes dhe verifikimit të logeve, në opinion të grupit të auditimit nuk është e mjaftueshme. Referuar stafit të IT së Bashkisë Korçë, monitorimi bëhet ditor dhe javor, por për këtë nuk ka një dokumentacion shkresor që ta vërtetojë monitorimin e kryer. Konfigurimi i Mikrotik kryhet nga operatori ekonomik. Specialistët IT të Bashkisë Korçë nuk kanë akses në konfigurimin e tij.

Figura nr. 20: Printscreen i konfigurimit të Mikrotik

Interface	Interface List	Ethernet	EqP Tunnel	P Tunnel	GRE Tunnel	VLAN	MPP	Bonding	LTE
R	ETHERDRGGS-LAN-DHCP	Dhcp							
E	ether1	Ethernet							
S	ether2	Ethernet							
S	ether3	Ethernet							
K	ether4	Ethernet							
S	ether5	Ethernet							
S	ether6	Ethernet							
S	ether7	Ethernet							
S	ether8	Ethernet							
S	ether9	Ethernet							
R	ether10	Ethernet							
R	ether11	Ethernet							
R	ETHERNET-BASHKIA	Ethernet							
R	ETHERNET-BASHKIA	Ethernet							
R	VLAN-234-AGENT	VLAN							
R	VLAN-RASHKIA-GIP	VLAN							
R	ether1	Wireless (Ralink A10)							

Burimi: Bashkia Korçë

Nga auditimi u konstatua se nuk ka një regjistër rrisht në fushën e IT në lidhje me ato ngjarje të mundshme që do të vinin në risk mbarëvajtjen e punës në Bashkinë Korçë.

#### Nga auditimi u konstatua se:

- institucioni nuk ka marrë masat për krijimin e një *active directory* dhe *Domain controller* për menaxhimin e user-ave.
- Bashkia Korçë nuk ka politika të mirëpërcaktuara mbi sigurinë e informacionit, apo plane për sigurinë e IT në përgjithësi dhe në veçanti në drejtim të rrjetit si dhe mungon një politikë mbi aksesin e përdoruesve.

Aktualisht shpërndarja me wireless në Bashkinë e Korçës bëhet vetëm në rastet e takimeve apo mbledhjeve gjatë të cilave nevojitet përdorimi i internetit wireless. Ky shërbim nuk është i ofruar normalisht për punonjësit e institucionit.

### 3.AUDITIMI I OPERACIONEVE IT

Menaxhimi i Sigurisë së Informacionit, menaxhimi i incidenteve dhe problemeve, menaxhimi i ndryshimit si dhe përdorimi i internetit në Aplikacionet Web.

#### a. Topologjia mbi strukturën network si dhe uplink për shërbimin e internetit

Shërbimi i internetit në institucionin e Bashkisë dhe ato në varësi vjen nëpërmjet fibrës optike që silltet nga operatori i cili do mbulojë shërbimin e internetit gjatë 1 viti kalendarik. Ai shpërndahet në dy godinat e bashkisë nga Mikrotik nëpërmjet një fibre optike të konvertuar në Lan të brendshëm në të dy Rack Mountet të montuara në dy godinat. Rrjeti i brendshëm i ndarë në dy rack-e për secilën godinë është i menaxhuar dhe i ndashëm lehtësisht në raste problemesh. Secili prej tyre ka switchet të cilat shpërndajnë internetin në çdo kat dhe çdo vend pune. Edhe tek të gjithë njësitë administrative të Bashkisë shpërndarja e internetit është e njëjtë kjo në varësi të godinës dhe pajisjeve që marrin shërbimin e internetit.

Pajisjet fizike që lidhen me shërbimin janë si më poshtë:



## KONTROLI I LARTË I SHETIT

### RAPORT PËRFUNDIMTAR PËR AUDITIMIN E TEKNOLOGJISË SË INFORMACIONIT "PERFORMANCA E PËRDORIMIT TË INTERNETIT NË ADMINISTRATËN PUBLIKE"

- Mikrotik i cili është në pronësi të Albtelcom.
- D-Link Switch të cilat janë në pronësi të Bashkisë Korçë.
- Rack Mount të cilat janë në Pronësi të Bashkisë Korçë.
- Dlink wifi të cilat janë në pronësi të Bashkisë Korçë.
- Kompjuterat desktop dhe laptop në pronësi të Bashkisë Korçë.

Grafiku nr. 3: Topologjia e strukturës network

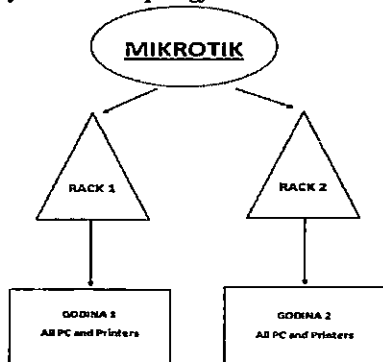

Burimi: Grupi i auditimit

Nga auditimi u konstatua se Bashkia Korçë nuk ka një rregullore të shkruar mbi përdorimin e internetit në institucion, si dhe përdoruesit e internetit në bashki nuk kanë kufizime në përdorim.

Tabela nr. 12: Tabela e mëposhtme paraqet në mënyrë të përmbledhur ecurinë e furnizimit me internet (ka të përfshirë edhe shërbimin e telefonisë) në vitet 2015-2019:

Viti	Bandwidth	Nr.përdorues	Vlera e kontratës	Operatori Ekonomik
2015	20M/20M	80	142800	Voskopi SHPK
2016	100M/100M	100	648700	Voskopi SHPK
2017	Bashkia100M/100M	101 Bashkia	519000	Abissnet SHA
	11 njesi 20M/20M	59		
2018	Bashkia100M/100M	101 Bashkia	466800	Abissnet
	11 njesi 20M/20M	59		
2019	Bashkia100M/100M	101 Bashkia	478800	Albtelcom
	11 njesi 20M/20M	59		

Burimi: Bashkia Korçë

#### Nga auditimi u konstatua se në Bashkinë Korçë:

- Nuk kryhen testime të sigurimit të cilësisë të shërbimit e për pasojë nuk ka raporte të cilësisë.
- Shërbimi i internetit, edhe pse në kontratë ka elementë të SLA-së (Marrëveshje në nivel Shërbimi), nuk ka dokumentacion mbi zbatueshmërinë e saj. Gjithashtu nuk janë të përfshirë të gjithë elementët e SLA-së, sipas Udhëzimit Nr. 1159, datë 17.3.2014 "Për hartimin e marrëveshjes së nivelit të shërbimit".
- Nuk ka plane, përgjegjësi, dhe procedura të mirë përcaktuara ndaj incidenteve të mundshme në drejtim të ofrimit të shërbimit të internetit.
- Nuk ka një plan të detajuar zhvillimi në fushën e Teknologjisë së Informacionit.

#### Të Ndryshme

Më poshtë paraqiten printscreen të testimeve të shpejtësisë faktike të shërbimit të internetit, duke përdorur adresën [www.speedtest.net](http://www.speedtest.net):





## KONTROLI I LARTË I SHTETIT

### RAPORT PËRFUNDIMTAR PËR AUDITIMIN E TEKNOLOGJISË SË INFORMACIONIT "PERFORMANCA E PËRDORIMIT TË INTERNETIT NË ADMINISTRATËN PUBLIKE"

Data 17.10.2019, ora 11:30

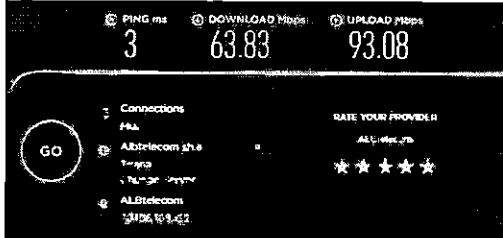

Burimi: Grupi i Auditimit

Data 24.10.2019, ora 12:23

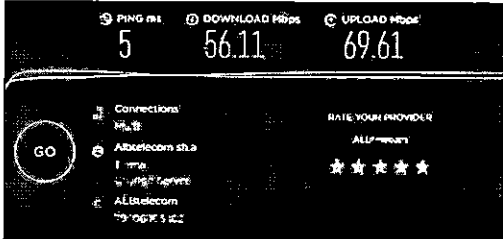

Burimi: Grupi i Auditimit

Data 02.11.2019, ora 09:30

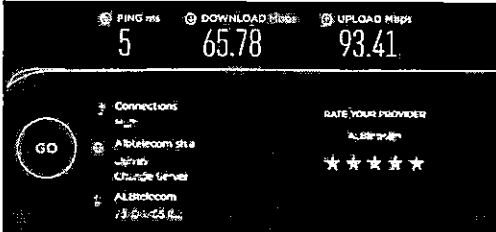

Burimi: Grupi i Auditimit

Data 13.11.2019, ora 10:05

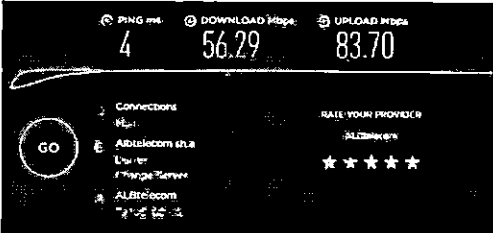

Burimi: Grupi i Auditimit

#### a. Testim i lidhjes me internet

```
Administrator: C:\Windows\system32\cmd.exe - ping 8.8.8.8 -t
Copyright (c) 2009 Microsoft Corporation. All rights reserved.

C:\Users\Planet>ping 8.8.8.8 -t
Pinging 8.8.8.8 with 32 bytes of data:
Reply from 8.8.8.8: bytes=32 time=22ms TTL=53
Reply from 8.8.8.8: bytes=32 time=20ms TTL=53
Reply from 8.8.8.8: bytes=32 time=20ms TTL=53
Reply from 8.8.8.8: bytes=32 time=20ms TTL=53
Reply from 8.8.8.8: bytes=32 time=21ms TTL=53
Reply from 8.8.8.8: bytes=32 time=14ms TTL=53
Reply from 8.8.8.8: bytes=32 time=21ms TTL=53
Reply from 8.8.8.8: bytes=32 time=20ms TTL=53
Reply from 8.8.8.8: bytes=32 time=20ms TTL=53
Reply from 8.8.8.8: bytes=32 time=20ms TTL=53
Reply from 8.8.8.8: bytes=32 time=20ms TTL=53
Reply from 8.8.8.8: bytes=32 time=20ms TTL=53
Reply from 8.8.8.8: bytes=32 time=20ms TTL=53
Reply from 8.8.8.8: bytes=32 time=25ms TTL=53
Reply from 8.8.8.8: bytes=32 time=26ms TTL=53
Reply from 8.8.8.8: bytes=32 time=20ms TTL=53
Reply from 8.8.8.8: bytes=32 time=20ms TTL=53
Reply from 8.8.8.8: bytes=32 time=20ms TTL=53
Reply from 8.8.8.8: bytes=32 time=21ms TTL=53
Reply from 8.8.8.8: bytes=32 time=20ms TTL=53
```



## KONTROLI I LARTË I SHTETIT

### RAPORT PËRFUNDIMTAR PËR AUDITIMIN E TEKNOLOGJISË SË INFORMACIONIT "PERFORMANCA E PËRDORIMIT TË INTERNETIT NË ADMINISTRATËN PUBLIKE"

Grupi i auditimit ka zhvilluar disa herë testime të lidhjes me internet, nga ku ka rezultuar kryesisht një linjë e qëndrueshme dhe pa shkëputje me peshë.

#### **b. Penetration test**

Grupi i auditimit zhvilloi një penetration test për website-in [www.bashkiakorce.gov.al](http://www.bashkiakorce.gov.al). Rezultatet në mënyrë të përmbledhur paraqiten si më poshtë:

-Nuk përdoret një lidhje e sigurt (connection security) HTTPS (HyperText Transfer Protocol Secure) (Not secure status) që do të thotë se serveri i faqes së internetit nuk përdor një certifikatë sigurie për të vërtetuar identitetin e internetit në shfletues. Në mungesë të kësaj certifikate mund të ndodhë humbja e privatisë, ndryshimit të informacionit që merret ose jepet me anë të këtij portali.

HTTP Security Header	Header, Role	Status
X-Frame-Options	Protects against Clickjacking attacks	Not set
X-XSS-Protection	Mitigates Cross-Site Scripting (XSS) attacks	Not set
Strict-Transport-Security	Protects against man-in-the-middle attacks	Not set
X-Content-Type-Options	Prevents possible phishing or XSS attacks	Not set

## IV.G. BASHKIA LEZHË

### 1.AUDITIMI I ZHVILLIMIT DHE BLERJES SË SHËRBIMIT INTERNET

*Kontratat e lidhura dhe zbatueshmëria e tyre, përcaktimi i nevojës për investime për internet, Shkalla e përdorimit të internetit dhe shërbimet elektronike të ofruara nga ky shërbim.*

Bashkia Lezhë është një nga 61 Bashkitë e Republikës së Shqipërisë, e pozicionuar në veri-pendim të vendit. Bashkia përbëhet nga 10 Njësi Administrative (Lezhë, Shëngjin, Shënkoll, Zejmen, Kallmet, Dajç, Blinisht, Balldre, Kolsh, Ungrej). Ka një popullsi prej rreth 110,000 banorësh ku rreth gjysma e tyre jetojnë në Qytetin e Lezhës. Bashkia e Lezhës ka në varësinë e saj përveç njësisë administrative edhe insitucione të tjera si Pallati i Kulturës, KS Besëlidhja, Biblioteka, zyra e Gjendjes Civile, QKR etj. Bashkia Lezhë ka një strukturë prej 721 punonjësish gjithsej, të organizuar në 13 drejtori me nënndarjet përkatëse.

Në Bashkinë Lezhë nuk ka një Drejtori apo Sektor të mirëfilltë për teknologjinë e Informacionit. Janë dy specialist IT, të cilët janë të përfshirë në Sektorin e Personelit dhe Shërbimeve Mbështetëse në varësi të Drejtorisë së Burimeve Njerëzore. Një nga specialistët IT gëzon statusin e nëpunësit civil, ndërsa një është me kontratë pune.

#### **a. Investimet kryesore në teknologjinë e Informacionit në Bashkinë Lezhë**

Në vitet e fundit janë bërë investimet e mëposhtme që prekin teknologjinë e informacionit:

-Blerja e 63 kompjuterave në vitin 2018. Kontrata e nënshkruar OE fitues ka vlerën 1,489,320 lekë me TVSH.

-Blerja e kamerave të sigurisë me qëllim rritjen e sigurisë në institucionet arsimore të Bashkisë Lezhë. Kontrata e firmosur ka vlerën 2,148,240 lekë me TVSH dhe është realizuar blerja e 158 kamerave (117 të brendshme dhe 41 të jashtme), 16 DVR (7 DVR 8-she dhe 9 DVR 16-she).

-Mirëmbajtja vjetore e programit të Taksave dhe Tarifave Vendore, program ky i mundësuar fillimisht nëpërmjet financimit të programit USAID/LGPA. Tashmë pagesa për mirëmbajtjen vjetore realizohet nga Bashkia Lezhë me një shifër prej 720,000 lekë me TVSH në vit.

-Hostimi i web-it dhe mirëmbajtja e website dhe webmail-it, fatura e fundit e paguar nga Bashkia Lezhë (në shtator të vitit 2018) është me vlerën 114,000 lekë në TVSH.

Në buxhetin afatmesëm të Bashkisë Lezhë nuk është përfshirë fond specifik për investime në teknologjinë e informacionit.



## KONTROLLI I LARTË I SHTETIT

### RAPORT PËRFUNDIMTAR PËR AUDITIMIN E TEKNOLOGJISË SË INFORMACIONIT "PERFORMANCA E PËRDORIMIT TË INTERNETIT NË ADMINISTRATËN PUBLIKE"

Rreth 250 punonjës të Bashkisë Lezhë kanë akses në shërbimin e internetit për të realizuar detyrën e tyre funksionale. Përafërsisht gjysma e tyre janë të lidhur në të njëjtin rrjet LAN, i cili menaxhohet nëpërmjet aplikacionit Winbox i mundësuar nga routeri kryesor MikroTik. Nga auditimi u konstatua se punonjësit nuk kanë kufizime në lidhje me aksesin nëpër website apo link-e të ndryshme.

Shërbimet kryesore që institucioni ofron dhe merr duke përdorur internetin, krahas marrjes së informacionit, janë si më poshtë:

*-Web page [www.lezha.gov.al](http://www.lezha.gov.al)*

Faqja e internetit e Bashkisë Lezhë është realizuar në bashkëpunim në DLDP (Programit për Decentralizimi dhe Zhvillim Lokal) dhe funksionon mbi bazën e parimit të tre klikimeve. Kjo do të thotë që përdoruesit në faqe janë të aftë të gjejnë çdo informacion që ju nevojitet në jo më tepër se tre klikime.

Specialistët e IT realizojnë update-imin e faqes me lajme, njoftime dhe çdo rubrikë tjetër sipas nevojës. Hostimi i faqes bëhet nga kompania që ka dizenuar faqen (ARKIT shpk) dhe gjithashtu edhe shërbimi webmail për adresat zyrtare të institucionit realizohet nga kjo kompani.

*-Webmail-i*

Bashkia Lezhë ka 17 adresa email-i zyrtare të përmendura në listën e mëposhtme: Kryetar i Bashkisë, Kryetari i Këshillit Bashkiak, 2 Zv/Kryetar, Drejtorja e Burimeve Njerëzore, Drejtorja e Financës dhe Buxhetit, Drejtorja e Programim Zhvillimit, Drejtorja e Urbanistikës, Drejtorja e Shërbimeve Publike, Drejtorja Juridike, Drejtorja e Turizmit, Kulturës, Arsimit, e Sportit, Drejtorja e Mirëqenies Sociale dhe Rinisë, Drejtorja e të Ardhurave, Inspektorati Ndërtimor Urbanistik, Policia Bashkiake, Shef i Zyrës së Auditit, Zyra e Informacionit.

Adresat janë POP accounts, me Size 50 Mb, për këtë arsye çdo punonjës që përdor e-mailin zyrtar të institucionit e ka të konfiguruar email-in në kompjuterin e tij nëpër Microsoft outlook.

**1. Titulli i gjetjes:** Posta elektronike është kolektive.

**Situata:** Nga auditimi u konstatua se email-et nuk janë individual por në nivel drejtorie. Gjithë stafi i drejtorive ka akses tek e njëjta adresë, me të njëjtat kredenciale, duke rritur pasigurinë e komunikimit dhe duke vështirësuar ndarjen e punëve dhe përgjegjësi.

**Kriteri:** Siguria e informacionit, ndarja e përgjegjësi.

**Ndikimi/efekti:** Risk për keqpërdorimin e informacionit.

**Rëndësia:** E lartë.

**Rekomandim:** Bashkia Lezhë të marrë masat e nevojshme për administrimin e email-eve për çdo përdorues me qëllim përmirësimin e komunikimit dhe ndjekjen sipas përgjegjësi individuale në detyrat e çdo punonjësi.

*-Sistemi i Zyrës së Integruar me një Ndalëse (One Stop Shop)*

Nëpërmjet One Stop Shop u realizua një listë e unifikuar me 79 shërbime administrative së bashku me rrjedhën e punës (workflow) për secilin shërbim. Nga pikëpamja e teknologjisë së informacionit dhe Komunikimit është realizuar një zgjidhje teknike e bazuar në web e mbështetur në një platformë automatizimi procesesh të punës dhe menaxhimi dokumentacioni (*Documet Management System*). Kjo platformë dhe zgjidhje teknike mundëson integrimin e Zyrave me një Ndalëse të Bashkisë Qendër dhe Njësi Administrative të saj.



## KONTROLLI I LARTË I SHTETIT

### RAPORT PËRFUNDIMTAR PËR AUDITIMIN E TEKNOLOGJISË SË INFORMACIONIT "PERFORMANCA E PËRDORIMIT TË INTERNETIT NË ADMINISTRATËN PUBLIKE"

#### *-Sistemi software për "Menaxhimin e taksave dhe tarifave vendore"*

Ky soft mundëson regjistrimin e të gjithë tatimpaguesve të Bashkisë Lezhë (së bashku me njësitë Administrative), llogaritjen e detyrimeve tatimore, pagesat etj. Ky program përdor platforme Oracle me një aplikacion të zhvilluar nga Datech sh.p.k dhe është implementuar fillimisht në Bashkinë Lezhë në vitin 2010. Ky projekt është mundësuar nga programi USAID/LGPA, i cila ka investuar në infrastrukturën fizike (blerjen e serverit, kompjuterave të punonjësve të zyrës së taksave, sistemeve operative të tyre, shtrirjen e rrjetit LAN të nevojshem për funksionimin e aplikacionit, UPS etj) si dhe licencat përkatëse të Oracle dhe aplikacionit nga Datech dhe gjithashtu në realizimin e kontratave të shërbimit për mirëmbajtjen e softit.

#### *- Sistemi Elektronik i Lejeve të Ndërtimi:*

Ky sistem siguron mënyrën efikase, transparente dhe të qëndrueshme të të vepruarit të të gjitha organeve kompetente dhe subjekteve sipas standardeve moderne, sa më shpejt të jetë e mundur per kerkesen e paraqitur elektronikisht nga qytetari apo biznesi.

#### *a. Në lidhje me zhvillimin e procedurave të prokurimit*

Drejtoria e Burimeve Njerëzore, i drejtohet Kryetarit të Bashkisë me anë të një kërkesë për shërbimin e internetit në Bashkinë Lezhë, 9 Njësitë Administrative, 4 Drejtorive, Arkivit të Bashkisë, Policisë Bashkiake dhe 2 Qendrave Kulturore për Vitin 2019. Në kërkesën drejtuar Kryetarit të Bashkisë janë listuar edhe specifikimet teknike që duhen të përmbushin operatorët. Komisioni i Prokurimit dhe njëkohësisht Komisioni i Vlerësimit të Ofertave është i përbërë nga Maksim Frrokaj, Bukurie Molla dhe Flora Dedgjonaj. Bashkia Lezhë në cilësinë e Autoritetit Kontraktor zhvillon llojin e Procedurës së Prokurimit "Për shërbimin e Internetit në Bashkinë Lezhë dhe 9 Njësitë Administrative" ku paraqesin ofertat e tyre operatorët ekonomik të mëposhtëm:

- "Klobes" sh.p.k me vlerë 980.000 lekë pa TVSH
- "Netsyscom" sh.a. me vlerë 549.000 lekë pa TVSH
- "Albtelecom" sh.a. me vlerë 800.000 lekë pa TVSH
- "Abcom" sh.p.k. me vlerë 800.000 lekë pa TVSH

Komisioni i Vlerësimit të Ofertave pas shqyrtimit të procedurës së prokurimit shpall fitues OE "Netsyscom" bazuar në ofertën më të ulët dhe me datë 13.03.2019 lidhet dhe kontrata e shërbimit mes OE "Netsyscom" dhe Bashkisë Lezhë.

#### *Nga dokumentacioni i vënë në dispozicion, grupi i auditimit vlerëson:*

a. Mungon dokumenti për përlllogaritjen e fondit limit në kundërshtim me pikën 2, Neni 57, VKM 914 datë 29.12.2014 "Për miratimin e rregullave të prokurimit publik", i ndryshuar, ku citohet: "Njësia e prokurimit është përgjegjëse për përlllogaritjen e fondit limit, nëse kjo detyrë nuk i është ngarkuar një strukture të posaçme".

b. Nuk ka dokumentacion që të vërtetojë që operatori fitues të plotësojë kriteret e vendosura në procedurën e prokurimit, veprim në kundërshtim me pikën 16 të Udhëzimit nr. 3, datë 08.01.2018 "Mbi përdorimin e procedurës së prokurimit me vlerë të vogël dhe zhvillimin e saj me mjete elektronike", i ndryshuar, ku citohet: "Dokumentacioni i kërkuar nga autoriteti kontraktor në përmbushje të kërkesave të përcaktuara në Ftesën për Ofertë, duhet të dorëzohet nga operatori ekonomik i shpallur fitues, në Zyrën e Protokollit të autoritetit kontraktor".

c. Nuk dokumentohet procesi i marrjes në dorëzim të shërbimit të internetit si dhe raportet e kolaudimit të shërbimit.

d. Nuk ka dokumentacion mbi deklaratën e konfliktit të interesit të njësisë së prokurimit, veprim në kundërshtim me Neni 16, VKM 914 datë 29.12.2014 "Për miratimin e rregullave të



## KONTROLLI I LARTË I SHTETIT

### RAPORT PËRFUNDIMTAR PËR AUDITIMIN E TEKNOLOGJISË SË INFORMACIONIT “PERFORMANCA E PËRDORIMIT TË INTERNETIT NË ADMINISTRATËN PUBLIKE”

prokurimit publik”, i ndryshuar, ku citohet: *“Deklarimi i konfliktit të interesit Ky deklarim garanton autoritetin kontraktor që ofertuesit/kandidatët nuk ndodhen në kushtet e konfliktit të interesit. Ai përmban të dhënat personale të ofertuesit/kandidatit dhe grupet e personave që konsiderohen si persona në konflikt interesi, sipas legjislacionit përkatës në fuqi”*.

e. Kërkesat për kualifikim në këtë procedurë nuk janë të argumentuara, në kundërshtim me nenin 61, pika 2, VKM 914 datë 29.12.2014 “Për miratimin e rregullave të prokurimit publik”, i ndryshuar, ku citohet: *“Hartimi i kërkesave të veçanta për kualifikim, që lidhen me kapacitetin teknik, specifikimet teknike, kriteret e vlerësimit (nëse është rasti) dhe çdo informacion tjetër specifik i nevojshëm bëhen nga specialisti i fushës, anëtar i njësisë së prokurimit. Në çdo rast, hartimi i tyre duhet të argumentohet teknikisht dhe ligjërish, si dhe të dokumentohet në një procesverbal të mbajtur nga personat e ngarkuar për përgatitjen e tyre. Ky procesverbal i vihet në dispozicion personit/ave përgjegjës për prokurimin, i cili/të cilët e bën/bëjnë pjesë të dosjes së tenderit. Seti përfundimtar i dokumenteve të tenderit nënshkruhet në çdo faqe nga njësia e prokurimit”*.

Mangësitë e trajtuara më sipër janë gjithashtu në kundërshtim me nenin 64, pika 5, VKM 914 datë 29.12.2014 “Për miratimin e rregullave të prokurimit publik”, i ndryshuar, ku citohet: *“Çdo hap i procedurës së prokurimit duhet të regjistrohet dhe të pasqyrohet në procesverbal. Njëri nga anëtarët e njësisë së prokurimit është gjithmonë përgjegjës për regjistrimin e çdo faze të procesit dhe teksti përfundimtar i tij duhet të nënshkruhet nga të gjithë anëtarët e komisionit të vlerësimit të ofertave. Nëse anëtarët e komisionit të vlerësimit të ofertave kanë mendime të ndryshme ose nëse komisioni vendos me votim, kjo gjë duhet të pasqyrohet në procesverbal. Dokumentet që shoqërojnë ofertën nuk u kthehen ofertuesve, por mbeten pjesë e dosjes së procedurës dhe administrohen, në përputhje me nenin 12 të LPP-së”*.

*Për mangësitë e trajtuara në këtë procedurë prokurimi mbajnë përgjegjësi Maksim Frrokaj, Bukurie Molla dhe Flora Dedgjonaj, në cilësinë e njësisë së prokurimit.*

#### **2. Titulli i gjetjes:** Mangësi në procedurën e prokurimit.

**Situata:** Nga auditimi i procedurës së prokurimit të shërbimit të internetit në Bashkinë Lezhë, u konstatua se:

a. Mungon dokumenti për përlllogaritjen e fondit limit, në kundërshtim me pikën 2, neni 57, VKM 914 datë 29.12.2014 “Për miratimin e rregullave të prokurimit publik”, i ndryshuar.

b. Nuk ka dokumentacion që të vërtetojë se operatori fitues plotëson kriteret e vendosura në procedurën e prokurimit, veprim në kundërshtim me pikën 16 të Udhëzimit nr. 3, datë 08.01.2018 “Mbi përdorimin e procedurës së prokurimit me vlerë të vogël dhe zhvillimin e saj me mjete elektronike”, i ndryshuar.

c. Nuk dokumentohet procesi i marrjes në dorëzim të shërbimit të internetit si dhe raportet e kolaudimit të shërbimit.

d. Nuk ka dokumentacion mbi deklaratën e konfliktit të interesit të njësisë së prokurimit, në kundërshtim me neni 16, VKM 914 datë 29.12.2014 “Për miratimin e rregullave të prokurimit publik”, i ndryshuar.

e. Kërkesat për kualifikim në këtë procedurë nuk janë të argumentuara, në kundërshtim me nenin 61, pika 2, VKM 914 datë 29.12.2014 “Për miratimin e rregullave të prokurimit publik”, i ndryshuar.

*Për sa më sipër mbajnë përgjegjësi Maksim Frrokaj, Bukurie Molla dhe Flora Dedgjonaj, në cilësinë e KVO.*

**Kriteri:** VKM 914 datë 29.12.2014 “Për miratimin e rregullave të prokurimit publik”, i ndryshuar. Udhëzimi nr. 3, datë 08.01.2018 “Mbi përdorimin e procedurës së prokurimit me vlerë të vogël dhe zhvillimin e saj me mjete elektronike”, i ndryshuar.



## KONTROLLI I LARTË I SHTETIT

### RAPORT PËRFUNDIMTAR PËR AUDITIMIN E TEKNOLOGJISË SË INFORMACIONIT "PERFORMANCA E PËRDORIMIT TË INTERNETIT NË ADMINISTRATËN PUBLIKE"

**Ndikimi/efekti:** Zhvillimi i procedurës me mangësi procedurale.

**Rëndësia:** E lartë.

**Rekomandim:** Në vijimësi, Titullari i Autoritetit Kontraktor, Njësia e prokurimit dhe KVO, të marrin masa për respektimin e të gjithave kërkesave të legjislacionit mbi këto procedura, me qëllim dhënien e sigurisë së arsyeshme për mirë përdorimin e fondeve publike.

## 2.AUDITIMI I SIGURISË SË INFORMACIONIT

*Vlerësimi dhe identifikimi i fushave me risk, monitorimi i vazhdueshëm, mbrojtja e të dhënave, ofrimi i shërbimeve pa ndërprerje.*

Nga auditimi u konstatua se nuk ka asnjë kontroll mbi aktivitetin e përdoruesve. Log-et nuk janë të ruajtura as nga bashkia dhe as nga operatori ekonomik, e për pasojë nuk ka një analizë të tyre. *Grupi i auditimit vlerëson se kjo qasje rrit riskun e pasigurisë së përdorimit të internetit si dhe ndërhyrjeve të mundshme në rrjetin e Bashkisë Lezhë.*

Në lidhje me këtë, u konstatua se *nuk ka një regjistër risku për teknologjinë e informacionit*, ku të jenë evidentuar ato ngjarje të mundshme të cilat mund të kenë efekt negativ në mbarëvajtjen e punës institucionale.

Bashkia Lezhë ka router të llojit Mikrotik ku janë konfiguruar kufizime për sa i përket limitit maksimal të download dhe upload për secilin përdorues. Në pjesën më të madhe të rasteve IP janë konfiguruar në mënyrë manuale (përveç rasteve kur pajisja duhet identifikuar saktësisht në rrjet).

**Figura nr. 21: konfigurimi i Mikrotic**

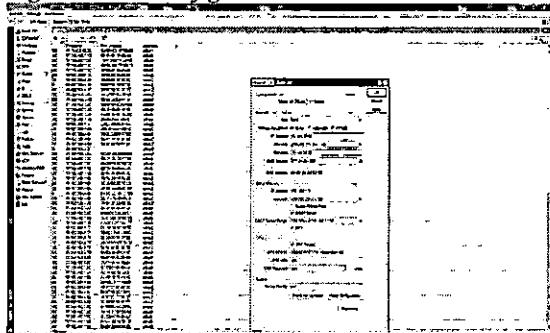

**Burimi:** Bashkia Lezhë

Kufizime për sa i përket bllokimit të webpage-ve specifike nuk janë realizuar, kjo si pasojë e mungesës së një akti zyrtar rregullativ ku të përcaktohet një procedure e qartë mbi këtë temë. Nga auditimi u konstatua se institucioni nuk ka marrë masat për krijimin e një *active directory* dhe *Domani controller* për menaxhimin e user-ave.

Gjithashtu, nga auditimi u konstatua se Bashkia Lezhë nuk ka politika të mirë përcaktuara mbi sigurinë e informacionit, apo plane për sigurinë e IT në përgjithësi dhe në veçanti në drejtim të rrjetit si dhe mungon një politikë mbi aksesin e përdoruesve.

Përdoruesit në platforma apo aplikacione të ndryshme në internet krijohen dhe modifikohen sipas specifikave përkatëse të secilës platform.

Për modulën One Stop Shop të e Albania - krijimi i userave dhe konfigurimi i të drejtave të tyre realizohet nga AKSHI me kërkesë zyrtare nga Bashkia Lezhë. Kontakti me AKSHI-n mbahet nga Specialistët e IT.

Për sistemin e zyrës me një ndalesë-userat janë krijuar fillimisht nga kompania zhvilluese e softit përkatës dhe menaxhohen nga Specialistët IT të Bashkisë.



## KONTROLLI I LARTË I SHTETIT

### RAPORT PËRFUNDIMTAR PËR AUDITIMIN E TEKNOLOGJISË SË INFORMACIONIT "PERFORMANCA E PËRDORIMIT TË INTERNETIT NË ADMINISTRATËN PUBLIKE"

Për sistemin elektronik të lejeve të ndërtimit-userat dhe të drejtat e tyre janë konfiguruar nga AKSHI në bashkëpunim me Specialistin IT dhe menaxhimi bëhet po nga specialistet e IT.

### 3.AUDITIMI I OPERACIONEVE IT

*Menaxhimi i Sigurisë së Informacionit, menaxhimi i incidenteve dhe problemeve, menaxhimi i ndryshimit si dhe përdorimi i internetit në Aplikacionet Web.*

#### Topologjia mbi strukturën network.

Topologjia e networkut në Bashkinë Lezhë (për godinën qendrore dhe godinat e tjera në distancë të afërt) është e tipit Star. Sinjali vjen nëpërmjet fibres optike në routerin kryesor (Mikrotik cloud router switch) nga ku bëhet menaxhimi i sistemit të rrjetit. Për shërbimin me internet përdoret teknologji e tipit Gpon dhe shërbimi ofrohet me IP publike statike.

*Figura nr. 22: Paraqitja në mënyrë skematike e topologjisë së rrjetit:*

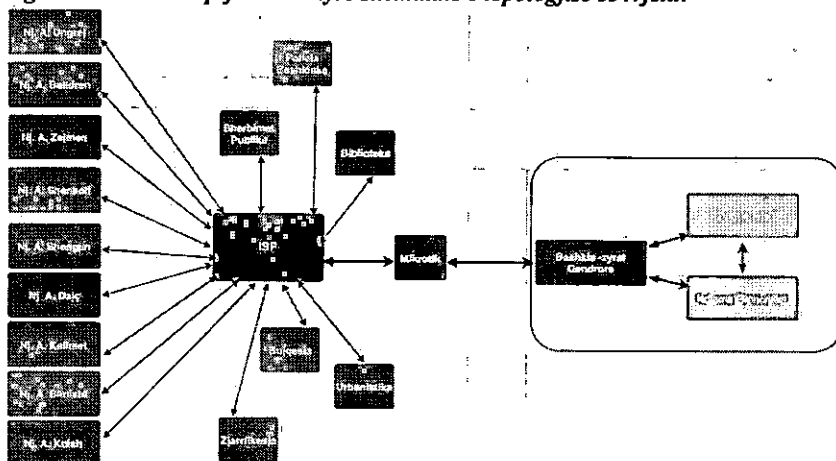

*Burimi: Bashkia Lezhë*

*Tabela nr. 13: Tabela e mëposhtme jep informacion më të detajuar mbi shpërndarjen me sinjal interneti në institucion.*

Nr	Vendi	Lloji	Bandwidth
1	Bashkia (Godina qendrore, Drejtoria e Financës, Juridike, Taksave, Programim Zhvillimi, Shërbimit Social,	Fiber Optike me IP Statike	50/50 mbps
2	20 Njësi	Fiber Optike	16 mbps

*Burimi: Bashkia Lezhë*

Pajisjet me anë të të cilave bëhet e mundur shpërndarja e linjes së internetit nëpër kompjutera janë të gjitha në pronësi të institucionit përveç antenave në rastet kur shërbimi ofrohet me radio link dhe media converter në rastet e fibres optike.

Pajisjet janë si vijon:

Router Mikrotik (Cloud Router Switch) - 1 copë

Router wireless Unifi - 3 copë

Router të thjeshtë - 19 copë

Switch 24 porta – 11 copë

Switch 16 porta – 8 copë

Switch 8 porta - 15 copë

*Informacion mbi shpërndarjen e internetit në institucion me wireless*



## KONTROLLI I LARTË I SHTETIT

### RAPORT PËRFUNDIMTAR PËR AUDITIMIN E TEKNOLOGJISË SË INFORMACIONIT "PERFORMANCA E PËRDORIMIT TË INTERNETIT NË ADMINISTRATËN PUBLIKE"

Shpërndarja e internetit me wireless në institucion bëhet nëpërmjet routerave Unifi dhe disa routerave të tjerë, vetëm në disa zona të caktuara (aty ku ka qënë e vështirë lidhja në LAN dhe në Zyrën e Kryetarit). Nuk ka ndonjë politike të veçantë sigurie për manaxhimin e këtij shërbimi. Shërbimi ofrohet me SSID dhe me passwordin përkatës i cili njihet nga Specialistët e IT dhe një numër tjetër i vogël personash.

Tabela nr. 14: Shërbimi i internetit për vitet 2015-2019

Viti	Bandwidth	Vlera e kontratës	Operatori Ekonomik
2016	20 mbps	804,600 lekë	Netsyscom
2017	50 mbps	780,000 lekë	Netsyscom
2018	50 mbps	780,300 lekë	Albtelekom
2019	50 mbps	658,800 lekë	Netsyscom

Burimi: Bashkia Lezhë

#### Nga auditimi u konstatua se në Bashkinë Lezhë:

- Nuk kryhen testime të sigurimit të cilësisë të shërbimit e për pasojë nuk ka raporte të cilësisë.
- Nuk ka plane, përgjegjësi, dhe procedura të mirë përcaktuara ndaj incidenteve të mundshme në drejtim të ofrimit të shërbimit të internetit.
- Nuk ka një plan të detajuar zhvillimi në fushën e Teknologjisë së Informacionit.
- Nuk ka një sistem qendror administrimi, për pasojë secili user ka të drejta administratori në PC, duke lejuar kështu akses të pakufizuar.
- Nuk ka asnjë konfigurim aktiv të firewall, verifikuar kjo nga aplikacioni administrues winbox në routerin microtik.

#### Të Ndryshme

Më poshtë paraqiten printscreen të testimeve të shpejtësisë faktike të shërbimit të internetit, duke përdorur adresën [www.speedtest.net](http://www.speedtest.net):

Data 16.10.2019, ora 12:55

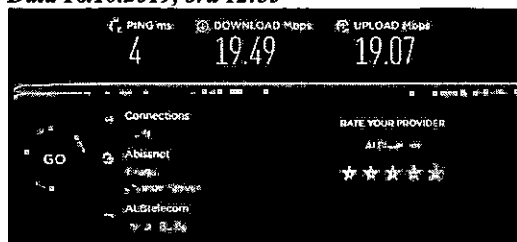

Burimi: Grupi i auditimit

Data 23.10.2019 ora 10:32

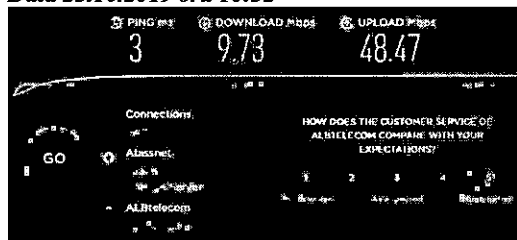

Burimi: Grupi i auditimit







## KONTROLLI I LARTË I SHTETIT

### RAPORT PËRFUNDIMTAR PËR AUDITIMIN E TEKNOLOGJISË SË INFORMACIONIT "PERFORMANCA E PËRDORIMIT TË INTERNETIT NË ADMINISTRATËN PUBLIKE"

#### IV.Gj. BASHKIA VLORË

##### 1.AUDITIMI I ZHVILLIMIT DHE BLERJES SË SHËRBIMIT INTERNET

*Kontratat e lidhura dhe zbatueshmëria e tyre, përcaktimi i nevojave për investime për internet, Shkalla e përdorimit të internetit dhe shërbimet elektronike të ofruara nga ky shërbim.*

Bashkia e re e Vlorës kufizohet në veri me bashkinë Fier, në lindje me bashkinë Selenicë dhe në jug me bashkinë Himarë. Kryeqendra e bashkisë është qyteti i Vlorës. Sipas Censurit të vitit 2011 bashkia e re ka 104 827 banorë. Në regjistrin civil në këtë bashki rezultojnë si popullsi banuese 194 147 njerëz. Bashkia e re e Vlorës ka një sipërfaqe prej 616.85 km<sup>2</sup> me një densitet prej 314.73 banorë për km<sup>2</sup>. Kjo bashki përbëhet nga 5 njësi administrative. Bashkia e re ka nën administrimin e saj dy qytete (*Vlorë dhe Orikum*) dhe 37 fshatra.

*Struktura:*

Në strukturën e Bashkisë Vlorë ka 3 N/Kryetarë në varësi ekuivalente të Kryetarit, 1 Administrator Qyteti, Strukturën e auditit të brendshëm, Kabinetit, 10 drejtori, 7 njësi vartëse, 4 Njësi Administrative dhe Inspektoriatin e Ndërtimit.

Nga verifikimi i strukturës u konstatua se Bashkia Vlorë ka 1 Specialist IT, dhe 2 mirëmbajtës rrjeti. Të tre punonjësit e IT ndodhen në Drejtorinë e Burimeve Njerëzore e cila është në varësi të Kryetarit të Bashkisë. Specialisti i IT gëzon statusin e nëpunësit civil, ndërsa 2 mirëmbajtësit e rrjetit janë me kontratë pune pa afat të paracaktuar. Numri i përdoruesve që kanë akses në internet është rreth 250, *të cilët nuk kanë asnjë kufizim në përdorimin e tij.*

***Bashkia Vlorë ka disa shërbimet apo aplikime web që janë në shërbim të qytetarëve, si më poshtë:***

-Faqja Web [www.vlora.gov.al](http://www.vlora.gov.al), e cila është faqe informative në funksion të shërbimeve dhe transparencës të ofruar nga institucioni. Aty publikohen të gjitha njoftimet, aktivitetet, informacione taksa-tarifa rregulloret e Bashkisë Vlorë. Hostimi dhe mirëmbajtja e këtij shërbimi për vitin 2019 bëhet nga një operator i jashtëm në bazë të një kontrate me subjektin Taulant Mërkuri (P. Fizik) me vlerë 149,000 lekë pa TVSH. Në këtë kontratë është rënë dakord për: Support për Apache, PHP, Mysql; Ruajtjen e Dhënave 20GB; Transferim të dhënash mujore pa limit; Kuti Postare/email për 250 përdorues; E-mail bazuar në Web; Backupi i të dhënave për 7 ditët e fundit; etj.

-Sistemi i Taksave dhe Tarifave Vendore. Ky është sistem i ndërtuar në shërbim të Drejtorisë të Tatimeve Vendore, ku mund të llogariten taksat vjetore për bizneset dhe familjarët. Ka lidhje automatike me sistemin e QKB-QKR.

Mirëmbajtja e këtij sistemi bëhet nga një operator i jashtëm në bazë të një kontrate të lidhur më 20.05.2019 me Shoqërinë "Info Bussines Solution".

-Shërbimi E-Lejet. Ky është sistem i ndërtuar për të lehtësuar procedurat e aplikimit për leje ndërtimi. Ky shërbim mirëmbahet dhe arkivohet nga AKSHI. Për qytetarin ofrohet ndërmjet portalit e-albania.

-One Stop Shop. Është shërbim që i mbledh të gjitha shërbimet në një zyrë. Ky shërbim tashmë aplikohet në disa bashki. Është një sistem i mbështetur nga projekti Star dhe Star 2. Aktualisht është në fazë implementimi.

*Shërbimet kryesore dhe të përditshme që merren ndërmjet internetit janë:*

-***email.*** Është shërbimi mail zyrtar me prapashtesën @vlora.gov.al. Përdoret nga pjesa më e madhe e stafi për të komunikuar ndërmjet tyre dhe me institucione të tjera me të cilët ka korispodence.



## KONTROLLI I LARTË I SHETËTIT

### RAPORT PËRFUNDIMTAR PËR AUDITIMIN E TEKNOLOGJISË SË INFORMACIONIT "PERFORMANCA E PËRDORIMIT TË INTERNETIT NË ADMINISTRATËN PUBLIKE"

**-Sistemi i taksave.** Pëdoret nga stafi i Drejtorisë të Tatimeve dhe ndërmjet internetit komunikon me sisteme të tjera për axhornimin automatik në lidhje me sistemin e QKR. Së shpejti do jetë i aksesueshëm edhe nga shërbimi One Stop Shop.

**-Sistemi i urbanistikës.** Ky shërbim kalon ndërmjet internetit përmes rrjetit virtual të sigurisë VPN. Pëdoret nga stafi i Drejtorisë së Urbanistikës.

**-Marrje informacioni.** Shërbimi i internetit bën të mundur marrjen e informacionit që ndihmon për realizimin e detyrave.

#### -Prokurime

##### ***Nga auditimi u konstatua se:***

-Bashkia Vlorë nuk ka asnjë kontratë të nënshkruar ndërmjet saj dhe operatorit ekonomik ofrues të shërbimit "Nisatel". Bashkëpunimi ndërmjet tyre ka nisur në vitin 2012, pa procedurë prokurimi dhe pa rënë dakord juridikisht (me kontratë). Për këtë arsye, ky shërbim nuk është pjesë e regjistrit të parashikimeve dhe regjistrit të realizimit të procedurave të prokurimit.

Në këtë këndvështrim, konstatohet se nuk ka asnjë analizë të nevojave institucionale në lidhje me shërbimin e internetit, si dhe cilësinë, parametrat, kohën e përgjigjes apo bandwidth-in e nevojshëm për përmbushjen e nevojave institucionale. Marrja e shërbimit të internetit në mënyrë të drejtpërdrejtë, pa zhvillimin e një procedure prokurimi është në kundërshtim me nenin 4 "Fusha e zbatimit" të ligjit Nr. 9643, datë 20.11.2006 "Për prokurimin publik", i ndryshuar.

#### -Zbatimi i kontratës

Për sa i përket zbatimit të kontratës nuk rezulton të jetë ngritur asnjë grup për marrjen në dorëzim të shërbimit apo monitorimit të kontratës, për pasojë në Bashkia Vlorë nuk ka asnjë dokumentacion për këtë çështje.

Operatori ekonomik çdo fillim muaji paraqet vetëm faturën tatimore pranë institucionit të bashkisë. Bashkëlidhur faturës nuk ka asnjë dokument tjetër, si raport mujor të ofrimit të shërbimit, raport mbi defektet apo problematikat e shfaqura gjatë ofrimit të shërbimit, raport monitorimi nga përfaqësues të bashkisë. Madje edhe fatura tatimore e lëshuar nga operatori ekonomik është e nënshkruar vetëm nga ky i fundit.

**3. Titulli i gjetjes:** Lidhje e kontratës për internet pa zhvilluar procedurë prokurimi.

**Situata:** Nga auditimi u konstatua së Bashkia Vlorë nuk ka asnjë kontratë të nënshkruar ndërmjet saj dhe operatorit ekonomik ofrues të shërbimit "Nisatel". Bashkëpunimi ndërmjet tyre ka nisur në vitin 2012, pa procedurë prokurimi dhe pa rënë dakord juridikisht (me kontratë). Për këtë arsye, ky shërbim nuk është pjesë e regjistrit të parashikimeve dhe regjistrit të realizimit të procedurave të prokurimit. Marrja e shërbimit të internetit në mënyrë të drejtpërdrejtë, pa zhvillimin e një procedure prokurimi është në kundërshtim me nenin 4 "Fusha e zbatimit" të ligjit Nr. 9643, datë 20.11.2006 "Për prokurimin publik", i ndryshuar.

**Kriteri:** Ligji Nr. 9643, datë 20.11.2006 "Për prokurimin publik", i ndryshuar.

**Ndikimi/efekti:** Mungesa e konkurrencës për përfitimin e këtij shërbimi.

**Shkaku:** Përfitimi i shërbimit në mënyrë të drejtpërdrejtë, pa procedurë prokurimi.

**Rëndësia:** E lartë.

**Rekomandim:** Bashkia Vlorë të marrë masa për zhvillimin e procedurës së prokurimit, me qëllim përfitimin e një vlere ekonomike sa më të favorshme, duke nxitur konkurrencën ndërmjet operatorëve ekonomikë.

## 2.AUDITIMI I SIGURISË SË INFORMACIONIT

*Vlerësimi dhe identifikimi i fushave me risk, monitorimi i vazhdueshëm, mbrojtja e të dhënave, ofrimi i shërbimeve pa ndërprerje.*



## KONTROLLI I LARTË I SHTETIT

### RAPORT PËRFUNDIMTAR PËR AUDITIMIN E TEKNOLOGJISË SË INFORMACIONIT "PERFORMANCA E PËRDORIMIT TË INTERNETIT NË ADMINISTRATËN PUBLIKE"

Nga auditimi u konstatua se nuk ka asnjë kontroll mbi aktivitetin e përdoruesve. Log-et nuk janë të ruajtura as nga bashkia dhe as nga operatori ekonomik, e për pasojë nuk ka një analizë të tyre. Grupi i auditimit vlerëson se kjo qasje rrit riskun e pasigurisë së përdorimit të internetit si dhe ndërhyrjeve të mundshme në rrjetin e Bashkisë Vlorë.

Në lidhje me këtë, u konstatua se nuk ka një regjistër rrisht për teknologjinë e informacionit, ku të jenë evidentuar ato ngjarje të mundshme të cilat mund të kenë efekt negativ në mbarëvajtjen e punës institucionale. Bashkia Vlorë ka një regjistër rrisht i cili përditësohet çdo vit, por aty nuk ka asnjë element të teknologjisë së informacionit.

Shërbimi wireless në Bashkinë Vlorë nuk është i administruar nga specialistët IT, dhe as nuk është i ofruar nga operatori ekonomik. Ky shërbim është vendosur në mënyrë individuale nga vetë punonjës të Bashkisë. Nga sa më sipër, rezultojnë se mungon një monitorim i vazhdueshëm i shërbimit të internetit, si ndaj përdorimit, ashtu edhe ndaj ofrimit të tij.

Edhe pse Bashkia Vlorë ka si pajisje të saj një Mikrotik, ai vazhdon të përdoret si një router i thjeshtë, pa asnjë konfigurim shtesë.

Gjithashtu, nga auditimi u konstatua se Bashkia Vlorë nuk ka politika të mirëpërcaktuara mbi sigurinë e informacionit, apo plane për sigurinë e IT në përgjithësi dhe në veçanti në drejtim të rrjetit si dhe mungon një politikë mbi aksesin e përdoruesve. Në vijim të kësaj Bashkia Vlorë nuk ka marrë masat për krijimin e një *active directory* dhe *Domain controller* për menaxhimin e user-ave.

**Figura nr. 23: Printscreen i konfigurimit të Mikrotik i vënë në dispozicion të grupit të auditimit**

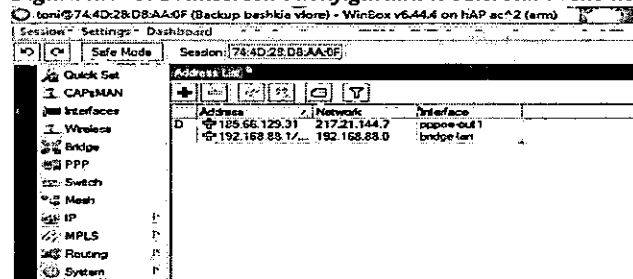

Burimi: Bashkia Vlorë

### 3.AUDITIMI I OPERACIONEVE IT

*-Menaxhimi i Sigurisë së Informacionit, menaxhimi i incidenteve dhe problemeve, menaxhimi i ndryshimit si dhe përdorimi i internetit në Aplikacionet Web.*

#### Topologjia e strukturës network si dhe uplink për shërbimin e internetit

Shërbimi i internetit në njësinë qendrore ofrohet me fibër optike, linjë e dedikuar me IP statike. Është linjë e pa filtruar dhe e pa menaxhuar. Përveç mundësisë së aksesit në internet na mundëson lidhje të brendshme ndërmjet Bashkisë dhe institucioneve vartëse.

Shërbimi i internetit në njësitë e tjera në pjesën më të madhe të tyre sillen me fibër optike dhe në pjesën tjetër me ADSL. Lidhja me fibër optike na ka dhënë mundësinë që të krijojmë lidhje të brendshme Vpn ndërmjet njësiteve për të rritur sigurinë e të dhënave gjate komunikimit.



## KONTROLLI I LARTË I SHËTËTIT

RAPORT PËRFUNDIMTAR PËR AUDITIMIN E TEKNOLOGJISË SË INFORMACIONIT "PERFORMANCA E PËRDORIMIT TË INTERNETIT NË ADMINISTRATËN PUBLIKE"

Figura nr. 24: Paraqitja grafike e infrastrukturës network

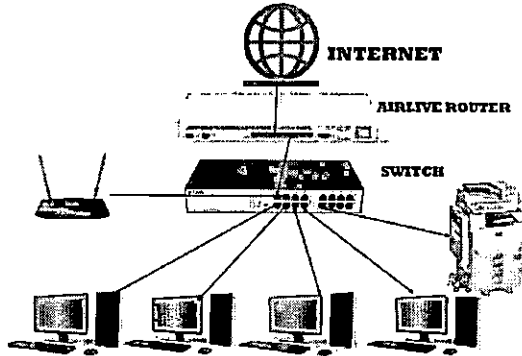

Burimi: Bashkia Vlorë

Pajisjet fizike që lidhen me shërbimin e internetit janë asete në pronësi të Bashkisë Vlorë.

- AirLive RS-3000 DualWan Office UTM Gateway.
- Mikrotik Routerboard 960
- Firewall Fortinet 80D Fortigate VPN Server
- Switch 16 Port i pa menaxhueshëm 6 copë
- Router i thjeshtë 23 copë.

### Nga auditimi u konstatua se:

- Bashkia Vlorë nuk ka asnjë rregullore të shkruar për përdorimin e internetit, ku të jenë përcaktuar kufizime mbi aksesin e punonjësve në internet.
- Në Bashkinë Vlorë nuk ekzistojnë praktika në lidhje me administrimin e internetit. Të gjitha kryhen verbalisht në bazë të kërkesave të vete përdoruesve.

Tabela nr. 15: Paraqitja në mënyrë të përmblodhur e ecurisë së furnizimit me internet në vitet 2015-2019:

Viti	Bandwidth	Nr.përdorues	Vlera e kontratës	Operatori Ekonomik
2015	50/50Mb (Bashkia)	100	1,843,738	NISATEL
	20/10Mb (24 njësi)	150		
2016	50/50Mb (Bashkia)	100	1,417,593	NISATEL
	20/10Mb (24 njësi)	150		
2017	50/50Mb (Bashkia)	100	1,417,593	NISATEL
	20/10Mb (24 njësi)	150		
2018	50/50Mb (Bashkia)	100	1,648,235	NISATEL
	20/10Mb (24 njësi)	150		
2019	50/50Mb (Bashkia)	100	1,667,187	NISATEL
	20/10Mb (24 njësi)	150		

Burimi: Bashkia Vlorë

### Nga auditimi u konstatua se në Bashkinë Vlorë:

- Nuk kryhen teste të sigurimit të cilësisë të shërbimit e për pasojë nuk ka raporte të cilësisë.
- Nuk ka plane e përgjegjësi, dhe procedura të mirë përcaktuara ndaj incidenteve të mundshme në drejtim të ofrimit të shërbimit të internetit.
- Nuk ka asnjë konfigurim aktiv të firewall, verifikuar kjo nga aplikacioni administrues winbox në routerin mikrotik.

### Të Ndryshme

Më poshtë paraqiten printscreen të testeve të shpejtësisë faktike të shërbimit të internetit, duke përdorur adresën [www.speedtest.net](http://www.speedtest.net):



## KONTROLLI I LARTË I SHTETIT

### RAPORT PËRFUNDIMTAR PËR AUDITIMIN E TEKNOLOGJISË SË INFORMACIONIT "PERFORMANCA E PËRDORIMIT TË INTERNETIT NË ADMINISTRATËN PUBLIKE"

Data 22.10.2019, ora 12:39

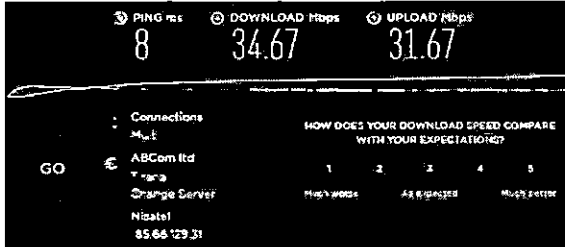

Burimi: Grupi i auditimit

Data 29.10.2019 ora 11:35

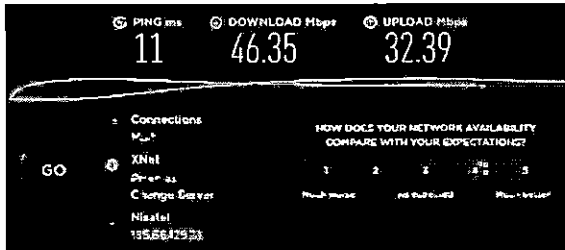

Burimi: Grupi i auditimit

Data 05.11.2019 ora 13:24

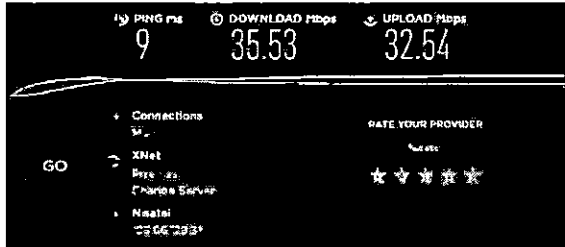

Burimi: Grupi i auditimit

Data 14.11.2019, ora 12:22

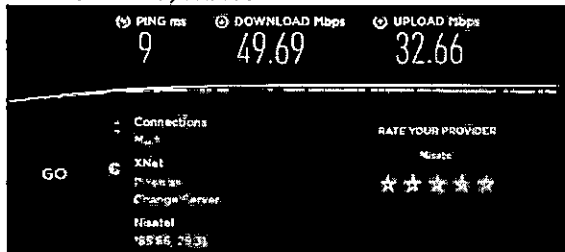

Burimi: Grupi i auditimit

#### a. Testim i lidhjes me internet

```

Administrator: C:\Windows\System32\cmd.exe
Microsoft Windows [Version 6.0.6002]
Copyright (c) 2019 by Microsoft Corporation

C:\Users\Administrator>ping 8.8.8.8 -t

Pinging 8.8.8.8 with 32 bytes of data:
Reply from 8.8.8.8: bytes=32 time=19ms TTL=64
Reply from 8.8.8.8: bytes=32 time=19ms TTL=64
Reply from 8.8.8.8: bytes=32 time=19ms TTL=64
Reply from 8.8.8.8: bytes=32 time=19ms TTL=64
Reply from 8.8.8.8: bytes=32 time=19ms TTL=64
Reply from 8.8.8.8: bytes=32 time=19ms TTL=64
Reply from 8.8.8.8: bytes=32 time=19ms TTL=64
Reply from 8.8.8.8: bytes=32 time=19ms TTL=64
Reply from 8.8.8.8: bytes=32 time=19ms TTL=64
Reply from 8.8.8.8: bytes=32 time=19ms TTL=64
Reply from 8.8.8.8: bytes=32 time=19ms TTL=64
Reply from 8.8.8.8: bytes=32 time=19ms TTL=64
Reply from 8.8.8.8: bytes=32 time=19ms TTL=64
Reply from 8.8.8.8: bytes=32 time=19ms TTL=64
Reply from 8.8.8.8: bytes=32 time=19ms TTL=64
Reply from 8.8.8.8: bytes=32 time=19ms TTL=64
Reply from 8.8.8.8: bytes=32 time=19ms TTL=64
Reply from 8.8.8.8: bytes=32 time=19ms TTL=64
Reply from 8.8.8.8: bytes=32 time=19ms TTL=64

```



## KONTROLLI I LARTË I SHTETIT

### RAPORT PËRFUNDIMTAR PËR AUDITIMIN E TEKNOLOGJISË SË INFORMACIONIT "PERFORMANCA E PËRDORIMIT TË INTERNETIT NË ADMINISTRATËN PUBLIKE"

Grupi i auditimit ka zhvilluar disa herë testime të lidhjes me internet, nga ku ka rezultuar kryesisht një linjë e qëndrueshme dhe pa shpëputje me peshë.

#### **b. Penetration test**

Grupi i auditimit zhvilloi një penetration test për website [www.vlora.gov.al](http://www.vlora.gov.al).

Në mënyrë të përmbledhur rezultoi se:

-Nuk përdoret një lidhje e sigurt (connection security) HTTPS (Hyper Text Transfer Protocol Secure) (Not secure status) që do të thotë se serveri i faqes së internetit nuk përdor një certifikatë sigurie për të vërtetuar identitetin e internetit në shfletues. Në mungesë të kësaj certifikate mund të ndodhë humbja e privatësisë, ndryshimit të informacionit që merret ose jepet me anë të këtij portali.

**4. Titulli i gjetjes:** Pozicionimi i specialistëve të IT në strukturën e Drejtorisë së Burimeve Njerëzore.

**Situata:** Nga auditimi u konstatua se specialistët e IT në Bashkitë e audituara janë të pozicionuar në Drejtorinë e Burimeve Njerëzore. Në vlerësimin tonë, ky pozicionim nuk është i përshtatshëm, pasi përveç faktit që teknologjia e informacionit nuk ka qasje të përbashkët me burimet njerëzore, gjithashtu tendenca aktuale në zhvillimet teknologjike në administratën publike e më gjerë, kërkon një afrimitet të strukturës IT sa më afër vendimmarrjes.

**Kriteri:** Praktikant më të mira në institucionet e Administratës Publike.

**Ndikimi/efekti:** Mungesa e elementëve të teknologjisë së informacionit në vendimmarrjet institucionale, plan buxhet e më gjerë.

**Shkaku:** Pozicionimi i papërshtatshëm i specialistëve të IT në strukturën e Drejtorisë së Burimeve Njerëzore.

**Rëndësia:** E mesme.

**Rekomandim:** Bashkitë Fier, Korçë, Lezhë e Vlorë, të marrin masat për krijimin e një strukture të veçantë të Teknologjisë së Informacionit, së paku në nivel sektori apo drejtorie, me qëllim rritjen e rëndësisë së këtij sektori dhe afrimin e tij me vendimmarrjet institucionale.

**5. Titulli i gjetjes:** Mungesa e analizës së nevojave për cilësinë e internetit.

**Situata:** Nga auditimi u konstatua se Bashkitë Fier, Korçë, Lezhë e Vlorë nuk kanë kryer asnjë analizë të nevojave institucionale në lidhje me shërbimin e internetit, për sa i përket cilësisë, parametrave, kohës së përgjigjes apo bandwidth-it të nevojshëm për përbushjen e detyrave funksionale. Kjo mund të ndikojë në marrjen e shërbimit të internetit nën kriteret e nevojshme për përbushjen e detyrave institucionale ose shpenzimit pa efektivitet të fondeve në rastet e marrjes së parametrave më të mira nga sa është e nevojshme.

**Kriteri:** Marrja e shërbimit sipas nevojat reale për internet.

**Ndikimi/efekti:** Risk i marrjes së shërbimit të internetit nën ose mbi nevojat institucionale.

**Shkaku:** Mungesa e analizës paraprake në marrjen e shërbimit.

**Rëndësia:** E mesme.

**Rekomandim:** Në vijimësi Bashkitë Fier, Korçë, Lezhë e Vlorë të marrin masa për analizimin e nevojave reale të institucionit mbi cilësitë e duhura të shërbimit të internetit për kryerjen e detyrave funksionale, para kryerjes së procedurës së prokurimit.

**6. Titulli i gjetjes:** Nuk janë ngritur grupe monitorimi për kontratat.

**Situata:** Shërbimi i internetit, edhe pse në kontratë ka elementë të SLA-së (Marrëveshje në Nivel Shërbimi), nuk ka dokumentacion mbi zbatueshmërinë e saj. Nuk ka plane, përgjegjësi, dhe procedura të mirë përcaktuara ndaj incidenteve të mundshme në drejtim të ofrimit të shërbimit të internetit. Gjithashtu nuk janë të përfshirë të gjithë elementët e SLA-së, sipas Udhëzimit Nr. 1159, datë 17.3.2014 "Për hartimin e marrëveshjes së nivelit të shërbimit".



## KONTROLLI I LARTË I SHPETIT

### RAPORT PËRFUNDIMTAR PËR AUDITIMIN E TEKNOLOGJISË SË INFORMACIONIT "PERFORMANCA E PËRDORIMIT TË INTERNETIT NË ADMINISTRATËN PUBLIKE"

Më hollësisht, Bashkitë Fier, Lezhë dhe Vlorë, nuk kanë ngritur grupe për marrjen në dorëzim të shërbimit të internetit apo grupe për monitorim të kontratës. Ndërsa Bashkia Korçë, edhe pse ka grup të ngritur për marrjen në dorëzim të shërbimit, nuk ka raporte monitorimi. Marrja në dorëzim bëhet vetëm nëpërmjet një procesverbalit të nënshkruar nga ky grup.

Gjithashtu, nga ana e operatorit ekonomik paraqitet çdo muaj vetëm fatura tatimore e shërbimit, pa raport bashkëlidhur mbi zbatimin e kontratës. Në këto kushte grupi i auditimit vlerëson se ofrimi i shërbimit të internetit në Bashkitë e audituara, nuk ka siguri të arsyeshme se është në përputhje me kontratën e nënshkruar.

**Kriteri:** Kontratës së nënshkruar, Udhëzimi Nr. 1159, datë 17.3.2014 "Për hartimin e marrëveshjes së nivelit të shërbimit".

**Ndikimi/efekti:** Mungesa e sigurisë së arsyeshme për zbatimin rregullt të kontratës.

**Shkaku:** Nuk janë marrë masat për ngritjen e grupeve të punës për marrjen në dorëzim të shërbimit.

**Rëndësia:** E lartë.

**Rekomandim:** Bashkitë Fier, Korçë, Lezhë e Vlorë, të marrin masat për ngritjen e grupeve të punës për monitorimin dhe marrjen në dorëzim të shërbimit të internetit, me qëllim dhenien e sigurisë së arsyeshme të zbatimit me rigorozitet të kontratës. Gjithashtu, në kontratat e ardhshme të marrin masa për implementimin e elementëve SLA sipas Udhëzimit Nr. 1159, datë 17.3.2014 "Për hartimin e marrëveshjes së nivelit të shërbimit", të cilat përshtaten me këtë shërbim.

**7. Titulli i gjetjes:** Mungesa e kontrolleve mbi log-et.

**Situata:** Nga auditimi u konstatua se asnjë nga Bashkitë audituara nuk kryen kontrolle mbi aktivitetin e përdoruesve. Log-et nuk janë të ruajtura as nga Bashkia dhe as nga operatori ekonomik në Bashkitë Fier, Lezhë e Vlorë. Ndërsa në Bashkinë e Korçës, log-et ruhen në Mikrotic, por edhe në këtë rast ruhen vetëm log-et e IP-ve statike të cilat po ashtu humbasin në rast rindezjeje të pajisjes.

Gjithashtu këto institucione nuk ka marrë masat për krijimin e një *active directory* dhe *Domain controller* për menaxhimin e user-ave.

Grupi i auditimit vlerëson se kjo qasje rrit riskun e pasigurisë në përdorimin e internetit si dhe ndërhyrjeve të mundshme në rrjetin e Bashkive.

**Kriteri:** Siguria institucionale në përdorimin e internetit.

**Ndikimi/efekti:** Risk i lartë në përdorimin e pasiguritë të internetit dhe ndërhyrjeve në rrjet.

**Shkaku:** Log-et nuk ruhen dhe nuk kontrollohen.

**Rëndësia:** E lartë.

**Rekomandim:** Bashkitë Fier, Korçë, Lezhë e Vlorë, të marrin masat e nevojshme për krijimin e një *active directory* dhe *Domain controller* për menaxhimin e user-ave, si dhe ruajtjen dhe monitorimin e vazhdueshëm të log-eve, me qëllim rritjen e sigurisë në përdorimin e shërbimit të internetit.

**8. Titulli i gjetjes:** Mungesa e një regjistri risku për teknologjinë e informacionit.

**Situata:** Nga auditimi u konstatua se asnjë nga Bashkitë audituara nuk ka një regjistër risku për teknologjinë e informacionit, ku të jenë evidentuar ato ngjarje të mundshme të cilat mund të kenë efekt negativ në mbarëvajtjen e punës institucionale. Edhe pse këto institucione kanë një regjistër risku i cili përditësohet çdo vit, aty nuk ka elemente të teknologjisë së informacionit.

**Kriteri:** Ligji nr. 10296, datë 08.07.2010, "Për menaxhimin financiar dhe kontrollin", i ndryshuar.





## KONTROLI I LARTË I SHTETIT

### RAPORT PËRFUNDIMTAR PËR AUDITIMIN E TEKNOLOGJISË SË INFORMACIONIT "PERFORMANCA E PËRDORIMIT TË INTERNETIT NË ADMINISTRATËN PUBLIKE"

**Ndikimi/efekti:** Mungesë e një plani në rastet e shfaqjes së problematikave të ndryshme në fushën e teknologjisë së informacionit.

**Shkaku:** Mungesa e elementëve të teknologjisë së informacionit në regjistrin e riskut të Bashkive.

**Rëndësia:** E mesme.

**Rekomandim:** Bashkitë Fier, Korçë, Lezhë e Vlorë, të marrin masat për hartimin e një regjistri risku për teknologjinë e informacionit ku të jenë evidentuar ato ngjarje të mundshme të cilat mund të kenë efekt negativ në mbarëvajtjen e punës institucionale, me qëllim krijimin e një plani pune në rastet e shfaqjes së problematikave të ndryshme në fushën e teknologjisë së informacionit.

**9. Titulli i gjetjes:** Nuk ka politika të mirë përcaktuara mbi sigurinë e informacionit.

**Situata:** Nga auditimi u konstatua se Bashkitë Fier, Korçë, Lezhë e Vlorë nuk kanë politika të mirë përcaktuara mbi sigurinë e informacionit, apo plane për sigurinë e sistemeve të teknologjisë së informacionit në përgjithësi dhe në drejtim të rrjetit në veçanti. Në këtë drejtim, mungon një rregullore mbi aksesin e përdoruesve në internet, veprim i cili ka ndikuar në akses të pakufizuar.

**Kriteri:** Siguria e informacionit në institucion.

**Ndikimi/efekti:** Akses i pakufizuar në internet.

**Shkaku:** Mungesa e politikave të mirë përcaktuara.

**Rëndësia:** E lartë.

**Rekomandim:** Bashkitë Fier, Korçë, Lezhë e Vlorë, të marrin masat për hartimin e politikave të mirë përcaktuara mbi sigurinë e informacionit, si dhe plane për sigurinë e sistemeve të teknologjisë së informacionit në drejtim të rrjetit.

**10. Titulli i gjetjes:** Mungesa e elementëve të sigurisë përgjatë navigimit.

**Situata:** Nga penetration test zhvilluar nga grupi i auditimit mbi faqen web të Bashkive Fier, Korçë, Lezhë e Vlorë, u konstatua se nuk përdorin një lidhje e sigurt (connection security) HTTPS (HyperText Transfer Protocol Secure) (Not secure status) që do të thotë se serveri i faqes së internetit nuk përdor një certifikatë sigurie për të vërtetuar identitetin e internetit në shfletues. Në mungesë të kësaj certifikate mund të ndodhë humbja e privatësisë, ndryshimit të informacionit që merret ose jepet me anë të këtij portali.

**Kriteri:** Siguria e faqes WEB.

**Ndikimi/efekti:** Humbja e privatësisë, ndryshimit të informacionit që merret ose jepet me anë të portalit.

**Rëndësia:** E mesme.

**Rekomandim:** Bashkitë Fier, Korçë, Lezhë e Vlorë, të marrin masa për përmirësimin e faqes Web me elementët përkatës të sigurisë (certifikatën e sigurisë) së navigimit online për të rritur sigurinë dhe ndihmesën ndaj përdoruesve.

**11. Titulli i gjetjes:** Hostimi i web dhe postës elektronike.

**Situata:** Nga auditimi u konstatua se Bashkitë Korçë, Lezhë dhe Vlorë kanë lidhur kontrata në vlerat respektive 79,000 lekë, 114,000 lekë dhe 149,000 lekë me TVSH me operatorë ekonomik, për hostimin e email-eve dhe web-eve. Ndërsa Bashkia Fier i hoston pranë Agjencisë Kombëtare të Shoqërisë së Informacionit (AKSHI).

**Kriteri:** Përdorimi me ekonomicitet i fondeve.

**Ndikimi/efekti:** Shpenzim për hostimin e web dhe postës elektronike.

**Shkaku:** Hostimi i web dhe postës elektronike nga operatorë ekonomik.

**Rëndësia:** E lartë.



## KONTROLI I LARTË I SHTETIT

### RAPORT PËRFUNDIMTAR PËR AUDITIMIN E TEKNOLOGJISË SË INFORMACIONIT "PERFORMANCA E PËRDORIMIT TË INTERNETIT NË ADMINISTRATËN PUBLIKE"

**Rekomandim:** Bashkitë Korçë, Lezhë dhe Vlorë në bashkëpunim me AKSHI-n të marrin masat e nevojshme që në vazhdimësi të sigurojnë hostimin e faqes web dhe postës elektronike pranë AKSHI-t me qëllim përdorimin me efektivitet dhe siguri më të lartë të këtij shërbimi.



## KONTROLLI I LARTË I SHTETIT

### RAPORT PËRFUNDIMTAR PËR AUDITIMIN E TEKNOLOGJISË SË INFORMACIONIT "PERFORMANCA E PËRDORIMIT TË INTERNETIT NË ADMINISTRATËN PUBLIKE"

## V. KONKLUZIONE DHE REKOMANDIME

### A. MASA ORGANIZATIVE:

**A.1. Masa Organizative për përmirësimin e gjendjes në institucionet e audituara: Ministria e Drejtësisë, Ministria e Bujqësisë dhe Zhvillimit Rural, Ministria e Kulturës si dhe AKSHI.**

**1. Gjetje nga auditimi:** Nga auditimi u konstatua se Ministria e Drejtësisë, Ministria e Kulturës dhe Ministria e Bujqësisë dhe Zhvillimit Rural, nuk disponojnë rregullore për Politikën e Sigurisë së Informacionit.

*(Më hollësisht trajtuar në faqet 14-42 të Raportit Përfundimtar të Auditimit)*

**1.1 Rekomandim:** Strukturat Drejtuese në MD, MK dhe MBZHR të marrin masa për hartimin dhe miratimin e një Rregullore për Politikën e Sigurisë së Informacionit, si dhe vënien e saj në dispozicion të gjithë punonjësve përgjegjës për sigurinë e informacionit, përfshirë përdoruesit e sistemeve të cilët kanë rol në mbrojtjen e informacionit.

*Në vazhdimësi*

**2. Gjetje nga auditimi:** Nga auditimi u konstatua se Ministria e Drejtësisë, Ministria e Kulturës dhe Ministria e Bujqësisë dhe Zhvillimit Rural nuk disponojnë procedura mbi administrimin e incidenteve dhe problemeve, këto institucione nuk kanë të dokumentuar një plan masash për trajtimin e problemeve dhe incidenteve që mund të ndodhin. Në mungesë të këtyre procedurave të shkruara, problemet dhe incidentet për periudhën nën auditim menaxhoheshin mbi bazë ngjarjesh të cilat raportoheshin nëpërmjet email-it. Gjithashtu këto subjekte nuk kanë realizuar identifikimin e problemeve dhe incidenteve, si dhe nuk disponojnë një bazë të të dhënave të gabimeve të njohura dhe historikun e incidenteve të mëparshme, siç edhe kërkohet në MNSH-t respektive.

*(Më hollësisht trajtuar në faqet 14-42 të Raportit Përfundimtar të Auditimit)*

**2.1 Rekomandim:** Strukturat Drejtuese në MD, MK dhe MBZHR në bashkëpunim me Sektorin e IT-së të atashuar pranë tyre, të marrin masa për hartimin e një plani veprimi për identifikimin, raportimin, trajtimin, dokumentimin dhe monitorimin e incidenteve mbi infrastrukturën TIK.

*Menjëherë*

**3. Gjetje nga auditimi:** Nga auditimi u konstatua se Ministria e Drejtësisë, Ministria e Kulturës, Ministria e Bujqësisë dhe Zhvillimit Rural nuk disponojnë procedura të standardizuara për menaxhimin e ndryshimeve në sistem, aplikacioneve IT apo ndryshimeve të tjera. Nuk disponojnë procedurë për inicimin, rishikimin dhe aprovimin e ndryshimeve, klasifikimin e tyre sipas rëndësisë, ndarjen e detyrave dhe përgjegjësive për kryerjen e ndryshimeve.

*(Më hollësisht trajtuar në faqet 14-42 të Raportit Përfundimtar të Auditimit)*

**3.1 Rekomandim:** Strukturat Drejtuese në MD, MK dhe MBZHR në bashkëpunim me Sektorin IT atashuar pranë tyre, të marrin masat e nevojshme për menaxhimin dhe dokumentimin e të gjithë procesit të ndryshimeve që do kryejnë në vazhdimësi.

*Në vazhdimësi*

**4. Gjetje nga auditimi:** Nga auditimi u konstatua se Ministria e Drejtësisë, Ministria e Kulturës, Ministria e Bujqësisë dhe Zhvillimit Rural nuk kryejnë administrimin e përdoruesve



## KONTROLLI I LARTË I SHETIT

### RAPORT PËRFUNDIMTAR PËR AUDITIMIN E TEKNOLOGJISË SË INFORMACIONIT "PERFORMANCA E PËRDORIMIT TË INTERNETIT NË ADMINISTRATËN PUBLIKE"

në Active Directory mbështetur në politika të mirë përcaktuara, procedurat zhvillohen pa një akt rregullativ (rregullore).

*(Më hollësisht trajtuar në faqet 14-42 të Raportit Përfundimtar të Auditimit)*

**4.1 Rekomandim:** MD, MK dhe MBZHR në bashkëpunim me AKSHI-n të marrin masa për hartimin dhe miratimin e një rregulloreje ku të përcaktohen qartë procedurat që do të ndiqen për administrimin e përdoruesve si dhe llojet e kufizimeve që aplikohen për çdo përdorues fundor.

*Në vazhdimësi*

**5. Gjetje nga auditimi:** Nga auditimi mbi testet e zhvilluara nga grupi i auditimit mbi faqet web të Ministrisë së Drejtësisë dhe Ministrisë së Kulturës, u konstatua se ato nuk përdorin një lidhje të sigurt si dhe ridrejtojnë kërkesat për akses në portal në dy module të ndryshme Http (*Not secure status*) dhe Https (*Hyper text transfer protocol secure*), që do të thotë se serveri i faqes së internetit nuk përdor një certifikatë sigurie për të vërtetuar identitetin e internetit në shfletues. Mungesa e kësaj certifikate mbart riskun e cënimit të privatësisë dhe shkëmbimit të informacionit që merret ose jepet me anë të këtij portali.

*(Më hollësisht trajtuar në faqet 14-42 të Raportit Përfundimtar të Auditimit)*

**5.1 Rekomandim:** Ministria e Drejtësisë dhe Kulturës në bashkëpunim me AKSHI-n të marrin masa për përmirësimin e faqes Web me elementët përkatës të sigurisë (*certifikatën e sigurisë*) së navigimit online për të rritur sigurinë dhe ndihmesën ndaj përdoruesve.

*Në vijimësi*

**6. Gjetje nga auditimi:** Mungesa e treguesve mbi monitorimin e shërbimit të internetit të ofruar nga AKSHI për Ministrinë, nuk i mundëson sektorit të IT pranë ministrive monitorimin mbi cilësinë dhe vazhdimësinë e këtij shërbimi.

*(Më hollësisht trajtuar në faqet 14-42 të Raportit Përfundimtar të Auditimit)*

**6.1 Rekomandimi:** Ministria e Drejtësisë në bashkëpunim me AKSHI-n të hartojë dhe miratojë MNSH, ku të pasqyrohen dhe vlerat e parametrave kryesor të ofrimit të shërbimit të internetit nga AKSHI, ndërsa MK dhe MBZHR të marrin masa për pasqyrimin e tyre në MNSH-të ekzistuese.

*Brenda 3 mujorit të parë 2020*

**7. Gjetje nga auditimi:** Ministria e Drejtësisë nuk ka lidhur Marrëveshje të Nivelit të Shërbimit, me AKSHI-n, sipas përcaktimeve të Udhëzimit Nr. 1159, datë 17.3.2014 për "*Hartimin e Marrëveshjes së Nivelit të Shërbimit*", ku të jetë i përfshirë interneti dhe shërbimet e lidhura me të. *(Më hollësisht trajtuar në faqet 14-42 të Raportit Përfundimtar të Auditimit)*.

**7.1 Rekomandimi:** Ministria e Drejtësisë në bashkëpunim me AKSHI-n, të hartojnë dhe të nënshkruajnë marrëveshje bashkëpunimi në përputhje me përcaktimet e akteve ligjore dhe nënligjore.

*Brenda 3 mujorit të parë 2020*

**8. Gjetje nga auditimi:** Ministria e Drejtësisë, Ministria e Kulturës dhe Ministria e Bujqësisë dhe Zhvillimit Rural nuk paraqesin kërkesë me tregues të nevojshëm për furnizimin me shërbimin e internetit pranë AKSHI-t.

*(Më hollësisht trajtuar në faqet 14-42 të Raportit Përfundimtar të Auditimit)*

**8.1 Rekomandimi:** MD, MK dhe MBZHR të marrin masa që të paraqesin në kohë, për çdo vit buxhetor pranë AKSHI-t kërkesat sipas nevojave për furnizimin me shërbim interneti përkundrejt kapaciteteve të shfrytëzimit të tij.

*Në vazhdimësi*



## KONTROLLI I LARTË I SHTETIT

### RAPORT PËRFUNDIMTAR PËR AUDITIMIN E TEKNOLOGJISË SË INFORMACIONIT “PERFORMANCA E PËRDORIMIT TË INTERNETIT NË ADMINISTRATËN PUBLIKE”

**9. Gjetje nga auditimi:** Nga auditimi u konstatua se Ministria e Drejtësisë dhe Ministria e Bujqësisë dhe Zhvillimit Rural nuk disponojnë regjistër risku për identifikimin, kategorizimin, ndjekjen dhe minimizimin e risqeve që lidhen me teknologjinë e informacionit.

*(Më hollësisht trajtuar në faqet 14-42 të Raportit Përfundimtar të Auditimit)*

**9.1 Rekomandimi:** Ministria e Drejtësisë dhe Ministria e Bujqësisë dhe Zhvillimit Rural në bashkëpunim me AKSHI-n të hartojnë dhe miratojnë regjistrin e riskut mbi sistemet IT.

*Brenda 3 mujorit të parë 2020*

**10. Gjetje nga auditimi:** Nga auditimi u konstatua se mungon rregullorja e brendshme për përdorimin e sistemit të Regjistrimit Noterial Shqiptar dhe administrimin e bazës së të dhënave në kundërshtim me VKM-në nr. 945, datë 02.11.2012 “Për miratimin e Rregullores Administrimi i Sistemit të Bazave të të Dhënave Shtetërore”.

*(Më hollësisht trajtuar në faqet 14-42 të Raportit Përfundimtar të Auditimit)*

**10.1 Rekomandimi:** Ministria e Drejtësisë të hartoj rregulloren e brendshme për përdorimin e sistemit të Regjistrimit Noterial Shqiptar dhe administrimit të bazës së të dhënave të saj.

*Brenda 3 mujorit të parë 2020*

**11. Gjetje nga auditimi:** Nga auditimi u konstatua se sistemi “ALBIS” që MD ka në përdorim, i cili është konceptuar për të menaxhuar dosjet përmbarimore të cilat janë nën administrim nga përmbaruesit gjyqësore të shërbimit përmbarimor shtetëror dhe atij privat, nuk është i regjistruar si bazë të dhënash shtetërore në kundërshtim me përcaktimet e ligjit nr. 10 325, datë 23.09.2010, “Për bazat e të dhënave shtetërore”, VKM-së nr. 945, datë 02.11.2012 “Për miratimin e rregullores, Administrimi i Sistemit të Bazave të të Dhënave Shtetërore”.

*(Më hollësisht trajtuar në faqet 14-42 të Raportit Përfundimtar të Auditimit)*

**11.1 Rekomandimi:** Ministria e Drejtësisë në bashkëpunim me AKSHI-n të vlerësojë të dhënat parësore të gjeneruar prej këtij sistemi dhe të ndjekë hapat e nevojshëm për regjistrimin e tij si bazë të dhënash shtetërore.

*Brenda 3 mujorit të parë 2020*

**12. Gjetje nga auditimi:** Nga auditimi u konstatua se Marrëveshjet e Nivelit të Shërbimit (*Service Level Agreement*), të lidhura midis AKSHI-t me MBZHR dhe MK, nuk janë hartuar përputhje me kërkesat e Udhëzimit nr. 1159, datë 17.3.2014 për Hartimin e Marrëveshjes së Nivelit të Shërbimit.

*(Më hollësisht trajtuar në faqet 14-42 të Raportit Përfundimtar të Auditimit)*

**12.1 Rekomandimi:** MBZHR dhe MK në bashkëpunim me AKSHI-n të konsiderojnë ndryshime në marrëveshjet e bashkëpunimit, në të cilën të përcaktohet detyrimi mbi kohën e raportimit, të përgjigjes dhe afatin e vlefshmërisë, etj.

*Brenda 6 mujorit të parë 2020*

**13. Gjetje nga auditimi:** Nga auditimi u konstatua se MBZHR ka në përdorim sistemin “Ruda” i cili gjeneron të dhëna parësore mbi vaksinat, matrikullimin, gjurmimin e lëvizjeve të kafshëve, etj, nuk është regjistruar si bazë të dhënash shtetërore, në kundërshtim me përcaktimet e ligjit nr. 10 325, datë 23.09.2010, “Për bazat e të dhënave shtetërore”, VKM-së nr. 945, datë 02.11.2012 “Për miratimin e rregullores, Administrimi i Sistemit të Bazave të të Dhënave Shtetërore”.

*(Më hollësisht trajtuar në faqet 14-42 të Raportit Përfundimtar të Auditimit)*





## KONTROLI I LARTË I SHTETIT

### RAPORT PËRFUNDIMTAR PËR AUDITIMIN E TEKNOLOGJISË SË INFORMACIONIT "PERFORMANCA E PËRDORIMIT TË INTERNETIT NË ADMINISTRATËN PUBLIKE"

**13.1 Rekomandimi:** MBZHR në bashkëpunim me AKSHI-n të vlerësojë të dhënat parësore të gjeneruar prej këtij sistemi dhe të ndjekë hapat e nevojshëm për regjistrimin e tij si bazë të dhënash shtetërore.

*Brenda 3 mujorit të parë 2020*

**A.2. Masa Organizative për përmirësimin e gjendjes në institucionet e audituara: Agjencia Kombëtare e Shoqërisë së Informacionit, Autoriteti i Mediave Audiovizive, Autoriteti i Komunikimeve Elektronike dhe Postare, Autoriteti i Mbikëqyrjes Financiare.**

**1. Gjetje nga auditimi:** Nga auditimi u konstatua se, nuk monitorohet ofrimi i shërbimit të internetit për institucionet e varësisë të cilat nuk janë në rrjetin GOVNET. Gjithashtu, në dy vitet 2018-2019, referuar parashikimit të fondeve buxhetore për shërbimin e internetit, shpërndarja e tyre është bërë tek institucionet e varësisë edhe pse këto fonde duhet të ishin rialokuar në buxhetin e AKSHI-t si institucioni përgjegjës për kryerjen e procedurës së prokurimit dhe lidhje se kontratës, në kundërshtim me VKM Nr. 673, datë 22.11.2017 "Për Riorganizimin e Agjencisë Kombëtare të Shoqërisë së Informacionit", i ndryshuar.

*(Më hollësisht trajtuar në faqet 42-79 të Raportit Përfundimtar të Auditimit)*

**1.1 Rekomandim:** AKSHI në bashkëpunim me institucionet e varësisë të cilat nuk bëjnë pjesë në rrjetin GOVNET, të marrin masa për monitorimin e shërbimit të internetit si dhe ndjekjen e hapave të nevojshëm si institucion qendror, për ofrimin e shërbimit të internetit.

*Menjëherë dhe në vijimësi*

**2. Gjetje nga auditimi:** Nga analizimi i të dhënave për vitin 2019 për të gjithë institucionet që janë pjesë e GOVNET rezulton se 85.53% e trafikut të internetit përdoret për të bërë update sistemeve operative të Microsoft, ndërsa 14.47 % e tij shkon për rrjetet sociale, filma, muzike, radio, shkarkime dhe lojëra.

*(Më hollësisht trajtuar në faqet 42-79 të Raportit Përfundimtar të Auditimit)*

**2.1 Rekomandim:** AKSHI të marrë masa për qendëzimin e updateve të sistemeve të operimit të të gjithë institucioneve që janë pjesë e GOVNET dhe monitorimin e përdorimit të internetit.

*Menjëherë dhe në vijimësi*

**3. Gjetje nga auditimi:** Nga auditimi u konstatua se AKSHI nuk disponon mekanizma për verifikimin dhe marrjen e masave në kohë reale mbi administrimin e sulmeve strategjike të avancuara kibernetike ose edhe të dëmtimeve në pjesët e pajisjeve.

*(Më hollësisht trajtuar në faqet 42-79 të Raportit Përfundimtar të Auditimit)*

**3.1 Rekomandim:** AKSHI të marrë masat për ndërlimin e mekanizmave për administrimin në kohë reale të sulmeve të ndryshme të sigurisë ndaj proceseve që AKSHI ofron.

*Në vijimësi*

**4. Gjetje nga auditimi:** Nga auditimi u konstatua se vendosja nga AKSHI e kriterëve kushtëzuese që një Operator Ekonomik i cili plotëson kriterin e vendosur nga AKSHI për stafin teknik me 10 inxhinierë në njërin nga lotet, nuk mund të marrë pjesë në lotin e dytë me të njëjtët inxhinierë. Nisur nga fakti që Loti 1 është shërbim i përqendruar pranë AKSHIT, nuk është domosdoshmërisht kritike që po këta inxhinierë mos të marrin pjesë për procedurën e Lotit 2.

*(Më hollësisht trajtuar në faqet 42-79 të Raportit Përfundimtar të Auditimit)*

**4.1 Rekomandim:** AKSHI për procedura të të njëjtit profil dhe pavarësisht madhësisë së shërbimit, duhet të kërkojë kritere të cilat nuk ndikojnë në kushtëzimin e operatoreve ekonomike edhe pse këto shërbime janë të nivelit masiv.



## KONTROLLI I LARTË I SHTETIT

### RAPORT PËRFUNDIMTAR PËR AUDITIMIN E TEKNOLOGJISË SË INFORMACIONIT "PERFORMANCA E PËRDORIMIT TË INTERNETIT NË ADMINISTRATËN PUBLIKE"

#### *Menjëherë dhe në vijimësi*

**5. Gjetje nga auditimi:** Nga auditimi u konstatua se AKSHI ka nën administrim një linjë fizike me institucionet që bëjnë pjesë në Govnet. Në rastin e një problematike të dëmtimit të fibrës optike, këto institucione do të mbeten pa shërbim interneti.

*(Më hollësisht trajtuar në faqet 42-79 të Raportit Përfundimtar të Auditimit)*

**5.1 Rekomandim:** AKSHI të marrë masa për sigurimin dhe vazhdimësinë e ofrimit të shërbimit të internetit me qëllim garantimin pa ndërprerje të këtij shërbimi.

#### *Menjëherë dhe në vijimësi*

**6. Gjetje nga auditimi:** Nga auditimi u konstatua se vendosja nga AKSHI e kërkesave në specifikimet e procedurës në Shërbimet e ndërlidhjes së DPGJC me zyrat e saj Rajonale "lidhja e diplomave të specialistëve me certifikatat e sigurisë" si dhe numrit të madh të tyre, është i tepërt dhe i pa nevojshëm, pasi certifikimet ndërkombëtare garantojnë AKSHIN lidhur me këtë procedurë.

*(Më hollësisht trajtuar në faqet 42-79 të Raportit Përfundimtar të Auditimit)*

**6.1 Rekomandim:** AKSHI për projektet që kanë të bëjnë me sigurinë e informacionit të marrë në konsideratë certifikimet ndërkombëtare dhe jo numrin e diplomave, pasi në këtë mënyrë garantohet ofrimi i standardeve më të mira ndërkombëtare.

#### *Menjëherë dhe në vijimësi*

**7. Gjetje nga auditimi:** Nga auditimi u konstatua se AKSHI, nuk disponon dokumente/procedura për menaxhimin e ndryshimeve, problemeve, incidenteve të sigurisë për mbrojtjen nga jashtë dhe sigurinë nga sulmet që mund të zhvillohen brenda rrjetit, me qëllim sigurimin e gjurmës së auditimit për vijueshmërinë dhe monitorimin në përputhje me nenin 23, pika 5, të ligjit nr.10296 datë 08.07.2010, për "Menaxhimin Financiar dhe Kontrollin".

*(Më hollësisht trajtuar në faqet 42-79 të Raportit Përfundimtar të Auditimit)*

**7.1 Rekomandim:** Agjencia Kombëtare e Shoqërisë së Informacionit të marrë masat e nevojshme për hartimin dhe dokumentimin e procedurave për trajtimin e problemeve, incidenteve me qëllim garantimin e gjurmës audituese.

#### *Menjëherë*

**8. Gjetje nga auditimi:** Nga auditimi u konstatua se AKSHI nuk ka staf të mjaftueshëm në kryerjen e detyrave të caktuara. Nuk ka zhvilluar trajnime lidhur me Teknologjinë e Informacionit në mënyrë që të garantohet realizimi me sukses i objektivave të institucionit.

*(Më hollësisht trajtuar në faqet 42-79 të Raportit Përfundimtar të Auditimit)*

**8.1 Rekomandim:** Strukturat drejtuese të AKSHI-t të marrin masa për menaxhimin e burimeve njerëzore duke plotësuar nevojat për staf si dhe për zhvillimin e trajnimeve në lidhje me objektivat e këtij institucioni në fushën e Teknologjisë së Informacionit.

#### *Menjëherë dhe në vijimësi*

**9. Gjetje nga auditimi:** Nga auditimi u konstatua se portat kryesore të aksesit të routerit në AKEP, nuk janë të ndryshuara për hyrje në menaxhimin e firewall telnet, ssh, web janë të konfigurara në portat standarde, çka përbën risk nëse ka sulme me toolse user/password gjenerator.

*(Më hollësisht trajtuar në faqet 42-79 të Raportit Përfundimtar të Auditimit)*



## KONTROLI I LARTË I SHTETIT

### RAPORT PËRFUNDIMTAR PËR AUDITIMIN E TEKNOLOGJISË SË INFORMACIONIT "PERFORMANCA E PËRDORIMIT TË INTERNETIT NË ADMINISTRATËN PUBLIKE"

**9.1 Rekomandim:** AKEP të marrë masa për ndryshimin e portave të aksesit nga standarde në porta të parametrizuara, për parandalimin e sulmeve ose hyrjeve të pa autorizuara në routerin kryesor të institucionit.

*Menjëherë*

**10. Gjetje nga auditimi:** Nga auditimi u konstatua se nuk realizohet monitorimi i kufizimeve në përdorimin e internetit. *Antivirusi Bit Defender Gravity Zone* që përdoret në të shumtën e rasteve për kontrollin e trafikut të internetit është parametrizuar në vlera të by default të cilat nuk kontrollojnë navigimin në rrjet; Interneti ofrohet nga AKSHI por ky shërbim nuk monitorohet.

*(Më hollësisht trajtuar në faqet 42-79 të Raportit Përfundimtar të Auditimit)*

**10.1 Rekomandim:** Strukturat drejtuese në AKEP të marrin masat për parametrizimin e vlerave për kontrollin e trafikut dhe monitorimin e kufizimeve në internet. Gjithashtu të merren masa për monitorimin e shërbimit të internetit.

*Në vijimësi*

**11. Gjetje nga auditimi:** Nga auditimi u konstatua se për linjën e dytë të internetit e cila përdoret për back up, AMA nuk kishte zhvilluar një procedurë prokurimi por ky shërbim ishte i kontraktuar në mënyrë të drejtpërdrejtë, në kundërshtim me nenin 4 "Fusha e zbatimit" të ligjit nr. 9643, datë 20.11.2006 "Për prokurimin publik", i ndryshuar.

*(Më hollësisht trajtuar në faqet 42-79 të Raportit Përfundimtar të Auditimit)*

**11.1 Rekomandim:** AMA të marrë masa për zhvillimin e procedurës së prokurimit, me qëllim përfitimin e një vlere ekonomike sa më të favorshme, duke nxitur konkurrencën ndërmjet operatorëve ekonomikë.

*Në vijimësi*

**12. Gjetje nga auditimi:** Nga auditimi u konstatua se menaxhimi dhe konfigurimi routerit për ofrimin e shërbimit wireless në AMA nuk është i konfiguruar me kufizime në lidhje me aksesin e jashtëm dhe të brendshëm të rrjetit.

*(Më hollësisht trajtuar në faqet 42-79 të Raportit Përfundimtar të Auditimit)*

**12.1 Rekomandim:** AMA të marrë masa për ndërtimin e kufizimeve të aksesimit të shërbimit wireless, për parandalimin e sulmeve ose hyrjeve të pa autorizuara në pajisjet e institucionit.

*Në vijimësi*

**13. Gjetje nga auditimi:** Aktualisht domain controller është në një server fizik. Po në këtë server është i instaluar edhe sistemi i virtualizimeve VMware Workstation ku janë të krijuara 2 makina virtuale që shërbejnë për programin e menaxhimit të brendshëm për AMA. Në rastin e një problematike nuk ka një server të dyte backup si dhe pjesë të garantuara.

*(Më hollësisht trajtuar në faqet 42-79 të Raportit Përfundimtar të Auditimit)*

**13.1 Rekomandim:** AMA të marrin masat për analizimin e nevojave për vendosjen e një server backup me parametrat optimal si serveri i parë nga ku të konfigurohet failover.

*Në vijimësi*

**14. Gjetje nga auditimi:** Nga auditimi u konstatua se AMA dhe AMF nuk kanë politika për kufizimet në përdorimin e internetit si dhe nuk disponojnë procedura për analizimin e log-eve.

*(Më hollësisht trajtuar në faqet 42-79 të Raportit Përfundimtar të Auditimit)*

**14.1 Rekomandim:** Strukturat drejtuese në AMA dhe AMF të marrin masat për monitorimin e kufizimeve në internet si dhe të ndërtojnë procedura lidhur me ruajtjen dhe analizimin e log-eve.

*Në vijimësi*





## KONTROLLI I LARTË I SHTETIT

### RAPORT PËRFUNDIMTAR PËR AUDITIMIN E TEKNOLOGJISË SË INFORMACIONIT "PERFORMANCA E PËRDORIMIT TË INTERNETIT NË ADMINISTRATËN PUBLIKE"

**15. Gjetje nga auditimi:** Nga auditimi u konstatua se AMA nuk disponon raporte monitorimi mbi shërbimin e internetit. Komunikimet mbi menaxhimin e user-ave (hapje, mbyllje) menaxhohen me anë të komunikimeve verbale pa u dokumentuar procesi përkatës, duke mos realizuar identifikimin e risqeve, ç'ka mbart riskun e përsëritjes së incidenteve. Nuk ka regjistër të menaxhimit të incidenteve por ka procedura për menaxhimin e incidenteve të pajisjeve fundore, për monitorimin e mirëmbajtjen e sistemeve dhe rrjetit.

*(Më hollësisht trajtuar në faqet 42-79 të Raportit Përfundimtar të Auditimit)*

**15.1 Rekomandim:** AMA të marrë masa për hartimin e regjistrit të risqeve mbi infrastrukturën TIK, dokumentimin e monitorimit të incidenteve dhe menaxhimin e ndryshimeve.

*Në vijimësi*

**16. Gjetje nga auditimi:** Nga auditimi u konstatua se specifikimet teknike në lidhje me procedurat e zhvilluara me vlerë të vogël "lidhje interneti" janë hartuar në kundërshtim me nenin 23 "specifikimet teknike" të ligjit nr. 9643, datë 20.11.2006 "Për prokurimin publik", i ndryshuar, pasi janë përdorur terma dhe kritere pa argumentuar nevojën e përdorimit të tyre.

*(Më hollësisht trajtuar në faqet 42-79 të Raportit Përfundimtar të Auditimit)*

**16.1 Rekomandim:** AMF në vijimësi t'i kushtojë vëmendje maksimale hartimit të specifikimeve dhe kritereve të pjesëmarrjes në procedurat e prokurimit publik, me qëllim argumentimin e kritereve të vendosura në funksion të nevojave institucionale.

*Në vijimësi*

**17. Gjetje nga auditimi:** Nga auditimi i kryer në AMF mbi sigurinë e informacionit dhe pajisjeve të rrjetit u konstatua se routeri kryesor nuk suporton konfigurime mbi shërbimet që mund të ndërtohen në të ardhmen.

*(Më hollësisht trajtuar në faqet 42-79 të Raportit Përfundimtar të Auditimit)*

**17.1 Rekomandim:** AMF të marrë masat për analizimin e nevojave për një router me karakteristika të larta i cili përballon kapacitete menaxhimi të trafikut deri 1 Gbps.

*Në vijimësi*

**18. Gjetje nga auditimi:** Nga auditimi i kryer në AMF mbi sigurinë e informacionit dhe pajisjeve të rrjetit u konstatua se porta kryesore të aksesit të routerit në AMF, nuk është bllokuar për aksesim nga jashtë rrjetit.

*(Më hollësisht trajtuar në faqet 42-79 të Raportit Përfundimtar të Auditimit)*

**18.1 Rekomandim:** AMF të marrë masa për bllokimin e aksesimit të jashtëm të portës kryesore në router me qëllim rritjen e sigurisë së pajisjeve dhe informacionit.

*Menjëherë*

**19. Gjetje nga auditimi:** Nga auditimi u konstatua se në subjektet AKSHI, AMA dhe AMF nuk dokumenton operacionet IT (Help desk) për shërbimet e brendshme dhe të jashtme në lidhje me problematika në fushën e sigurisë. Në rastin e një problematike ose ndryshimeve nuk ka një historik të konfigurimeve ku do të ndihmonte në rastin e një problematike për kthimin e shërbimeve sa më shpejtë. Komunikimet në rastin e problematikave, kërkesave kryhen nëpërmjet postës elektronike dhe dokumentet dhe konfigurimet ruhen në kompjuter.

*(Më hollësisht trajtuar në faqet 42-79 të Raportit Përfundimtar të Auditimit)*

**19.1 Rekomandim:** AKSHI, AMA dhe AMF të marrin masat për analizimin e nevojave mbi ofrimin e shërbimeve Helpdesk të tyre, ku çdo departament të ketë akses për problematikat dhe kërkesat e tyre si dhe departamenti IT të procedojë me hedhjen e të gjitha konfigurimeve në këtë sistem.

*Në vijimësi*



## KONTROLLI I LARTË I SHTETIT

### RAPORT PËRFUNDIMTAR PËR AUDITIMIN E TEKNOLOGJISË SË INFORMACIONIT "PERFORMANCA E PËRDORIMIT TË INTERNETIT NË ADMINISTRATËN PUBLIKE"

**20. Gjetje nga auditimi:** Nga auditimi u konstatua se në subjektet AKEP dhe AMF nuk kanë marrë masa bllokimin e përdoruesit admin dhe krijimin një user-i tjetër me të drejta administrative me emërtim ndryshe. Kjo gjë do të parandalonte sulme nga scripture/viruse që mund të merren brenda serverave ose pc-ve. Shumica e viruseve që bëjnë dds, përdorin si username "admin".

*(Më hollësisht trajtuar në faqet 42-79 të Raportit Përfundimtar të Auditimit)*

**20.1 Rekomandim:** AKEP dhe AMF të marrin masa për bllokimin e User-it admin dhe krijimin e një user-i me emërtim ndryshe me të drejta administratori për të gjitha routerat/switchet e menaxhueshëm. Të krijohen grupe dhe user admini/monitorimi.

*Menjëherë*

**21. Gjetje nga auditimi:** Nga auditimi u konstatua se në subjektet AKEP dhe AMF konfigurimi aktual nuk ka një script në firewall i cili të bëjë të mundur bllokimin e një IP në një listë të zezë nëse kjo IP tenton të logohet drejt portave të aksesit.

*(Më hollësisht trajtuar në faqet 42-79 të Raportit Përfundimtar të Auditimit)*

**21.1 Rekomandim:** AKEP dhe AMF të marrin masat për analizimin e nevojave mbi konfigurimin e një script në firewall i cili bllokon për 24 ore IP-në nëse nga kjo IP provohet më shumë se 3 herë logimi i gabuar.

*Menjëherë*

**22. Gjetje nga auditimi:** Nga auditimi u konstatua se AMA dhe AMF nuk kryejnë analizim të nevojës për sasinë dhe cilësinë e shërbimit të interneti, në lidhje me veprimet operacionale që kryen përdoruesi fundor.

*(Më hollësisht trajtuar në faqet 42-79 të Raportit Përfundimtar të Auditimit)*

**22.1 Rekomandim:** AMA dhe AMF të analizojnë nevojat mbi sasinë dhe cilësinë e shërbimit të interneti, nisur nga sasia e veprimeve operacionale që kryejnë përdoruesit fundor.

*Në vijimësi*

**23. Gjetje nga auditimi:** Nga auditimi u konstatua se subjektet e audituara AKEP dhe AMA nuk ka elementë të teknologjisë së informacionit në regjistrin e riskut, në kundërshtim me ligjin nr. 10 296, datë 08.07.2010 "Për menaxhimin financiar dhe kontrollin", i ndryshuar, si dhe Udhëzimin nr. 30 datë 27.12.2011 "Për menaxhimin e aktiveve në Njësitë e Sektorit Publik".

*(Më hollësisht trajtuar në faqet 42-79 të Raportit Përfundimtar të Auditimit)*

**23.1 Rekomandim:** Strukturat drejtuese në AKEP dhe AMA të marrin masat e nevojshme për hartimin dhe dokumentimin në regjistrin e risqeve të elementëve të identifikuar si risqe të teknologjisë së informacionit me qëllim vlerësimin, kontrollin e risqeve që mund të vënë në rrezik arritjen e objektivave institucionale.

*Në vijimësi*

**A.3. Masa Organizative për përmirësimin e gjendjes në institucionet e audituara: Bashkia Fier, Bashkia Korçë, Bashkia Lezhë, Bashkia Vlorë.**

**1. Gjetje nga auditimi:** Nga auditimi u konstatua se email-et nuk janë individual por në nivel drejtorie. Gjithë stafi i drejtorive ka akses tek e njëjta adresë, me të njëjtat kredenciale, duke rritur pasigurinë e komunikimit dhe duke vështirësuar ndarjen e punëve dhe përgjegjësi.

*(Më hollësisht trajtuar në faqet 79-107 të Raportit Përfundimtar të Auditimit)*

**1.1 Rekomandim:** Bashkia Lezhë të marrë masat e nevojshme për administrimin e email-eve për çdo përdorues me qëllim përmirësimin e komunikimit dhe ndjekjen sipas përgjegjësi individuale në detyrat e çdo punonjësi.

*Menjëherë*



## KONTROLI I LARTË I SHETËTIT

### RAPORT PËRFUNDIMTAR PËR AUDITIMIN E TEKNOLOGJISË SË INFORMACIONIT "PERFORMANCA E PËRDORIMIT TË INTERNETIT NË ADMINISTRATËN PUBLIKE"

**2. Gjetje nga auditimi:** Nga auditimi u konstatua se specialistët e IT në Bashkitë e audituara janë të pozicionuar në Drejtorinë e Burimeve Njerëzore. Në vlerësimin tonë, ky pozicionim nuk është i përshtatshëm, pasi përveç faktit që teknologjia e informacionit nuk ka qasje të përbashkët me burimet njerëzore, gjithashtu tendenca aktuale në zhvillimet teknologjike në administratën publike e më gjerë, kërkon një afrimitet të strukturës IT sa më afër vendimmarrjes.

*(Më hollësisht trajtuar në faqet 79-107 të Raportit Përfundimtar të Auditimit)*

**2.1 Rekomandim:** Bashkitë Fier, Korçë, Lezhë e Vlorë, të marrin masat për krijimin e një strukture të veçantë të Teknologjisë së Informacionit, së paku në nivel sektori apo drejtorie, me qëllim rritjen e rëndësisë së këtij sektori dhe afrimin e tij me vendimmarrjet institucionale.

*Në vijimësi*

**3. Gjetje nga auditimi:** Nga auditimi u konstatua se Bashkitë Fier, Korçë, Lezhë e Vlorë nuk kanë kryer asnjë analizë të nevojave institucionale në lidhje me shërbimin e internetit, për sa i përket cilësisë, parametrave, kohës së përgjigjes apo bandwidth-it të nevojshëm për përbushjen e detyrave funksionale. Kjo mund të ndikojë në marrjen e shërbimit të internetit nën kriteret e nevojshme për përbushjen e detyrave institucionale ose shpenzimit pa efektivitet të fondeve në rastet e marrjes së parametrave më të mira nga sa është e nevojshme.

*(Më hollësisht trajtuar në faqet 79-107 të Raportit Përfundimtar të Auditimit)*

**3.1 Rekomandim:** Në vijimësi Bashkitë Fier, Korçë, Lezhë e Vlorë të marrin masa për analizimin e nevojave reale të institucionit mbi cilësitë e duhura të shërbimit të internetit për kryerjen e detyrave funksionale, para kryerjes së procedurës së prokurimit.

*Në vijimësi*

**4. Gjetje nga auditimi:** Nga auditimi u konstatua se në Bashkitë Fier, Korçë dhe Vlorë nuk ka dokumentacion mbi zbatimin e kontratës MNSH-s. Nuk ka plane, përgjegjësi, dhe procedura të mirë përcaktuara ndaj incidenteve të mundshme në drejtim të ofrimit të shërbimit të internetit. Gjithashtu nuk janë të përfshirë të gjithë elementët e MNSH-së, sipas Udhëzimit Nr. 1159, datë 17.3.2014 "Për hartimin e marrëveshjes së nivelit të shërbimit". Bashkitë Fier, Lezhë dhe Vlorë, nuk kanë ngritur grupe për marrjen në dorëzim të shërbimit të internetit apo grupe për monitorim të kontratës. Ndërsa në Bashkinë Korçë, edhe pse ka grup monitorimi dhe mbahet një procesverbal për marrjen në dorëzim, përsëri nuk ka raporte monitorimi për këtë shërbim.

*(Më hollësisht trajtuar në faqet 79-107 të Raportit Përfundimtar të Auditimit)*

**4.1 Rekomandim:** Bashkitë Fier, Korçë, Lezhë e Vlorë, të marrin masat për ngritjen e grupeve të punës për monitorimin dhe marrjen në dorëzim të shërbimit të internetit, me qëllim dhënien e sigurisë së arsyeshme të zbatimit me rigorozitet të kontratës. Gjithashtu, në kontratat e ardhshme të marrin masa për implementimin e elementëve të MNSH sipas Udhëzimit Nr. 1159, datë 17.3.2014 "Për hartimin e marrëveshjes së nivelit të shërbimit", të cilat përputhen me këtë shërbim.

*Në vijimësi*

**5. Gjetje nga auditimi:** Nga auditimi u konstatua se asnjë nga Bashkitë audituara nuk kryen kontrole mbi aktivitetin e përdoruesve. Në Bashkitë Fier, Lezhë e Vlorë, log-et nuk janë të ruajtura as nga Bashkitë dhe as nga operatorët ekonomikë. Ndërsa në Bashkinë e Korçës, log-et ruhen në mikrofik, por edhe në këtë rast ruhen vetëm log-et e IP-ve statike të cilat po ashtu humbasin në rast rindezje të pajisjes. Gjithashtu këto institucione nuk kanë marrë masat për krijimin e një active directory dhe Domani controller për menaxhimin e user-ave.



## KONTROLLI I LARTË I SHTETIT

### RAPORT PËRFUNDIMTAR PËR AUDITIMIN E TEKNOLOGJISË SË INFORMACIONIT "PERFORMANCA E PËRDORIMIT TË INTERNETIT NË ADMINISTRATËN PUBLIKE"

Grupi i auditimit vlerëson se kjo qasje rrit riskun e pasigurisë në përdorimin e internetit si dhe ndërhyrjeve të mundshme në rrjetin e Bashkive.

*(Më hollësisht trajtuar në faqet 79-107 të Raportit Përfundimtar të Auditimit)*

**5.1 Rekomandim:** Bashkitë Fier, Korçë, Lezhë e Vlorë, të marrin masat e nevojshme për krijimin e një *active directory* dhe *Domain controller* për menaxhimin e user-ave, si dhe ruajtjen dhe monitorimin e vazhdueshëm të log-eve, me qëllim rritjen e sigurisë në përdorimin e shërbimit të internetit.

*Në vijimësi*

**6. Gjetje nga auditimi:** Nga auditimi u konstatua se asnjë nga Bashkitë audituara nuk ka një regjistër risku për teknologjinë e informacionit, ku të jenë evidentuar ato ngjarje të mundshme të cilat mund të kenë efekt negativ në mbarëvajtjen e punës institucionale. Edhe pse këto institucione kanë një regjistër risku i cili përditësohet çdo vit, aty nuk ka elemente të teknologjisë së informacionit.

*(Më hollësisht trajtuar në faqet 79-107 të Raportit Përfundimtar të Auditimit)*

**6.1 Rekomandim:** Bashkitë Fier, Korçë, Lezhë e Vlorë, të marrin masat për hartimin e një regjistri risku për teknologjinë e informacionit ku të jenë evidentuar ato ngjarje të mundshme të cilat mund të kenë efekt negativ në mbarëvajtjen e punës institucionale, me qëllim krijimin e një plani pune në rastet e shfaqjes së problematikave të ndryshme në fushën e teknologjisë së informacionit.

*Në vijimësi*

**7. Gjetje nga auditimi:** Nga auditimi u konstatua se Bashkitë Fier, Korçë, Lezhë e Vlorë nuk kanë politika të mirë përcaktuara mbi sigurinë e informacionit, apo plane për sigurinë e sistemeve të teknologjisë së informacionit në përgjithësi dhe në drejtim të rrjetit në veçanti. Në këtë drejtim, mungon një rregullore mbi aksesin e përdoruesve në internet, veprim i cili ka ndikuar në akses të pakufizuar.

*(Më hollësisht trajtuar në faqet 79-107 të Raportit Përfundimtar të Auditimit)*

**7.1 Rekomandim:** Bashkitë Fier, Korçë, Lezhë e Vlorë, të marrin masat për hartimin e politikave të mirë përcaktuara mbi sigurinë e informacionit, si dhe plane për sigurinë e sistemeve të teknologjisë së informacionit në drejtim të rrjetit.

*Në vijimësi*

**8. Gjetje nga auditimi:** Nga penetration test zhvilluar nga grupi i auditimit mbi faqen web të Bashkive Fier, Korçë, Lezhë e Vlorë, u konstatua se nuk përdorin një lidhje e sigurt (connection security) HTTPS (HyperText Transfer Protocol Secure) (Not secure status) që do të thotë se serveri i faqes së internetit nuk përdor një certifikatë sigurie për të vërtetuar identitetin e internetit në shfletues. Në mungesë të kësaj certifikate mund të ndodhë humbja e privatësisë, ndryshimit të informacionit që merret ose jepet me anë të këtij portali.

*(Më hollësisht trajtuar në faqet 79-107 të Raportit Përfundimtar të Auditimit)*

**8.1 Rekomandim:** Bashkitë Fier, Korçë, Lezhë e Vlorë, të marrin masa për përmirësimin e faqes Web me elementët përkatës të sigurisë (certifikatën e sigurisë) së navigimit online për të rritur sigurinë dhe ndihmesën ndaj përdoruesve.

*Në vijimësi*

**9. Gjetje nga auditimi:** Nga auditimi u konstatua se Bashkitë Korçë, Lezhë dhe Vlorë kanë lidhur kontrata në vlerat respektive 79,000 lekë, 114,000 lekë dhe 149,000 lekë me TVSH me operatorë ekonomik, për hostimin e email-eve dhe web-eve. Ndërsa Bashkia Fier i hoston pranë Agjencisë Kombëtare të Shoqërisë së Informacionit (AKSHI).





## KONTROLI I LARTË I SHTETIT

### RAPORT PËRFUNDIMTAR PËR AUDITIMIN E TEKNOLOGJISË SË INFORMACIONIT “PERFORMANCA E PËRDORIMIT TË INTERNETIT NË ADMINISTRATËN PUBLIKE”

*(Më hollësisht trajtuar në faqet 79-107 të Raportit Përfundimtar të Auditimit)*

**9.1 Rekomandim:** Bashkitë Korçë, Lezhë dhe Vlorë në bashkëpunim me AKSHI-n të marrin masat e nevojshme që në vazhdimësi të sigurojnë hostimin e faqes web dhe postës elektronike pranë AKSHI-t me qëllim përdorimin me efektivitet dhe siguri më të lartë të këtij shërbimi.

*Në vijimësi*

**10. Gjetje nga auditimi:** Nga auditimi i procedurës së prokurimit të shërbimit të internetit në Bashkinë Lezhë, u konstatua se:

a. Mungon dokumenti për përlllogaritjen e fondit limit, në kundërshtim me pikën 2, neni 57, VKM 914 datë 29.12.2014 “Për miratimin e rregullave të prokurimit publik”, i ndryshuar.

b. Nuk ka dokumentacion që të vërtetojë se operatori fitues plotëson kriteret e vendosura në procedurën e prokurimit, veprim në kundërshtim me pikën 16 të Udhëzimit nr. 3, datë 08.01.2018 “Mbi përdorimin e procedurës së prokurimit me vlerë të vogël dhe zhvillimin e saj me mjete elektronike”, i ndryshuar.

c. Nuk dokumentohet procesi i marrjes në dorëzim të shërbimit të internetit si dhe raportet e kolaudimit të shërbimit.

d. Nuk ka dokumentacion mbi deklaratën e konfliktit të interesit të njësisë së prokurimit, në kundërshtim me neni 16, VKM 914 datë 29.12.2014 “Për miratimin e rregullave të prokurimit publik”, i ndryshuar.

e. Kërkesat për kualifikim në këtë procedurë nuk janë të argumentuara, në kundërshtim me nenin 61, pika 2, VKM 914 datë 29.12.2014 “Për miratimin e rregullave të prokurimit publik”, i ndryshuar.

*(Më hollësisht trajtuar në faqet 79-107 të Raportit Përfundimtar të Auditimit)*

**10.1 Rekomandim:** Në vijimësi, Titullari i Autoritetit Kontraktor, Njësia e prokurimit dhe KVO, të marrin masa për respektimin e të gjithave kërkesave të legjislacionit mbi këto procedura, me qëllim dhënien e sigurisë së arsyeshme për mirë përdorimin e fondeve publike.

*Në vijimësi*

**11. Gjetje nga auditimi:** Nga auditimi u konstatua së Bashkia Vlorë nuk ka asnjë kontratë të nënshkruar ndërmjet saj dhe operatorit ekonomik ofrues të shërbimit “Nisatel”. Bashkëpunimi ndërmjet tyre ka nisur në vitin 2012, pa procedurë prokurimi dhe pa rënë dakord juridikisht (me kontratë). Për këtë arsye, ky shërbim nuk është pjesë e regjistrit të parashikimeve dhe regjistrit të realizimit të procedurave të prokurimit. Marrja e shërbimit të internetit në mënyrë të drejtpërdrejtë, pa zhvillimin e një procedure prokurimi është në kundërshtim me nenin 4 “Fusha e zbatimit” të ligjit Nr. 9643, datë 20.11.2006 “Për prokurimin publik”, i ndryshuar.

*(Më hollësisht trajtuar në faqet 79-107 të Raportit Përfundimtar të Auditimit)*

**11.1 Rekomandim:** Bashkia Vlorë të marrë masa për zhvillimin e procedurës së prokurimit, me qëllim përfitimin e një vlere ekonomike sa më të favorshme, duke nxitur konkurrencën ndërmjet operatorëve ekonomikë.

*Menjëherë*

Me ndjekjen e zbatimit të detyrave dhe masave të përcaktuara në këtë vendim ngarkohet Departamenti i Auditimit të Teknologjisë së Informacionit.

*Për sa më sipër paraqitet ky Raport Përfundimtar Auditimi*

## KONTROLI I LARTË I SHTETIT